

## SOLUTIONS INTELLIGENTES EN AUDIO

Multiroom

Enceintes à poser / encastrables

Audio

Solutions IR



# sommaire

	<b>page</b>		
<b>MULTI-PIÈCES</b>	<b>12</b>	<b>Flat</b>	<b>59</b>
<b>Artcore</b>	<b>14</b>	FL30	<b>60</b>
CORE130	<b>18</b>	FL401	<b>61</b>
CORE140	<b>19</b>	FL501	<b>62</b>
CORE150	<b>20</b>	FL550	<b>63</b>
CORE160	<b>21</b>	FL620	<b>64</b>
COREPOINT	<b>22</b>	FL101	<b>65</b>
		FL301	<b>66</b>
<b>Unizone</b>	<b>23</b>	<b>Basic</b>	<b>67</b>
ART1.1	<b>24</b>	MD30	<b>68</b>
Hyde	<b>25</b>	MDC401	<b>69</b>
Crazy Packs	<b>26</b>	MDC501	<b>70</b>
Potentiomètres	<b>28</b>	MDC620	<b>71</b>
<b>Multizone</b>	<b>29</b>	DC101	<b>72</b>
SVC6.2	<b>30</b>	DC201	<b>73</b>
SVC4.2	<b>31</b>	DC301	<b>74</b>
AMPI250	<b>34</b>	<b>Waterproof</b>	<b>75</b>
		MDC6	<b>76</b>
<b>ENCASTRABLE</b>	<b>35</b>	MDC64	<b>77</b>
<b>Bluetooth</b>	<b>37</b>	DC84	<b>78</b>
HPRE650BT	<b>39</b>	<b>Solutions encastrables</b>	<b>79</b>
FL101BT	<b>40</b>	Kits pare-poussière	<b>80</b>
FL501BT	<b>42</b>	Kits béton	<b>80</b>
		Kits acoustique	<b>81</b>
<b>Intiimi</b>	<b>43</b>	Flush mount kit	<b>82</b>
RO2040	<b>46</b>		
RO2060	<b>47</b>		
SQ2040	<b>48</b>		
SQ2060	<b>49</b>		
RE2040	<b>50</b>		
RE2060	<b>51</b>		
RE2080	<b>52</b>		
<b>Happi</b>	<b>53</b>		
HPRO525	<b>54</b>		
HPRO550	<b>55</b>		
HPRO650	<b>56</b>		
HPSQ525	<b>57</b>		
HPRE650	<b>58</b>		

## A POSER 85

### Sonar 86

AS150	       	88
AS350	       	89
ASC350	       	90
AS410	       	91
AS450	       	92

### Universals 93

Uni20	       	94
Uni30	       	95
Uni40	       	96

### Outsiders 97

Kurv	       	98
Rock	       	99
ASW45.2	       	100
ASW55.2	       	101
ASW65.2	       	102

### Subs 103

ASA65		104
ASA80		105

## RADIO 107

R3		108
R4		109
U3		110
U6		111
RI60		112

## SOLUTIONS IR 113

IR PRO MOUNT		114
IR PRO FLUSH		115
IR PRO WIRELESS		116
IR USB WIRELESS		117
Câbles d'extension IR		118

## Légende

-  Alarme
-  Bluetooth
-  Entrée AUX IN
-  Grille, peut être peinte
-  Pile rechargeable
-  Radio internet
-  Résistant au gel
-  Résistant aux éclaboussures
-  Sans fil
-  Stéréo
-  Waterproof







# CONFIEZ-NOUS VOTRE MODE

ET NOUS Y PLACERONS  
DE LA MUSIQUE

Le nom ArtSound le dit lui-même : nous apportons **l'art du son**. Car c'est notre passion, notre religion depuis les années 90 : **concevoir des haut-parleurs et des systèmes multi-pièces, pour lesquels la qualité n'est pas nécessairement coûteuse.**

Artsound est **belge** et nous en sommes fiers.  
On nous appelle les leaders du marché.  
C'est avec le souci du détail et en connaissance  
de cause que nous concevons des produits et  
des services adaptés à **votre situation**.

A la maison, à l'extérieur, au travail, dans l'usine...  
le son est toujours parfait, sans déformation.

# BELGE



# SIMPLE

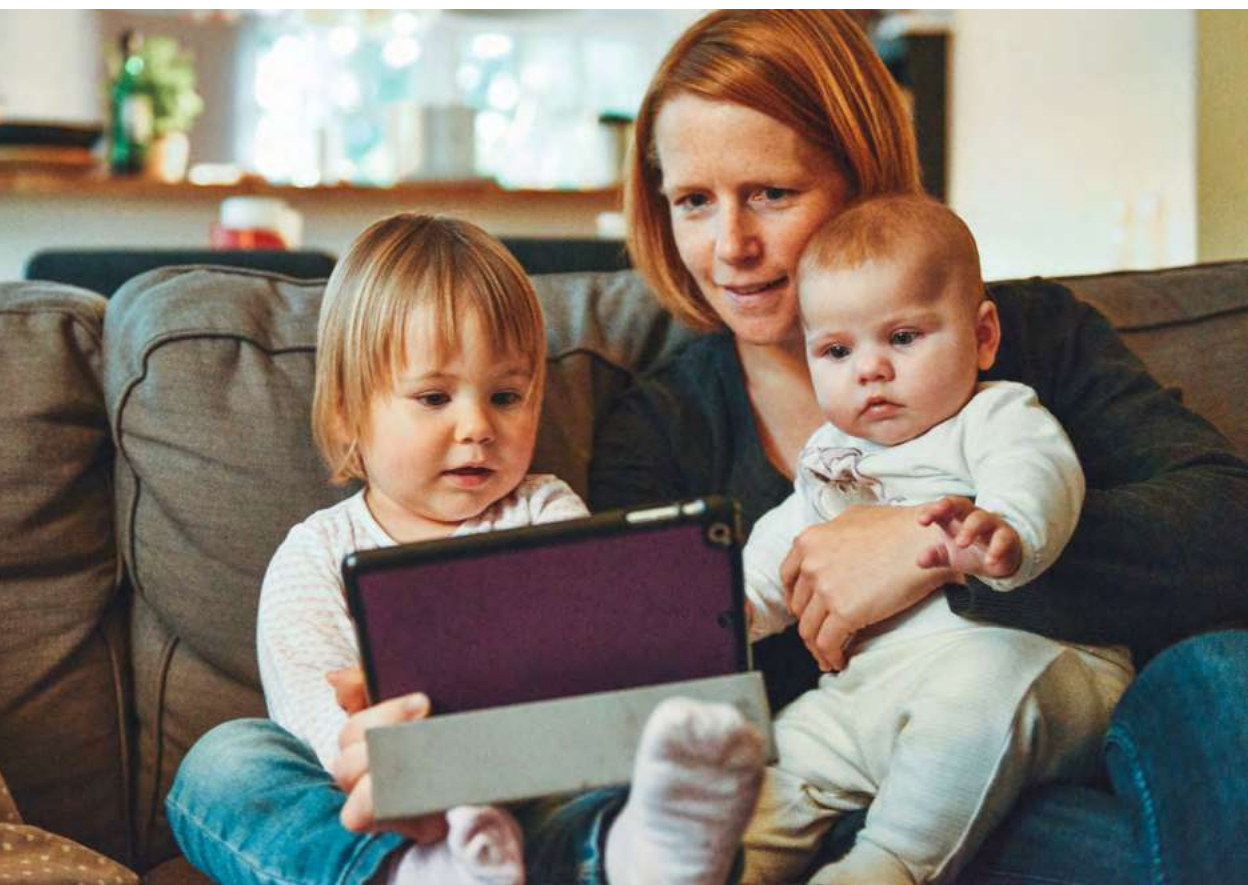

ArtSound est **simple**. Less is more, vous le savez. Lors de chaque projet, nous accordons une priorité absolue à la facilité d'utilisation. Tant au niveau de l'installation que du logiciel. Nos applis vont vous surprendre grâce à leur interface utilisateur claire.



# ACCESSIBLE

ArtSound est **accessible**, dans tous les domaines.

Nous sommes abordables : chez nous, vous ne devez pas payer de marketing coûteux. Et notre gamme offre une solution pour pratiquement toutes les situations : encastré, composé, étanche à l'eau, actif, passif... il y a en a pour tous les goûts. Si la solution n'existe pas encore, nous l'élaborerons.



Bref : nous rendons votre musique accessible, toujours et partout. Vous l'emportez dans la poche de votre pantalon, sur votre Smartphone, grâce à une appli tout-inclus. Spotify, Vtuner, Tidal ... vous streamez votre musique dans la zone et au moment où vous le souhaitez.







Des interférences sur la ligne ? **L'équipe d'ArtSound** est à votre service. Qu'il s'agisse d'un petit détail ou de l'élaboration d'un véritable projet. Un petit email à [info@artsound.be](mailto:info@artsound.be) suffit.

A photograph of a workshop. In the foreground, a bicycle wheel is partially visible, its spokes creating a grid pattern. Behind it, a wooden shelf holds various tools, including screwdrivers with red and black handles, and other hand tools. The background shows a textured wall and more tools hanging on the wall. The lighting is warm and focused on the tools.

# ÉCOUTER

Chez ArtSound, nous commençons par nous taire. Nous écoutons attentivement ce que vous avez à dire, vos aspirations. Et nous regardons l'espace autour de nous. Ce n'est que de cette façon que nous pouvons vous proposer une solution parfaite qui met votre vie privée et/ou professionnelle en musique. Soyez certain qu'avec votre musique comme guide, vous vivrez bientôt davantage de moments qui resteront gravés dans la mémoire.





# multi-pièces

## La musique est une maison avec plein de chambres

La mission d'ArtSound est de diffuser de la musique le plus largement et de la meilleure qualité possible. Un boîtier invisible pour votre radio et vos sources musicales à un appareil avec réglage du volume pour 6 paires d'enceintes, en passant par un bouton volume mural tout simple : vos désirs sont des ordres. Chez nous, le son règne.

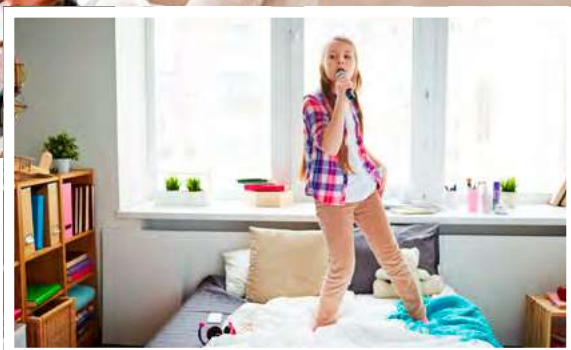





Aujourd'hui le multi-pièces est ce que l'on conseille. Ce fut un terme employé pour tout ce qui concerne la musique. Mais qu'est-ce que le multi-pièces ?

Pour vous orienter, nous proposons trois solutions :  
**l'Artcore tout-compris, le Multizone et l'Unizone.**

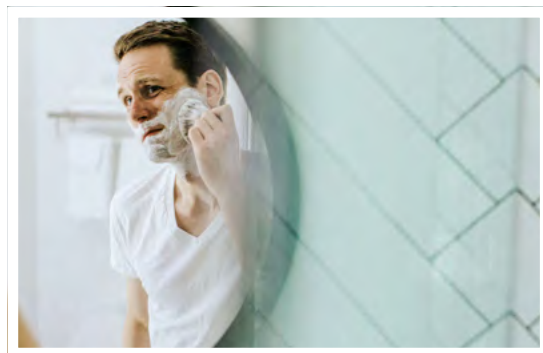
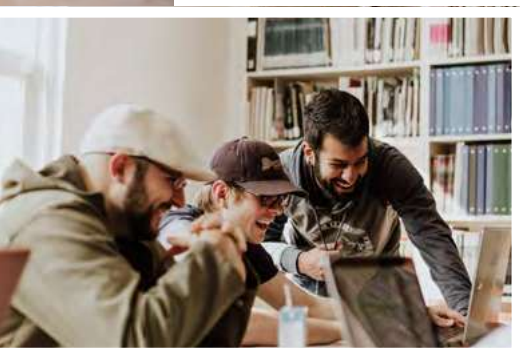

# Artcore

## LANCEZ LA MUSIQUE DU FUTUR

Toute votre musique préférée à portée de main avec une seule appli.

Vous commandez avec votre Smartphone et votre tablette.

Nos haut-parleurs garantissent un son supérieur.

Musique du futur ? Appuyez simplement sur 'play'...



## DE LA MUSIQUE PARTOUT, C'EST UN JEU D'ENFANT, NON ?

Artcore est un système multi-room, vous créez plusieurs zones correspondantes à chaque pièce de votre logement. Vous pouvez commencer avec une seule zone et choisir par la suite une approche plus ambitieuse, comme équiper chaque pièce avec un ou plusieurs haut-parleurs encastrés. L'ambiance est garantie pour tout le monde, certainement parce que vous pouvez choisir de sélectionner une chanson, un podcast ou un style de musique différent dans chaque zone de la maison, chacune étant indépendante.



**Artcore est le premier et le seul système multiroom entièrement intégré**

Les haut-parleurs intelligents communiquent entre eux via l'application Artcore à laquelle ils se connectent automatiquement, et suivent vos ordres sans sourciller, le tout sans fil, s'il vous plaît ! Cette technologie de pointe facilite énormément l'installation et la mise en service de ce système de diffusion décidément d'avant-garde.

**Peut-on encore faire plus simple ?**





## ARTCORE : UN CONCEPT MULTI PIÈCES TOTALEMENT INTÉGRÉ

**Artcore se compose de haut-parleurs encastrés intelligents et d'une application.**

Les haut-parleurs encastrés Artcore ont une âme technique.

- Technique parce qu'ils communiquent impeccablement avec votre tablette ou votre Smartphone, sauvegardent tout dans le Cloud, sont utilisables sans fil et transforment votre maison en un environnement multi room.
- Une âme parce qu'ils retiennent vos préférences et les expriment très précisément à travers une qualité de timbre inconnue jusqu'à présent pour des haut-parleurs.

Votre ouïe et votre vue en sont flattées. Le célèbre design minimaliste d'ArtSound en est le garant.

**Peut-on faire encore plus authentique ?**

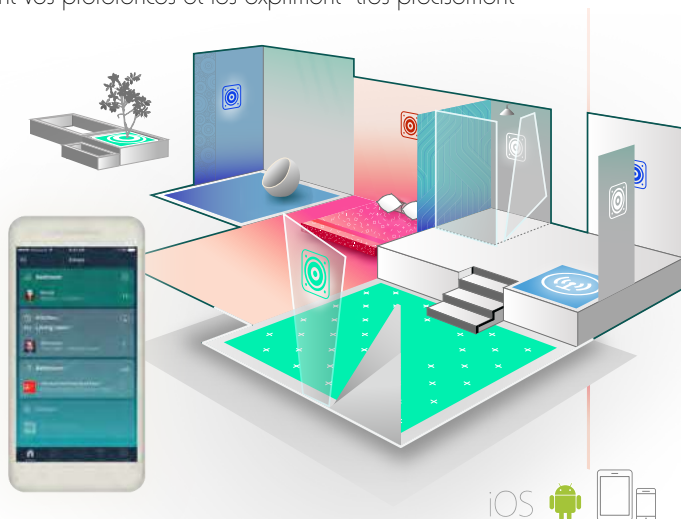

TIDAL vTuner





## UNE SEULE APPLI, DE LA MUSIQUE À L'INFINI

Artcore est un système complet, pas seulement une gamme de haut-parleurs. Nous avons développé une plateforme sur laquelle tout tourne avec un seul objectif : rendre l'utilisation la plus simple possible. L'application Artcore est un tableau de bord avec lequel vous contrôlez chaque paramètre en un clin d'oeil.

- La technologie Artcore se trouve dans votre poche ou votre sac, vous l'avez toujours sous la main. Votre liste de titres, votre service de streaming favori, ...
- Vous commandez le tout à l'aide de l'application Artcore sur un environnement intelligent et centralisé.
- Artcore est une application à votre taille. Vous pouvez limiter le nombre des utilisateurs ou leur refuser l'accès à certaines zones, ce qui est très pratique avec les enfants.
- L'application Artcore est un véritable caméléon. Tout est possible: vous accordez l'accès à vos invités pendant un barbecue pour qu'ils puissent aussi passer leur musique, vous activez le mode party ou vous vous faites réveiller dans votre chambre.
- Tous les services de streaming habituels sont intégrés (vTuner, Tidal, Airplay, Spotify [connect], etc.).

Le passage peu pratique entre les écrans et les applications fait désormais partie du passé. Avec l'application Artcore, vous partez en voyage. Toutes les sources musicales sont accessibles, pour chaque zone et comme vous l'avez choisi. **Peut-on faire encore plus personnalisé ?**

## ARTCORE : DES HAUT-PARLEURS À VOTRE TAILLE

Quatre modèles de haut-parleurs encastrés intelligents sont proposés, il y en a pour tous les goûts, de la qualité abordable au véritable haut de gamme pour le salon. Avec Artcore, on n'a donc pas besoin de grosses adaptations :

- Chaque haut-parleur encastré s'installe comme un modèle classique.
- Vous percez un trou dans le plafond, vous fixez l'appareil au moyen des écrous à ailettes fournis, vous raccordez au réseau électrique et en cinq minutes, le monde s'ouvre à vous.

- Vous pouvez déjà utiliser Artcore avec un seul haut-parleur encastré, ce qui permet de réaliser une extension plus tard, à votre rythme si votre situation change. Rien n'est statique dans la vie. C'est aussi vrai pour vos haut-parleurs intelligents.
- Artcore peut fonctionner de 3 manières : avec câble (par exemple pour une intégration avec la télévision, ou dans le cas d'une nouvelle construction) ou sans fil. Ou les deux systèmes ensemble. Tout est intégré, tout est possible.
- Les haut-parleurs recherchent automatiquement l'application et proposent de se synchroniser. Vous les assignez à la zone souhaitée et l'application fait le reste. Commencer avec une seule zone et tout de même profiter de tous les services. Ou diviser votre habitation sans recherche sans fin. **Peut-on encore faire plus facile ?**

# CORE130

Ce haut-parleur encastré est l'un des éléments indispensables du système Artcore. Vous apprendrez comment il fonctionne sur les pages précédentes.

Le CORE130 est un haut-parleur encastré actif embarquant une bi-amplification de 20 watts (tweeter) + 30 watts (woofer). Sa forme compacte renferme un châssis ultrafin, un filtre breveté et un haut-parleur unique. Sa finition comporte une grille fine et discrète qui se fond harmonieusement avec votre plafond. La puissance du CORE130 remplit facilement n'importe quelle pièce jusqu'à 40 m<sup>2</sup>.

Le CORE130 est actif, vous pouvez l'utiliser soit avec des câbles, soit sans fil. Dans les deux cas, vous le commandez à l'aide de l'application Artcore qui représente le tableau de bord avec des services comme Spotify, vTuner, etc. Vous créez ainsi un système multi-room flexible

- ① Tweeter orientable avec woofer en aluminium.
- ② Placé câblé ou sans fil dans le réseau.
- ③ Grille en aluminium avec système d'aimant.
- ④ Adaptateur d'alimentation fourni.



portée	<40 m <sup>2</sup>
système	2 voies coaxial
woofer	5,25" cône alu bord caoutchouc
tweeter	0,75" dôme pivotant néodyme alu
entrée	2 Gigabit ethernet (commutateur int.)
amplification	20 + 30 W
plage de fréquences	80 Hz - 18 kHz
alimentation	19V - 90W DC
dim. découpe (Ø)	180 mm
dimensions (Ø x d)	200 x 80 mm
poids / pièce	1,10 kg
composition	ABS / grille aluminium
couleur	blanc
propriétés	grille, peut être peinte résistant aux éclaboussures
options	kit d'encastrement (KITRO4)

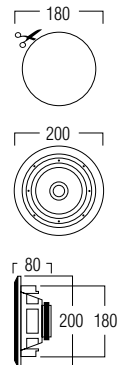



## CORE140

Ce haut-parleur encastré est l'un des éléments indispensables du système Artcore. Vous apprendrez comment il fonctionne sur les pages précédentes.

Le CORE140 est un haut-parleur encastré actif embarquant une bi-amplification de 20 watts (tweeter) + 30 watts (woofer).

Sa forme compacte renferme un châssis ultrafin, un filtre breveté et un haut-parleur unique. Sa finition comporte une grille fine et discrète qui se fond harmonieusement avec votre plafond. La puissance du CORE140 remplit facilement n'importe quelle pièce jusqu'à 40 m<sup>2</sup>.

Le CORE140 est actif, vous pouvez l'utiliser soit avec des câbles, soit sans fil. Dans les deux cas, vous le commandez à l'aide de l'application Artcore qui représente le tableau de bord avec des services comme Spotify, vTuner, etc. Vous créez ainsi un système multi-room flexible

TIDAL

vTuner

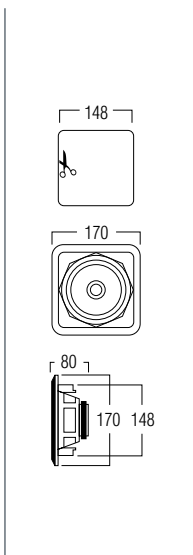

portée	<40 m <sup>2</sup>
système	2 voies coaxial
woofer	5,25" cône alu bord caoutchouc
tweeter	0,75" dôme pivotant néodyme alu
entrée	2 Gigabit ethernet (commutateur int.)
amplification	20 + 30 W
plage de fréquences	80 Hz - 18 kHz
alimentation	19V - 90W DC
dim. découpe (h x l)	148 x 148 mm
dim. (h x l x p)	170 x 170 x 80 mm
poids / pièce	1 kg
composition	ABS / grille aluminium
couleur	blanc
propriétés	grille, peut être peinte résistant aux éclaboussures
options	kit d'encastrement (KITSQ4)

- 1 Tweeter orientable avec woofer en aluminium.
- 2 Placé câblé ou sans fil dans le réseau.
- 3 Grille en aluminium avec système d'aimant.
- 4 Adaptateur d'alimentation fourni.



# CORE150

Ce haut-parleur encastré est l'un des éléments indispensables du système Artcore. Vous apprendrez comment il fonctionne sur les pages précédentes.

Le CORE150 est un haut-parleur encastré actif issu de la célèbre série Intiimi. Avec une grille sans cadre de moins de 1 mm et une épaisseur de 5 mm, il bat en brèche les normes actuelles. Le conducteur en titane avec aimant néodymium et la suspension brevetée® ainsi que le filtre de séparation sophistiqué garantissent une reproduction grandiose du son. Le CORE150 est commandé par un amplificateur double : 20 W (tweeter) + 70 W (woofer).

Le CORE150 est non seulement actif, vous pouvez l'utiliser soit avec des câbles, soit sans fil. Dans les deux cas, vous le commandez à l'aide de l'appli Artcore. Elle représente le tableau de bord avec des services comme Spotify, vTuner, etc. Vous créez ainsi un système multi pièces flexible.

- 1 Tweeter orientable.
- 2 Placé câblé ou sans fil dans le réseau.
- 3 Plaque de fond et panier en une seule pièce, avec grille en aluminium et système d'aimant
- 4 Adaptateur d'alimentation fourni.



## CARACTÉRISTIQUES

portée	<50 m <sup>2</sup>
système	2 voies coaxial
woofer	6" néodymium
tweeter	1" dôme orientable néodymium titane dôme
entrée	2 Gigabit ethernet (commutateur int.)
amplification	20 + 70 W
plage de fréquences	55 Hz - 19,5 kHz
alimentation	19V - 90W DC
dim. découpe (Ø)	210 mm
dimensions (Ø x d)	235 x 100 mm
poids / pièce	1,9 kg
composition	ABS / grille métallique
couleur	blanc
propriétés	grille, peut être peinte
options	Kit d'encastrement (KITR03) flush mount kit (FLKITR02060)

## DIMENSIONS

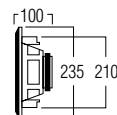
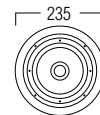
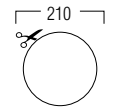





# CORE160

Ce haut-parleur encastré est l'un des éléments indispensables du système Artcore. Vous apprendrez comment il fonctionne sur les pages précédentes.

Le CORE160 est un haut-parleur encastré actif issu de la célèbre série Intimi. Avec une grille sans cadre de moins de 1 mm et une épaisseur de 5 mm, il bat en brèche les normes actuelles. Le conducteur en titane avec aimant néodymium et la suspension brevetée<sup>®</sup> ainsi que le filtre de séparation sophistiqué garantissent une reproduction grandiose du son. Le CORE160 est commandé par un amplificateur double : 20 W (tweeter) + 70 W (woofer).

TIDAL

vTuner



MADE 4 ARTCORE



## DIMENSIONS

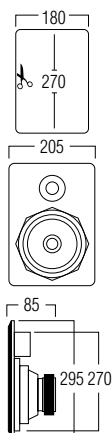

## CARACTÉRISTIQUES

portée	<50 m <sup>2</sup>
système	2 voies coaxial
woofer	6" néodymium
tweeter	1" dôme orientable néodymium titane dôme
entrée	2 Gigabit ethernet (commutateur int.)
amplification	20 + 70 W
plage de fréquences	55 Hz - 19,5 kHz
alimentation	19V - 90W DC
dim. découpe (h x l)	270 x 180 mm
dim. (h x l x p)	295 x 205 x 85 mm
poids / pièce	1,9 kg
composition	ABS / grille métallique
couleur	blanc
propriétés	grille, peut être peinte
options	Kit d'encastrement (KITRE3) flush mount kit (FLKITRE2060)

Le CORE160 est non seulement actif, vous pouvez l'utiliser soit avec des câbles, soit sans fil. Dans les deux cas, vous le commandez à l'aide de l'appli Artcore. Elle représente le tableau de bord avec des services comme Spotify, vTuner, etc. Vous créez ainsi un système multi pièces flexible.

- ① Tweeter orientable.
- ② Placé câblé ou sans fil dans le réseau.
- ③ Plaque de fond et panier en une seule pièce, avec grille en aluminium et système d'aimant
- ④ Adaptateur d'alimentation fourni.





## COREPOINT

Sans fil sans effort? Corepoint permet aux enceintes Artcore de distribuer sans fil votre musique préférée à travers les pièces. La mise en place d'un réseau dédié à l'audio crée un système de musique plus stable et facile à configurer.

description	Artcore 1200Mbps dual band wireless access point
entrées	2 x 10/100/1000Mbps RJ45 LAN port
alimentation	DC in: 12V 1.5A supports IEEE 802.3at PoE, 48V (30W full load)
dimensions (l x l x h)	198 x 198 x 32 mm
poids	0,5 kg

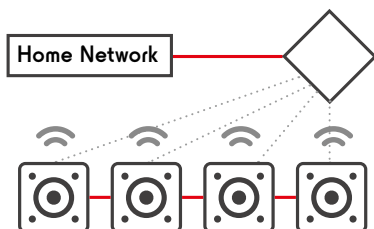

Installation aisée grâce à la base de montage intégrée.



Profitez de votre musique préférée sans fil dans n'importe quelle pièce.



# Unizone

Un seul produit, une seule pièce, un plaisir d'écoute infini, c'est cela Unizone. Chez ArtSound, nous travaillons avec des solutions intelligentes. Vous en trouverez une série ici. Des produits très simples qui offrent une solution musicale immédiate. Vous intégrez ainsi votre musique en un clin d'œil dans votre salle de bain ou vous dotez votre bureau de l'ambiance nécessaire.





## ART1.1

ART1.1, pour une expérience musicale littéralement unique. Un seul ampli, une seule zone, une seule source. La zone, c'est vous qui la choisissez. La source Bluetooth, nous nous en chargeons. Ce petit bijou produit un son bluffant. Il se combine à la perfection à vos enceintes encastrées pour diffuser dans chaque petite pièce (toilettes, cuisine, bureau...) un son suffisamment puissant. En un clin d'œil, connectez l'appareil et streamez sans fil la playlist de vos rêves. Pas de wifi, pas d'identifiants. Le plaisir immédiat, dans la pièce de votre choix. Il vous en mettra plein la vue, sans se faire remarquer pour autant. Grâce à son format compact, il se range partout, en toute discrétion. Vous l'aurez compris : une conception pure, pour un son qui l'est tout autant. Et avec le label de qualité ArtSound, naturellement.

**Découvrez également notre Crazy Pack XS.**

description	système de répartition audio locale amplificateur de classe D 2 x 10 W RMS (8 $\Omega$ ) 2 x 15 W RMS (4 $\Omega$ )
sources	Bluetooth
alimentation	110 V - 230 V
dim. (l x p x h)	159.5 x 54 x 35.5 mm
poids	0,21 kg

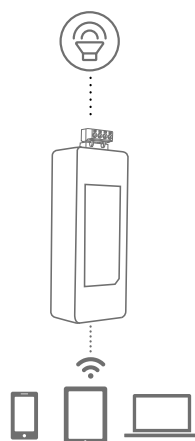

Visibilité minimale,  
expérience musicale maximale.



## HYDE

Le Hyde porte bien son nom. Cet amplificateur est si petit et léger qu'on peut le cacher partout : dans un faux plafond, derrière un fauteuil, dans une armoire, etc. Vous n'êtes pas non plus obligé de le dissimuler, vu sa conception minimaliste, mais peut-être préférez-vous attirer l'attention sur d'autres objets. Et pourtant, le Hyde génère un son puissant et cristallin, à partir de son tuner radio intégré, de vos appareils Bluetooth ou d'une source audio branchée sur l'entrée analogique ou numérique. Grâce à l'identifiant unique, vous pouvez utiliser plusieurs Hyde dans la maison sans qu'il y ait des interférences entre eux. Pour le commander, utilisez la télécommande, votre tablette, votre smartphone ou votre iPhone, confortablement installé dans votre fauteuil. Pas besoin de le viser. Bref, malgré son apparence discrète, le Hyde vous offrira un grand confort et une qualité hors pair, quelle que soit la musique que vous aimez écouter.

### Découvrez nos Crazy Pack.

description	système de répartition audio locale amplificateur de classe D 2 x 25 W RMS (4 Ω)
sources	tuner FM/DAB* intégré (2 x 6 pré-réglages) entrée AUX (3,5 mm) Toslink (entrée optique) Bluetooth
égaliseur	4 pré-réglages + mono/stereo
commande	télécommande RF (434 MHz) + support
divers	entrée pour antenne externe entrée RJ45 (mise à jour/déclanchement on/off 3V-15V) adressage unique
alimentation	110 V - 230 V
dim. (l x p x h)	186 x 76,5 x 64 mm
poids	0,41 kg

RF Télé-  
commande  
incl.



### TÉLÉCOMMANDE

Programmez vos Hyde, choisissez votre musique et réglez le volume sans viser le système grâce à la télécommande RF pratique. (réf. RMHYDE)



Des trous à l'arrière du Hyde permettent de l'installer rapidement avec des vis.

# Crazy packs





# Crazy packs

La musique fait partie intégrante de notre vie, où que nous soyons. Grâce à nos quatre solutions tout-en-un, vous disposez d'un système prêt à l'emploi pour chaque pièce de la maison.

## ART1.1



- Amplificateur de classe D
- 2 x 15 W RMS (4 Ω)
- Bluetooth

combiné à



### FL30

**2 haut-parleurs très petits**

- Ø 100 x d 52 mm

## HYDE

AVEC  
FM/DAB+  
TUNER



**Amplificateur Bluetooth minimaliste**

- Amplificateur de classe D
- 2x 25 W RMS (4 Ω)
- Bluetooth / FM/DAB+ / AUX

combiné à



▶ **2 design onwall speakers**

### UNI30

20 - 60 W  
180 x 115 x 112 mm



▶ **2 ultra flat inwall speakers**

### FL501

10 - 100 W  
200 x 70 mm



▶ **1 stereo inwall speaker**

### FL550

10 - 100 W  
200 x 70 mm

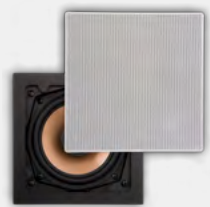

▶ **2 ultra flat inwall speakers**

### HPSQ525

10 - 100 W  
170 x 170 x 80 mm

# potentiomètres



Ces potentiomètres permettent de régler séparément le volume des enceintes présentes dans chaque pièce (ou zone). Ils sont disponibles en version faible impédance et 100 V.



**N-VOLST-100**  
crème



**N-VOLST-101**  
blanc



**N-VOLST-122**  
anthracite



**N-VOLST-121**  
gris sterling

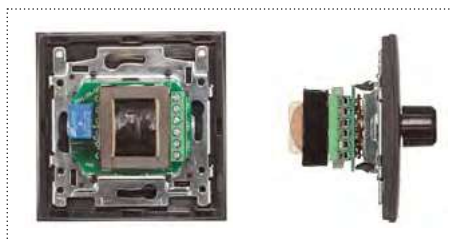

## **niko**

puissance	2 x 40 W
puissance nominale (rms)	2 x 20 W
stéréo	oui
résistance	4 - 16 Ω
dimensions (h x l x p)	75 x 75 x 75 mm
dim. int. (h x l x p)	45 x 45 x 50 mm
couleur	crème / blanc / anthracite / gris sterling



# Multizone

Plusieurs zones, un souhait musical partout ? Le Multizone intelligent sait le faire. Vous avez le choix : transformer votre installation domestique en zones différentes, ou bien un seul haut-parleur qui commande plusieurs zones. De la plus petite pièce au plus grand hall d'usine, chaque zone reçoit ce qu'elle mérite.





## SVC4.2



Le SVC4.2 permet de raccorder jusqu'à quatre paires d'enceintes sur une seule sortie d'amplificateur. L'appareil permet d'éviter la surcharge de l'amplificateur à cause de cette configuration. Les boutons pratiques sur sa façade permettent de régler séparément le volume de chaque pièce d'enceintes. De la sorte, vous pouvez créer jusqu'à quatre zones de volume différentes. Le style et la finition du SVC4.2 s'harmonisent parfaitement avec votre installation Hi-Fi.

description	réglage du volume de 4 paires d'enceintes
puissance max.	2 x 80 W (niveau entrée)
impédance sortie enceinte	8 Ω
impédance entrée amplificateur	4 Ω
dim. (h x l x p)	52 x 314 x 240 mm
poids	1,93 kg
couleur	noir / gris argenté

**COULEURS** noir / gris argenté



La finition caoutchouc assure un toucher agréable et une apparence luxueuse.



## SVC6.2

**COULEURS** noir / gris argenté



La finition caoutchouc assure un toucher agréable et une apparence luxueuse.

Le SVC6.2 permet de raccorder jusqu'à six paires d'enceintes sur une seule sortie d'amplificateur. L'appareil permet d'éviter la surcharge de l'amplificateur à cause de cette configuration. Les boutons pratiques sur sa façade permettent de régler séparément le volume de chaque pièce d'enceintes. De la sorte, vous pouvez créer jusqu'à six zones de volume différentes. Le style et la finition du SVC6.2 s'harmonisent parfaitement avec votre installation Hi-Fi.

description	réglage du volume de 6 paires d'enceintes
puissance max.	2 x 180 W (niveau entrée)
impédance sortie enceinte	8 $\Omega$
impédance entrée amplificateur	4 $\Omega$
dim. (h x l x p)	52 x 425 x 260 mm
poids	4,51 kg
couleur	noir / gris argenté



# PRL-1202

## AMPLIFICATEUR A 2 VOIES

Amplificateur de puissance professionnel à 2 voies dans un boîtier extrêmement compact de 19" 1U. Le design en classe D à haut rendement garantit une puissance élevée et une dissipation de chaleur très faible.

puissance de sortie de RMS 4 Ω	2 x 200 W
puissance de sortie de RMS 8 Ω	2 x 120 W
plage de fréquence	20 Hz - 20 kHz
entrée	2 x combo XLR/Jack
sortie	sortie speakon / sortie bornier
indicateur de niveau à LED	oui
sécurité	les surtensions et les courts-circuits des enceintes
refroidissement	ventilateur / capteur thermique
alimentation	220 V AC
compléments	mode de fonctionnement: stéréo/parallèle/pont
dimensions (h x l x p)	44 x 483 x 250 mm - 19"/1U
poids	3,5 kg



Photo by Luca Bravo on Unsplash

Besoin de puissance supplémentaire dans un boîtier compact? Cet amplificateur de puissance peut être utilisé de manière multifonctionnelle dans les installations fixes et mobiles.

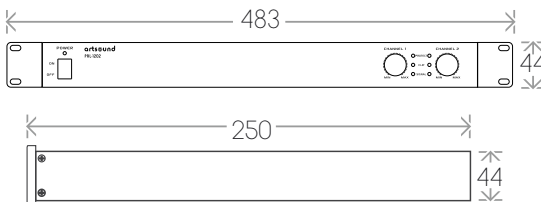





# PRL-1204

## AMPLIFICATEUR A 4 VOIES

Amplificateur de puissance professionnel à 4 voies dans un boîtier extrêmement compact de 19" 1U. Le design en classe D à haut rendement garantit une puissance élevée et une dissipation de chaleur très faible.

puissance de sortie de RMS 4 Ω	4 x 200 W
puissance de sortie de RMS 8 Ω	4 x 120 W
plage de fréquence	20 Hz - 20 kHz
entrée	4 x combo XLR/Jack
sortie	sortie speakon / sortie bornier
indicateur de niveau à LED	oui
sécurité	les surtensions et les courts-circuits des enceintes
refroidissement	ventilateur / capteur thermique
alimentation	220 V AC
compléments	mode de fonctionnement: stéréo/parallèle/pont
dimensions (h x l x p)	44 x 483 x 250 mm - 19"/1U
poids	3,8 kg



Photo by The Creative Exchange on Unsplash

Besoin de puissance supplémentaire dans un boîtier compact? Cet amplificateur de puissance peut être utilisé de manière multifonctionnelle dans les installations fixes et mobiles.

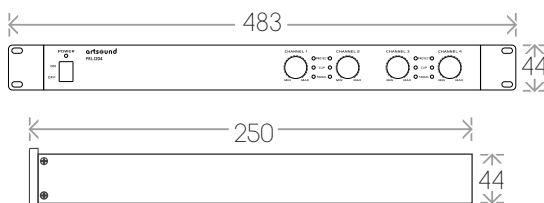



## AMP1250



Vous pouvez utiliser l'AMP1250 pour commander différentes enceintes ou pour augmenter la puissance de zones déterminées dans un système multiroom.

L'AMP1250 est un amplificateur multicanal pouvant alimenter jusqu'à douze (mono) ou six (stéréo) enceintes. Chaque zone peut ainsi recevoir une puissance royale de 2 x 50 watts. Il est également possible d'utiliser l'amplificateur en mode « bridged » pour qu'il génère 6 x 100 watts. L'AMP1250 est idéal en tant que centre de puissance d'une installation audio multizones existante, mais il peut parfaitement être utilisé seul. Par exemple, vous pouvez écouter un tuner, un lecteur CD, un baladeur MP3, etc. dans plusieurs pièces et régler le volume à l'aide des potentiomètres (voir page 55) installés dans chaque zone. Bon à savoir : le circuit de gestion active/désactive automatiquement les étages d'amplification en cas de réception d'un signal. L'appareil est évidemment doté d'une protection sophistiquée.

description	amplificateur multicanal
plage de fréquences	20 Hz - 20 kHz
puissance de sortie	12 x 50 W (montage en pont 6 X 100 W)
entrée aux	oui
sortie rec	oui
dim. h x l x p)	132 x 435 x 301 mm
poids	16 kg
couleur	noir



# les encastrables

## INTÉGRÉES, POUR UN EFFET OPTIMAL

Les vrais amateurs de matériel hi-fi, préfèrent que leurs enceintes soient aussi discrètes que possible. Elles doivent restituer pleinement la musique, sans la déformer et sans que l'enceinte n'occupe tout le devant de la scène. Avec cette philosophie ArtSound crée des enceintes encastrables. Chez nous, le design discret et la technologie de pointe sont au service d'une seule chose : le plaisir d'écoute.



# Bluetooth

## ACTIFS, EN TOUTE DÉCONTRACTION

Quatre de nos modèles haute gamme sont disponibles en version sans fil. Plus de fil à la patte, mais ce n'est pas tout. Ces modèles se commandent en effet au moyen d'un smartphone ou d'une tablette et diffusent la musique à partir de toutes les sources, du MP3 à la radio en streaming, avec dynamisme et en beauté.





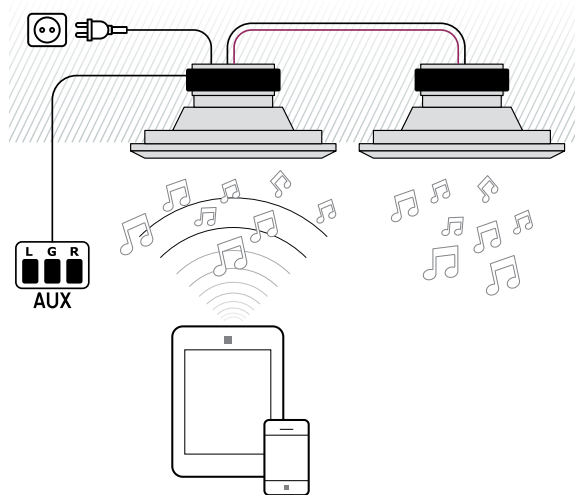

## CONVIVIALITÉ INTÉGRÉE

Nous avons revalorisé quatre modèles de notre gamme Happi et flat pour en faire des enceintes actives. Ceux qui veulent s'acheter un exemplaire de la gamme Active, s'engagent à leur propre confort. L'enceinte dispose d'un amplificateur intégré capable de répondre aux ordres de votre smartphone ou tablette via Bluetooth®. Plus besoin de passer de la terrasse à l'intérieur pour orienter la télécommande vers l'ampli.

**L'AVENIR EST PROCHE : DANS LE MUR DE LA TERRASSE OU LE PLAFOND DE LA CUISINE. LES MODÈLES ACTIVE DE FLAT ET HAPPI SONT DES MERVEILLES DE TECHNOLOGIE AUDIO DE POINTE, CONNECTÉS SANS FIL, GAGE D'UN CONFORT D'UTILISATION ÉPOUSTOUFLANT.**



## LA BEAUTÉ MULTIMÉDIA

La musique diffusée en plein air ou à l'intérieur peut provenir de différentes sources : MP3, streaming, radio, etc. De plus, l'amplificateur intégré est d'une classe D supérieure. Grâce aux pilotes brevetés ArtSound, les enceintes actives flattent l'oreille des écouteurs serains comme des fêtards bruyants.







grille noire (option)

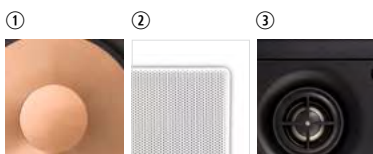

## HPRE650BT

Le HPRE650BT reflète le confort absolu dans un design parfait. Grâce à leur système de fixation ingénieux, ces enceintes sans cadre avec une grille épurée s'intègrent facilement dans la cuisine, le séjour, la salle de bains ou sur la terrasse. Vous avez bien lu : il s'utilise aussi bien à l'intérieur qu'à l'extérieur. De plus, le woofer en aluminium restitue un son extrêmement détaillé qui a du coffre. L'amplificateur intégré de classe D avec Bluetooth® offre un plaisir d'écoute illimité.

- ① woofer en aluminium pour un rendement sonore accru
- ② grille en aluminium avec système aimanté pour garantir l'étanchéité
- ③ tweeter orientable

### DIMENSIONS

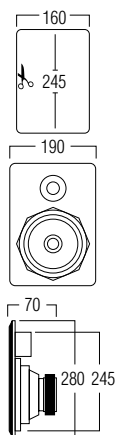

### CARACTÉRISTIQUES

portée	<50 m <sup>2</sup>
système	2 voies
woofer	5,25" cône alu bord caoutchouc
tweeter	0,75" dôme pivotant néodyme alu
amplification	2 x 45 W, classe D
sensibilité	86 dB
impédance	8 Ω
plage de fréquences	70 Hz - 20 kHz
sources	Bluetooth / AUX input
dim. de découpe (h x l)	245 x 160 mm
dimensions (h x l x p)	280 x 190 x 70 mm
poids / pièce	1,5 kg
composition	ABS / grille aluminium
couleur	blanc
propriétés	grille, peut être peinte résistant aux éclaboussures
options	kit acoustique (KITRE2) grille noire (GRILL RE650 B)



Transformez votre terrasse en petite scène de festival. Le DJ n'aura pas à quitter son fauteuil de jardin, sauf pour venir se servir à boire.

compatible avec



# FL101BT

Chaque pièce sa musique. Avec le jeu d'enceintes actives, c'est possible. La FL101BT comporte un amplificateur intégré qui peut accueillir n'importe quelle source via l'entrée AUX. Vous préférez sans fil ? Aucun problème : la connexion Bluetooth® s'établit en un clin d'oeil. Le design de l'enceinte est épuré et intemporel, avec un cadre d'à peine 1 mm et une grille ultraléger qui lui permettent de battre tous les records.



Servez aux clients la musique qui correspond parfaitement au concept du point de vente. Sans fil aussi, via smartphone ou tablette.

compatible avec



grille noire (option)



## CARACTÉRISTIQUES

portée	<50 m <sup>2</sup>
système	2 voies coaxial
woofer	5,25" carbone polypropylène
tweeter	0,5" polycarbonate
amplification	2 x 45 W, classe D
sensibilité	88 dB
impédance	8 Ω
plage de fréquences	65 Hz - 20 kHz
sources	Bluetooth / AUX input
dim. de découpe (h x l)	148 x 148 mm
dimensions (h x l x p)	170 x 170 x 70 mm
poids / pièce	0,95 kg
composition	ABS / grille métal
couleur	blanc
propriétés	grille, peut être peinte
options	kit acoustique (KITSQ4) grille noire (GRILL SQ525 B)

## DIMENSIONS

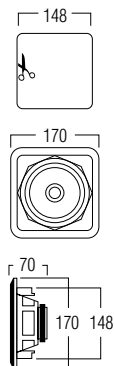





grille noire (option)



## FL501 BT

À chaque pièce sa musique. Avec ce jeu d'enceintes actives, c'est possible. La FL501BT comporte un amplificateur intégré qui peut accueillir n'importe quelle source via l'entrée AUX. Vous préférez le sans fil ? Aucun problème : la connexion Bluetooth® s'établit en un clin d'œil. Le design de l'enceinte est épuré et intemporel, avec un cadre d'à peine 1 mm et une grille ultraplats qui lui permettent de battre tous les records.



Design, acoustique, convivialité sans fil : tout est placé sous le signe de la zénitude absolue.

### DIMENSIONS

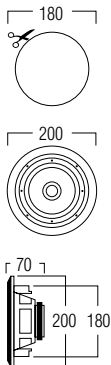

### CARACTÉRISTIQUES

portée	<50 m <sup>2</sup>
système	2 voies coaxial
woofer	5,25" carbone polypropylène
tweeter	0,5" polycarbonate
amplification	2 x 45 W, classe D
sensibilité	88 dB
impédance	8 Ω
plage de fréquences	65 Hz - 20 kHz
sources	Bluetooth / AUX input
dim. de découpe (Ø)	180 mm
dimensions (Ø x d)	200 x 70 mm
poids / pièce	1 kg
composition	ABS / grille métal
couleur	blanc
propriétés	grille, peut être peinte
options	kit acoustique (KITRO4) grille noire (GRILL R0525 B)

compatible avec









# Intiimi

## LA BEAUTÉ QUI SE VOIT ET S'ENTEND

Intiimi signifie "pureté" et "intimité" en finnois. C'est exactement ce que Artsound veut représenter dans cette gamme très complète.

Elle comprend des enceintes compactes et chaleureuses, mais aussi des versions plus grandes qui imposent.



# Intiimi

PURE ORIGINE DU MOT : FINNOIS

SIGNIFICATION : PURETÉ, INTIMITÉ



## UN DESIGN SUBLIME

La série Intiimi brille par sa discrétion. Avec une grille de 1 millimètre pratiquement exempte de cadre et une épaisseur qui n'atteint pas les 5 mm, ses angles parfaits et sa grille ultrafine, elle fait fi de toutes les normes contemporaines.

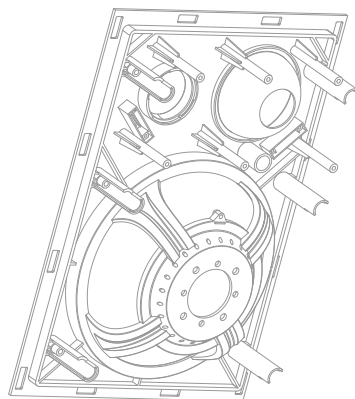

## UNE CLASSE FOLLE

ArtSound a consacré deux ans à leur mise au point. À l'arrivée ? Des enceintes qui valent autant la peine d'être vues qu'entendues. Cette gamme d'enceintes sans compromis possède une classe mondiale, esthétiquement et acoustiquement.







## DES SONORITÉS DIVINES

Intiimi, c'est une exquise palette de composants de qualité supérieure. La grille dissimule une plaque avant élégamment incurvée et un égaliseur exclusif. Le driver en titane réalisé sur mesure, doté d'un puissant aimant en néodyme et d'une suspension brevetée, peut être réglé selon vos envies. Les connecteurs dorés sont garants d'une résistance minimale.

Le filtre de séparation et de correction perfectionné, breveté par ArtSound, épure le signal de l'amplificateur. Le panier moulé d'une pièce avec la plaque avant garantit une rigidité optimale.

En toutes circonstances, Intiimi produit un son harmonieux et de qualité, avec un équilibre parfait entre tonalités aiguës, moyennes et graves.



Avec une grille de 1 mm et une épaisseur de 5 mm, la série intiimi brille par sa discrétion. Quant à la qualité sonore, elle excelle notamment grâce au filtre breveté.



## L'ACCORD PARFAIT AVEC VOTRE INTÉRIEUR

Intiimi est en parfait accord avec le plafond, grâce à Flush Mount, un kit d'installation pratique qui aligne impeccablement vos enceintes avec le plafond, sans la moindre différence de hauteur.

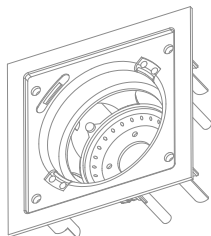

Flush mount kits p 98



# RO2040

Avec une grille de 1 millimètre pratiquement sans cadre et une épaisseur de moins de 5 mm, cette enceinte fait fi de toutes les normes contemporaines. Le driver en titane, doté d'un puissant aimant en néodyme et d'une suspension brevetée®, peut être réglé selon vos goûts. Chaque modèle de cette série épure le signal de l'amplificateur à l'aide d'un filtre de séparation perfectionné et d'un filtre de correction. La façade et la corbeille sont moulées d'une pièce, ce qui réduit la résonance. Bien qu'elle soit très compacte, la RO2040 sait se faire entendre dans toutes les cuisines haut de gamme ou les salles de séjour.

- ① tweeter orientable dans une coque acoustique
- ② réglage manuel des aigus



C'est l'enceinte de pointe idéale pour les espaces architecturaux, chez vous ou au bureau.



## CARACTÉRISTIQUES

portée	<40 m <sup>2</sup>
système	2 voies coaxial
woofer	4" néodyme
tweeter	1" dôme titane néodyme
amplification	20 - 120 W (recommandée)
sensibilité	84 dB
impédance	4 - 8 Ω
plage de fréquences	60 Hz - 20 kHz
dim. de découpe (Ø)	150 mm
dimensions (Ø x d)	175 x 80 mm
poids / pièce	1,2 kg
composition	ABS / grille métal
couleur	blanc
propriétés	grille, peut être peinte
options	kit acoustique (KITR01) flush mount kit (FLKIT RO2040)

## DIMENSIONS

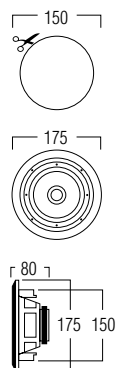



## RO2060

Avec une grille de 1 millimètre pratiquement sans cadre et une épaisseur de moins de 5 mm, cette enceinte fait fi de toutes les normes contemporaines. Le driver en titane, doté d'un puissant aimant en néodyme et d'une suspension brevetée®, peut être réglé selon vos goûts. Chaque modèle de cette série épure le signal de l'amplificateur à l'aide d'un filtre de séparation perfectionné et d'un filtre de correction. La façade et la corbeille sont moulées d'une pièce, ce qui réduit la résonance. La RO2060 se prête parfaitement aux pièces de grande taille où elle offre discrètement un son optimal.



- ① tweeter orientable dans une coque acoustique
- ② réglage manuel des aigus

### DIMENSIONS

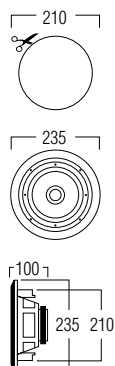

### CARACTÉRISTIQUES

portée	<50 m <sup>2</sup>
système	2 voies coaxial
woofer	6" néodyme
tweeter	1" dôme titane néodyme
amplification	40 - 140 W (recommandée)
sensibilité	87 dB
impédance	4 - 8 Ω
plage de fréquences	58 Hz - 20 kHz
dim. de découpe (Ø)	210 mm
dimensions (Ø x d)	235 x 100 mm
poids / pièce	1,8 kg
composition	ABS / grille métal
couleur	blanc
propriétés	grille, peut être peinte
options	kit acoustique (KITR03) flush mount kit (FLKIT RO2060)



Le son et l'aménagement intérieur au même niveau : la RO2060 garantit une finition de pointe.



# SQ2040

Avec une grille de 1 millimètre pratiquement sans cadre et une épaisseur de moins de 5 mm, cette enceinte fait fi de toutes les normes contemporaines. Le driver en titane, doté d'un puissant aimant en néodyme et d'une suspension brevetée®, peut être réglé selon vos goûts. Chaque modèle de cette série épure le signal de l'amplificateur à l'aide d'un filtre de séparation perfectionné et d'un filtre de correction. La façade et la corbeille sont moulées d'une pièce, ce qui réduit la résonance. La SQ2040 a le don d'amadouer. Elle est très compacte, mais ses performances de premier ordre.

- ① tweeter orientable dans une coque acoustique
- ② réglage manuel des aigus

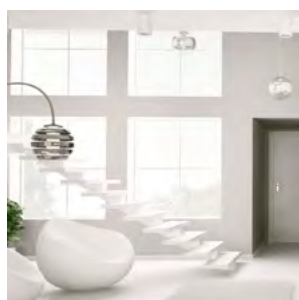

La SQ2040 est une enceinte tendance et carrée, gage des meilleurs résultats, tout en demeurant invisible.



## CARACTÉRISTIQUES

portée	<40 m <sup>2</sup>
système	2 voies coaxial
woofer	4" néodyme
tweeter	1" dôme titane néodyme
amplification	20 - 120 W (recommandée)
sensibilité	84 dB
impédance	4 - 8 Ω
plage de fréquences	60 Hz - 20 kHz
dim. de découpe (h x l)	140 x 140 mm
dimensions (h x l x p)	165 x 165 x 80 mm
poids / pièce	1,2 kg
composition	ABS / grille métal
couleur	blanc
propriétés	grille, peut être peinte
options	kit acoustique (KITSQ4) flush mount kit (FLKIT SQ2040)

## DIMENSIONS

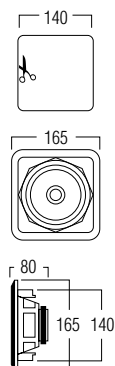





## SQ2060

Avec une grille de 1 millimètre pratiquement sans cadre et une épaisseur de moins de 5 mm, cette enceinte fait fi de toutes les normes contemporaines. Le driver en titane, doté d'un puissant aimant en néodyme et d'une suspension brevetée®, peut être réglé selon vos goûts. Chaque modèle de cette série épure le signal de l'amplificateur à l'aide d'un filtre de séparation perfectionné et d'un filtre de correction. La façade et la corbeille sont moulées d'une pièce, ce qui réduit la résonance. La SQ2060 est épurée et particulièrement puissante. Chaleureuse, flexible et installable dans des grandes et des petites pièces. Elle se prête en outre aux installations home cinema de pointe.



- ① tweeter orientable dans une coque acoustique
- ② réglage manuel des aigus

### DIMENSIONS



### CARACTÉRISTIQUES

portée	<50 m <sup>2</sup>
système	2 voies coaxial
woofer	6" néodyme
tweeter	1" dôme titane néodyme
amplification	40 - 140 W (recommandée)
sensibilité	87 dB
impédance	4 - 8 Ω
plage de fréquences	58 Hz - 20 kHz
dim. de découpe (h x l)	210 x 210 mm
dimensions (h x l x p)	235 x 235 x 100 mm
poids / pièce	1,8 kg
composition	ABS / grille métal
couleur	blanc
propriétés	grille, peut être peinte
options	kit acoustique (KITSQ3) flush mount kit (FLKIT SQ2060)



Une enceinte se distingue par sa discrétion. Ce concept résume à merveille la SQ2060.



# RE2040

Avec une grille de 1 millimètre pratiquement sans cadre et une épaisseur de moins de 5 mm, cette enceinte fait fi de toutes les normes contemporaines. Le driver en titane, doté d'un puissant aimant en néodyme et d'une suspension brevetée®, peut être réglé selon vos goûts. Chaque modèle de cette série épure le signal de l'amplificateur à l'aide d'un filtre de séparation perfectionné et d'un filtre de correction. La façade et la corbeille sont moulées d'une pièce, ce qui réduit la résonance. Vous pouvez encastrer la RE2040 dans un plafond, mais aussi dans un mur. Elle passe presque inaperçue et peut même être peinte.

- ① tweeter orientable dans une coque acoustique
- ② réglage manuel des aigus



Chez vous ou au bureau ? La RE2040 se veut une championne toutes catégories, mais se distingue en toutes circonstances par des performances de pointe.



## CARACTÉRISTIQUES

portée	<40 m <sup>2</sup>
système	2 voies
woofer	4" néodyme
tweeter	1" dôme titane néodyme
amplification	20 - 120 W (recommandée)
sensibilité	84 dB
impédance	4 - 8 Ω
plage de fréquences	60 Hz - 20 kHz
dim. de découpe (h x l)	195 x 125 mm
dimensions (h x l x p)	220 x 150 x 70 mm
poids / pièce	1,2 kg
composition	ABS / grille métal
couleur	blanc
propriétés	grille, peut être peinte
options	kit acoustique (KITRE1) flush mount kit (FLKIT RE2040)

## DIMENSIONS

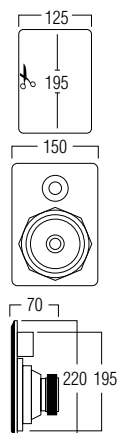



## RE2060

Avec une grille de 1 millimètre pratiquement sans cadre et une épaisseur de moins de 5 mm, cette enceinte fait fi de toutes les normes contemporaines. Le driver en titane, doté d'un puissant aimant en néodyme et d'une suspension brevetée®, peut être réglé selon vos goûts. Chaque modèle de cette série épure le signal de l'amplificateur à l'aide d'un filtre de séparation perfectionné et d'un filtre de correction. La façade et la corbeille sont moulées d'une pièce, ce qui réduit la résonance. La RE2060 est la partenaire idéale pour votre compilation de musique classique ou votre installation surround de pointe.

①



②



- ① tweeter orientable dans une coque acoustique
- ② réglage manuel des aigus

### DIMENSIONS

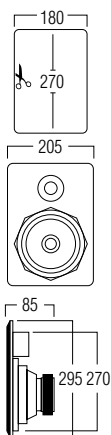

### CARACTÉRISTIQUES

portée	<50 m <sup>2</sup>
système	2 voies
woofer	6" néodyme
tweeter	1" dôme titane néodyme
amplification	40 - 140 W (recommandée)
sensibilité	87 dB
impédance	4 - 8 Ω
plage de fréquences	58 Hz - 20 kHz
dim. de découpe (h x l)	270 x 180 mm
dimensions (h x l x p)	295 x 205 x 85 mm
poids / pièce	1,8 kg
composition	ABS
couleur	ABS / grille métal
propriétés	grille, peut être peinte
options	kit acoustique (KITRE3) flush mount kit (FLKIT RE2060)



Une installation surround de la plus haute qualité ? La RE2060 sera l'enceinte avant idéale dans cet ensemble.



# RE2080

Avec une grille de 1 millimètre pratiquement sans cadre et une épaisseur de moins de 5 mm, cette enceinte fait fi de toutes les normes contemporaines. La grille dissimule une gravure de plaque avant incurvée d'une grande élégance ainsi qu'un régulateur de tonalité exclusif. Le driver en titane, doté d'un puissant aimant en néodyme et d'une suspension brevetée®, peut être réglé selon vos goûts. Les modèles de la série Intimi épurent le signal de l'amplificateur à l'aide d'un filtre de séparation perfectionné et d'un filtre de correction. La façade et la corbeille sont moulées d'une pièce, ce qui réduit la résonance. En termes de musique, la RE2080 est le nec plus ultra. Avec son système trois voies optimisé, elle garantit à la fois puissance et raffinement. Le tweeter, mais aussi le médium, sont incorporés dans une coque orientable.

- ① tweeter orientable dans une coque acoustique
- ② réglage manuel des aigus



Notre meilleur modèle : un son divin dans chaque détail.



## CARACTÉRISTIQUES

portée	<50 m <sup>2</sup>
système	3 voies
woofer	8" néodyme
tweeter	1" dôme titane néodyme
médiums	2" titane
amplification	40 - 160 W (recommandée)
sensibilité	90 dB
impédance	4 - 8 Ω
plage de fréquences	48 Hz - 20 kHz
dim. de découpe (h x l)	335 x 230 mm
dimensions (h x l x p)	360 x 255 x 100 mm
poids / pièce	2,2 kg
composition	ABS / grille métal
couleur	blanc
propriétés	grille, peut être peinte
options	kit acoustique (KITRE4) flush mount kit (FLKIT RE2080)

## DIMENSIONS

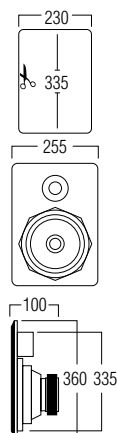



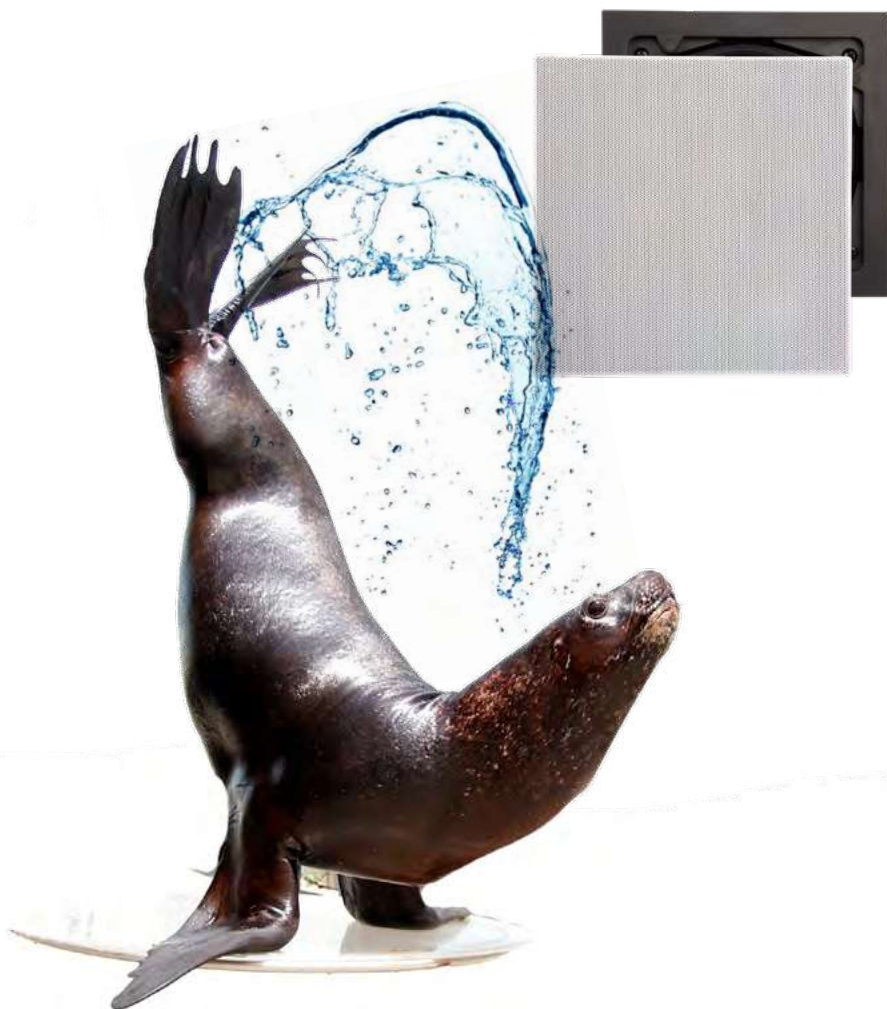

# Happi

## HYDROFUGE ET MINIMALISTE

En finnois, Happi signifie "oxygène", "ouverture". La forme élégante de ces enceintes se caractérise par un châssis ultramince et des aimants intégrés sous la grille. Leur filtre spécial, leur woofer et leur tweeter (orientable) diffusent un son pur et chaud. Elles rejettent les éclaboussures, de l'intérieur à l'extérieur.

# HPRO525

Détendez l'atmosphère. En finnois, Happi signifie l'oxygène, le plein air. La HPRO525 est le compagnon idéal. Elle crée l'ambiance idéale pour relâcher la pression. Au propre comme au figuré. Grâce au woofer en aluminium et au tweeter orientable, chaque détail acoustique prend de l'ampleur.

- ① woofer en aluminium pour un rendement sonore accru
- ② grille en aluminium avec système aimanté pour garantir l'étanchéité
- ③ tweeter orientable



Relâcher la pression dans la salle de bains ? La HPRO525 sait comment faire !



grille noire (option)

①



②



③



## CARACTÉRISTIQUES

portée	<50 m <sup>2</sup>
système	2 voies coaxial
woofer	5,25" cône alu bord caoutchouc
tweeter	0,75" dôme pivotant néodyme alu
amplification	10 - 100 W (recommandée)
sensibilité	88 dB
impédance	8 Ω
plage de fréquences	60 Hz - 20 kHz
dim. de découpe (Ø)	180 mm
dimensions (Ø x d)	200 x 80 mm
poids / pièce	1,10 kg
composition	ABS / grille aluminium
couleur	blanc
propriétés	grille, peut être peinte résistant aux éclaboussures
options	kit acoustique (KITR04) grille noire (GRILL R0525 B)

## DIMENSIONS

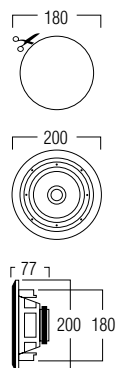



grille noire (option)

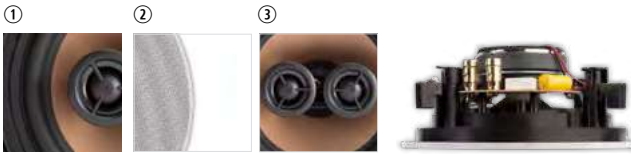

## HPRO550

Détendez l'atmosphère. En finnois, Happi signifie l'oxygène, le plein air. La HPRO550 est le compagnon idéal. Elle crée l'ambiance idéale pour relâcher la pression. Au propre comme au figuré. Grâce au woofer en aluminium et au tweeter orientable, chaque détail acoustique prend de l'ampleur. Par ailleurs, il reproduit à lui seul un effet stéréo à part entière grâce à son double tweeter et ses doubles connexions.

- ① woofer en aluminium pour un rendement sonore accru
- ② grille en aluminium avec système aimanté pour garantir l'étanchéité
- ③ tweeter orientable

### DIMENSIONS

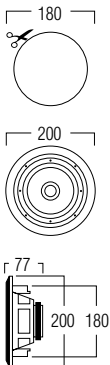

### CARACTÉRISTIQUES

portée	<50 m <sup>2</sup>
système	2 voies coaxial
woofer	5,25" cône alu bord caoutchouc
tweeter	2 X 0,75" dôme néodyme alu
amplification	10 - 100 W (recommandée)
sensibilité	88 dB
impédance	8 Ω
plage de fréquences	60 Hz - 20 kHz
dim. de découpe (Ø)	180 mm
dimensions (Ø x d)	200 x 80 mm
poids / pièce	1,10 kg
composition	ABS / grille aluminium
couleur	blanc
propriétés	grille, peut être peinte résistant aux éclaboussures
options	kit acoustique (KITRO4) grille noire (GRILL R0525 B)



Relâcher la pression dans la salle de bains ? La HPRO550 sait comment faire !



# HPRO650

En finnois, Happi signifie l'oxygène, le plein air. Happi caractérise toute la série, car elle reflète le confort absolu dans un design parfait. Grâce à leur système de fixation ingénieux, ces enceintes sans cadre avec une grille épurée s'intègrent facilement dans la cuisine, le séjour, la salle de bains ou sur la terrasse. La HPRO650 intègre un driver de 6,5» avec un tweeter orientable séparé, offrant une grande portée acoustique. À l'intérieur comme à l'extérieur.

- ① woofer en aluminium pour un rendement sonore accru
- ② grille en aluminium avec système aimanté pour garantir l'étanchéité
- ③ tweeter orientable

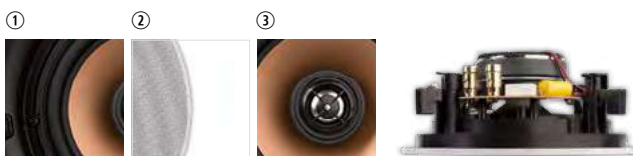

La HPRO650 s'installe partout, aussi sur la terrasse. Elle comble l'espace même en plein air.



## CARACTÉRISTIQUES

portée	<50 m <sup>2</sup>
système	2 voies coaxial
woofer	6,5" cône alu bord caoutchouc
tweeter	0,75" dôme pivotant néodyme alu
amplification	20 - 120 W (recommandée)
sensibilité	88 dB
impédance	8 Ω
plage de fréquences	50 Hz - 20 kHz
dim. de découpe (Ø)	205 mm
dimensions (Ø x d)	230 x 85 mm
poids / pièce	1,25 kg
composition	ABS / grille aluminium
couleur	blanc
propriétés	grille, peut être peinte résistant aux éclaboussures
options	kit acoustique (KITRO3)

## DIMENSIONS

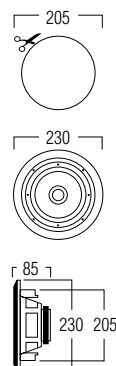





grille noire (option)

①



②



③



## HPSQ525

En finnois, Happi signifie l'oxygène, le plein air. Happi caractérise toute la série, car elle reflète le confort absolu dans un design parfait. Grâce à leur système de fixation ingénieux, ces enceintes sans cadre avec une grille épurée s'intègrent facilement dans la cuisine, le séjour, la salle de bains ou sur la terrasse. Très compacte, la HPSQ525 s'intègre parfaitement dans les pièces de 30 - 40 m<sup>2</sup>.

- ① woofer en aluminium pour un rendement sonore accru
- ② grille en aluminium avec système aimanté pour garantir l'étanchéité
- ③ tweeter orientable

### DIMENSIONS

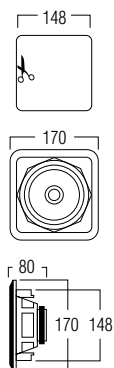

### CARACTÉRISTIQUES

portée	<50 m <sup>2</sup>
système	2 voies coaxial
woofer	5,25" cône alu bord caoutchouc
tweeter	0,75" dôme pivotant néodyme alu
amplification	10 - 100 W (recommandée)
sensibilité	88 dB
impédance	8 Ω
plage de fréquences	60 Hz - 20 kHz
dim. de découpe (h x l)	148 x 148 mm
dimensions (h x l x p)	170 x 170 x 80 mm
poids / pièce	1 kg
composition	ABS / grille aluminium
couleur	blanc
propriétés	grille, peut être peinte résistant aux éclaboussures
options	kit acoustique (KITSQ4) grille noire (GRILL SQ525 B)



Vous voulez donner du cachet à votre cuisine ? La HPSQ525 apporte la touche design idéale : compacte et contenue.



# HPRE650

En finnois, Happi signifie l'oxygène, le plein air. Happi caractérise toute la série, car elle reflète le confort absolu dans un design parfait. La HPRE650 a sa place dans toutes les pièces. Le driver de 6,5" avec tweeter orientable reproduit chaque note avec une précision inouïe. À l'intérieur comme à l'extérieur.

- ① woofer en aluminium pour un rendement sonore accru
- ② grille en aluminium avec système aimanté pour garantir l'étanchéité
- ③ tweeter orientable



La HPRE650 apporte au home cinema la dynamique qu'il mérite. Expérience détonante garantie !



grille noire (option)

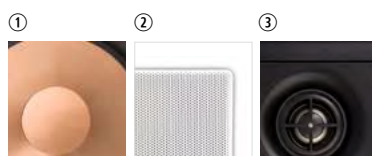

## CARACTÉRISTIQUES

portée	<50 m <sup>2</sup>
système	2 voies
woofer	5,25" cône alu bord caoutchouc
tweeter	0,75" dôme pivotant néodyme alu
amplification	20 - 120 W (recommandée)
sensibilité	88 dB
impédance	8 Ω
plage de fréquences	50 Hz - 20 kHz
dim. de découpe (h x l)	245 x 160 mm
dimensions (h x l x p)	280 x 190 x 70 mm
poids / pièce	1,5 kg
composition	ABS / grille aluminium
couleur	blanc
propriétés	grille, peut être peinte résistant aux éclaboussures
options	kit acoustique (KITRE2) grille noire (GRILL RE650 B)

## DIMENSIONS

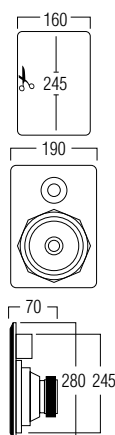



# Flat

## **QUAND L'INVISIBLE SE FAIT AUDIBLE**

Le cadre de la série Flat fait 1 millimètre de largeur et 4 mm d'épaisseur. La grille étonnamment fine est soyeuse à toucher. Sobre, presque invisible, elle séduit par la richesse du son. L'enceinte Flat s'installe en un rien de temps : elle s'encliquette à l'aide des vis de réglage et sa grille magnétique.

# FL30

L'ADN de cette enceinte est « extra small ». De format compact, elle est pourvue d'une grille au cadre minuscule (1 mm !). XS à tous les niveaux, donc. Avec, en bonus, un son incroyablement clair.



Le petit FL30 assure un son puissant et limpide. Idéal pour les espaces restreints tels que salle d'attente, cuisine, boutiques, toilettes...



## CARACTÉRISTIQUES

portée	<30 m <sup>2</sup>
système	full range
woofer	3" carbone polypropylène
tweeter	-
amplification	10 - 50 W (recommandée)
sensibilité	90 dB
impédance	8 Ω
plage de fréquences	150 Hz - 20 kHz
dim. de découpe (Ø)	85 mm
dimensions (Ø x d)	100 x 52 mm
poids / pièce	0,35 kg
composition	ABS
couleur	blanc
propriétés	grille, peut être peinte
options	-

## DIMENSIONS

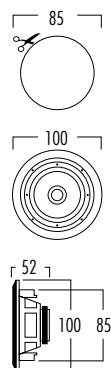





## FL401

Cette enceinte encastrable est encore plus plate et plus discrète que ses prédécesseurs.

Si le cadre a été affiné et ne fait plus qu'un millimètre, il offre toujours de bonnes performances d'absorption des vibrations. La grille de l'enceinte a aussi été adaptée pour devenir soyeuse au toucher.

Le son est correct, chaleureux et d'une grande portée. Bref, un modèle qui va droit au but.



### DIMENSIONS

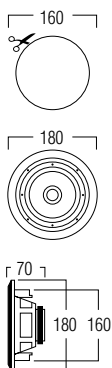

### CARACTÉRISTIQUES

portée	<40 m <sup>2</sup>
système	2 voies coaxial
woofer	4" carbone polypropylène
tweeter	0,5" polycarbonate
amplification	10 - 100 W (recommandée)
sensibilité	86 dB
impédance	8 Ω
plage de fréquences	90 Hz - 20 kHz
dim. de découpe (Ø)	160 mm
dimensions (Ø x d)	180 x 70 mm
poids / pièce	0,95 kg
composition	ABS / grille métal
couleur	blanc
propriétés	grille, peut être peinte
options	kit acoustique (KITR01)

La FL401 se définit en deux adjectifs : petite, mais audacieuse. Elle garantit une ambiance adaptée à tous les locaux, même s'ils sont assez animés.



# FL501

Cette enceinte encastrable est encore plus plate et plus discrète que ses prédécesseurs.

Si le cadre a été affiné et ne fait plus qu'un millimètre, il offre toujours de bonnes performances d'absorption des vibrations. La grille de l'enceinte a aussi été adaptée pour devenir soyeuse au toucher.

Le son est correct, chaleureux et d'une grande portée. Bref, un modèle qui va droit au but.



C'est une des enceintes les plus populaires, grâce à la puissance de ses sonorités et ses dimensions d'encastrement réduites.



grille noire (option)



## CARACTÉRISTIQUES

portée	<50 m <sup>2</sup>
système	2 voies coaxial
woofer	5,25" carbone polypropylène
tweeter	0,5" polycarbonate
amplification	10 - 100 W (recommandée)
sensibilité	88 dB
impédance	8 Ω
plage de fréquences	85 Hz - 20 kHz
dim. de découpe (Ø)	180 mm
dimensions (Ø x d)	200 x 70 mm
poids / pièce	1 kg
composition	ABS / grille métal
couleur	blanc
propriétés	grille, peut être peinte
options	kit acoustique (KITR04) grille noire (GRILL R0525 B)

## DIMENSIONS

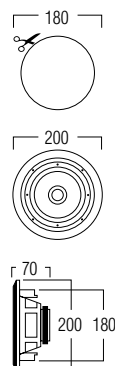



## FL550

Cette enceinte stéréo encastrable est encore plus plate et plus discrète que ses prédécesseurs. Son cadre a été ramené à 1 millimètre, l'épais cadre a été réduit plus que de moitié. La grille de l'enceinte a aussi été adaptée pour devenir soyeuse au toucher. Le cadre se clipse à l'aide de vis de réglage, la grille s'y fixant de manière magnétique. Par ailleurs, il reproduit à lui seul un effet stéréo à part entière grâce à son double tweeter et ses doubles connexions.



grille noire (option)



### DIMENSIONS

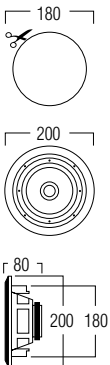

### CARACTÉRISTIQUES

portée	<50 m <sup>2</sup>
système	2 voies coaxial
woofer	5,25" carbone polypropylène
tweeter	2 x 0,5" polycarbonate
amplification	10 - 100 W (recommandée)
sensibilité	87 dB
impédance	8 Ω
plage de fréquences	95 Hz - 20 kHz
dim. de découpe (Ø)	180 mm
dimensions (Ø x d)	200 x 80 mm
poids / pièce	1,1 kg
composition	ABS / grille métal
couleur	blanc
propriétés	grille, peut être peinte
options	kit acoustique (KITRO4) grille noire (GRILL R0525 B)



Vous n'avez de la place que pour un seul point de raccordement, mais désirez quand même un effet stéréo ? La FL550 est l'enceinte qu'il vous faut.

# FL620

Cette enceinte encastrable est encore plus plate et plus discrète que ses prédécesseurs.

Si le cadre a été affiné et ne fait plus qu'un millimètre, il offre toujours de bonnes performances d'absorption des vibrations. La grille de l'enceinte a aussi été adaptée pour devenir soyeuse au toucher. Le son est correct, chaleureux et d'une grande portée. Bref, un modèle qui va droit au but.



Organiser une fête en toute simplicité ?  
La FL620 va vous faire vibrer !



## CARACTÉRISTIQUES

portée	<50 m <sup>2</sup>
système	2 voies coaxial
woofer	6,5" carbone polypropylène
tweeter	0,5" polycarbonate
amplification	20 - 120 W (recommandée)
sensibilité	90 dB
impédance	8 Ω
plage de fréquences	70 Hz - 20 kHz
dim. de découpe (Ø)	205 mm
dimensions (Ø x d)	230 x 75 mm
poids / pièce	1,20 kg
composition	ABS / grille métal
couleur	blanc
propriétés	grille, peut être peinte
options	kit acoustique (KITR03)

## DIMENSIONS

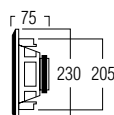
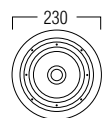
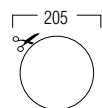





grille noire (option)



## FL101

Cette enceinte encastrable est encore plus plate et plus discrète que ses prédécesseurs.

Si le cadre a été affiné et ne fait plus qu'un millimètre, il offre toujours de bonnes performances d'absorption des vibrations. La grille de l'enceinte a aussi été adaptée pour devenir soyeuse au toucher.

Le son est correct, chaleureux et d'une grande portée. Bref, un modèle qui va droit au but.



La FL101 fait figure de vedette. Couloir, salle d'attente, cuisine, ... : aucune pièce ne lui échappe ! Vous pouvez même la peindre dans votre couleur préférée.

### DIMENSIONS

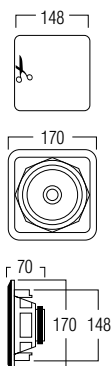

### CARACTÉRISTIQUES

portée	<50 m <sup>2</sup>
système	2 voies coaxial
woofer	5,25" carbone polypropylène
tweeter	0,5" polycarbonate
amplification	10 - 100 W (recommandée)
sensibilité	88 dB
impédance	8 Ω
plage de fréquences	85 Hz - 20 kHz
dim. de découpe (h x l)	148 x 148 mm
dimensions (h x l x p)	170 x 170 x 70 mm
poids / pièce	0,95 kg
composition	ABS / grille métal
couleur	blanc
propriétés	grille, peut être peinte
options	kit acoustique (KITSQ4) grille noire (GRILL SQ525 B)



# FL301

Cette enceinte encastrable est encore plus plate et plus discrète que ses prédécesseurs.

Si le cadre a été affiné et ne fait plus qu'un millimètre, il offre toujours de bonnes performances d'absorption des vibrations. La grille de l'enceinte a aussi été adaptée pour devenir soyeuse au toucher.

Le son est correct, chaleureux et d'une grande portée. Bref, un modèle qui va droit au but.



La FL301 est aussi discrète que polyvalente. Ici, elle a été intégrée dans un bureau.



grille noire (option)



## CARACTÉRISTIQUES

portée	<50 m <sup>2</sup>
système	2 voies
woofer	5,25" carbone polypropylène
tweeter	1" polycarbonate
amplification	20 - 120 W (recommandée)
sensibilité	87 dB
impédance	8 Ω
plage de fréquences	75 Hz - 20 kHz
dim. de découpe (h x l)	245 x 160 mm
dimensions (h x l x p)	280 x 190 x 70 mm
poids / pièce	2,125 kg
composition	ABS / grille métal
couleur	blanc
propriétés	grille, peut être peinte
options	kit acoustique (KITRE2) grille noire (GRILL RE650 B)

## DIMENSIONS

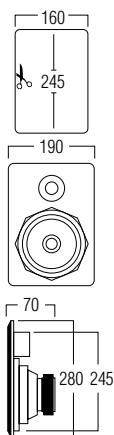



# Basic

## LA FORCE DE LA SIMPLICITÉ À UN PRIX ABORDABLE

Le modèle Basic est une enceinte pragmatique qui s'adresse aux adeptes de la qualité à bon prix. Il allie un format polyvalent à la sobriété des lignes. Il se fait entendre partout, des toilettes au salon, de la boutique à la cantine.

# MD30

A peine plus grand qu'un spot d'éclairage, la MD30 possède un générateur sonore très chaleureux et convient dès lors à merveille pour un usage en construction ou en rénovation où le design et l'architecture sont des éléments fondamentaux.



La MD30 n'a pas besoin de beaucoup de place pour diffuser une musique d'ambiance chaleureuse.



**COULEUR** blanc / gris



## CARACTÉRISTIQUES

portée	<30 m <sup>2</sup>
système	bobine vocale
woofer	3" polypropylène
tweeter	-
amplification	10 - 50 W (recommandée)
sensibilité	91 dB
impédance	8 Ω
plage de fréquences	50 Hz - 15 kHz
dim. de découpe (Ø)	80 mm
dimensions (Ø x d)	105 x 44 mm
poids / pièce	0,375 kg
composition	métal / grille métal
couleur	blanc
	gris
options	kit acoustique (KITR0105)

## DIMENSIONS

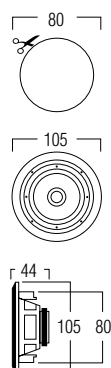



# MDC401

La MDC401 appartient à la gamme Basic qui se distingue par son excellent rapport qualité/prix. Cette enceinte encastrable va droit au but.



La MDC401 combine un diamètre très restreint à un rendu extrêmement précis de vos chansons favorites.



## DIMENSIONS

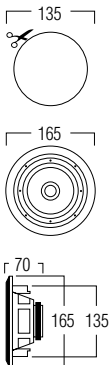

## CARACTÉRISTIQUES

portée	<40 m <sup>2</sup>
système	2 voies coaxial
woofer	4" carbone polypropylène
tweeter	0,5" polycarbonate
amplification	10 - 100 W (recommandée)
sensibilité	86 dB
impédance	8 Ω
plage de fréquences	90 Hz - 20 kHz
dim. de découpe (Ø)	135 mm
dimensions (Ø x d)	165 x 70 mm
poids / pièce	1 kg
composition	ABS / grille métal
couleur	blanc
propriétés	grille, peut être peinte
options	kit acoustique (KITR01)



# MDC501

La MDC501 est une des enceintes les plus prisées sur le marché. Son secret ? Un son chaleureux et puissant à un prix serré. C'est tout simplement notre championne toutes catégories.



La MDC501 se rencontre partout : magasins, restaurants, chaînes, mais aussi chez d'innombrables particuliers.



## CARACTÉRISTIQUES

portée	<40 m <sup>2</sup>
système	2 voies coaxial
woofer	5,25" carbone polypropylène
tweeter	0,5" polycarbonate
amplification	10 - 100 W (recommandée)
sensibilité	88 dB
impédance	8 Ω
plage de fréquences	85 Hz - 20 kHz
dim. de découpe (Ø)	175 mm
dimensions (Ø x d)	212 x 70 mm
poids / pièce	0,92 kg
composition	ABS / grille métal
couleur	blanc
propriétés	grille, peut être peinte
options	kit acoustique (KITRO4)

## DIMENSIONS

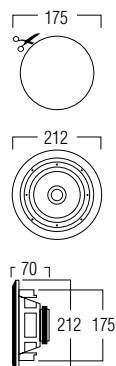



## MDC620

La MDC620 est équipée d'un driver 6,5". Elle sera donc à l'aise dans les locaux de taille moyenne. Sans fioritures, avec un excellent rapport qualité/prix.



La MDC620 sait se faire entendre, même dans les grands locaux ou les endroits fréquentés.



### DIMENSIONS

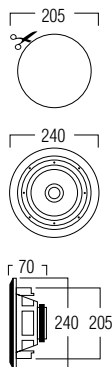

### CARACTÉRISTIQUES

portée	<50 m <sup>2</sup>
système	2 voies coaxial
woofer	6,5" carbone polypropylène
tweeter	0,5" polycarbonate
amplification	20 - 120 W (recommandée)
sensibilité	90 dB
impédance	8 Ω
plage de fréquences	70 Hz - 20 kHz
dim. de découpe (Ø)	205 mm
dimensions (Ø x d)	240 x 70 mm
poids / pièce	1,2 kg
composition	ABS / grille métal
couleur	blanc
propriétés	grille, peut être peinte
options	kit acoustique (KITR03)



# DC101

Vous préférez les modèles épurés ? La DC101 est ce qu'il vous faut. Sans fioritures, c'est une alliée fidèle qui est aussi à l'aise avec les beats de la techno que les pianissimi de la musique classique. Des performances extraordinaires à un prix serré.



La DC101 est épurée et flexible à la fois. Très conviviale, elle s'installe en un tournemain dans les pièces les plus diverses.



## CARACTÉRISTIQUES

portée	<50 m <sup>2</sup>
système	2 voies coaxial
woofer	5,25" carbone polypropylène
tweeter	0,5" polycarbonate
amplification	10 - 100 W (recommandée)
sensibilité	88 dB
impédance	8 Ω
plage de fréquences	85 Hz - 20 kHz
dim. de découpe (h x l)	148 x 148 mm
dimensions (h x l x p)	180 x 180 x 70 mm
poids / pièce	0,950 kg
composition	ABS / grille métal
couleur	blanc
propriétés	grille, peut être peinte
options	kit acoustique (KITSQ1)

## DIMENSIONS

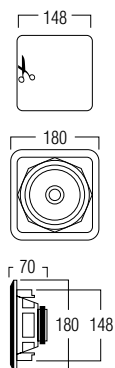





## DC201

Cette DC201 fait partie de la même famille que la MDC401, mais est plus épurée. Elle convient à merveille pour un encastrement dans l'espace entre une armoire de cuisine et le plafond, par exemple.



La faible largeur de la DC201 est ce qui fait sa polyvalence.

### DIMENSIONS

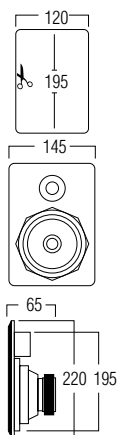

### CARACTÉRISTIQUES

portée	<40 m <sup>2</sup>
système	2 voies
woofer	4" carbone polypropylène
tweeter	0,5" polycarbonate
amplification	10 - 100 W (recommandée)
sensibilité	84 dB
impédance	8 Ω
plage de fréquences	80 Hz - 20 kHz
dim. de découpe (h x l)	195 x 120 mm
dimensions (h x l x p)	220 x 145 x 65 mm
poids / pièce	0,80 kg
composition	ABS / grille métal
couleur	blanc
propriétés	grille, peut être peinte
options	kit acoustique (KITRE1)



# DC301

Une chaleur exceptionnelle à un prix serré, le tout dans une livrée sobre et sur mesure : voici la DC301. Son puissant woofer remplit sans effort toutes les pièces de votre maison.



La DC301 est une dure à cuire, mais elle sait se faire discrète, surtout si vous l'assortissez à votre aménagement intérieur.



## CARACTÉRISTIQUES

portée	<50 m <sup>2</sup>
système	2 voies
woofer	5,25" carbone polypropylène
tweeter	1" polycarbonate
amplification	20 - 120 W (recommandée)
sensibilité	87 dB
impédance	8 Ω
plage de fréquences	75 Hz - 20 kHz
dim. de découpe (h x l)	245 x 155 mm
dimensions (h x l x p)	220 x 145 x 65 mm
poids / pièce	1,3 kg
composition	ABS / grille métal
couleur	blanc
propriétés	grille, peut être peinte
options	kit acoustique (KITRE2)

## DIMENSIONS

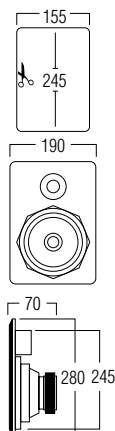



# Waterproof

## PLUIE OU BEAU TEMPS, LOINTAIN OU PRÈS

Quand l'air se charge d'humidité, une enceinte imperméable se charge du reste. Cette gamme fait fi des températures basses ou élevées. Ces metteurs d'ambiance à la piscine ou en plein air diffusent magnifiquement le son et le portent au loin.

⚠ Attention : pour une utilisation à l'intérieur, nous recommandons plutôt les enceintes de la série Happi / X-tended.





# MDC6

Ces modèles waterproof sont fermés hermétiquement à l'arrière. Le woofer et le tweeter sont en outre fabriqués en matériau imperméable. Ils peuvent ainsi être utilisés dans des locaux «humides» : saunas, hammams, jardins, magasins, étables, locaux industriels, etc.



La MDC6 est 100 % waterproof. Elle se prête aux applications extrêmes, à l'intérieur comme à l'extérieur.



COULEURS blanc / noir



## CARACTÉRISTIQUES

portée	<40 m <sup>2</sup>
système	bobine vocale
woofer	5" cône polypropylène
tweeter	double cône
amplification	10 - 50 W (recommandée)
sensibilité	86 dB
impédance	8 Ω
plage de fréquences	102 Hz - 20 kHz
dim. de découpe (Ø)	125 mm
dimensions (Ø x d)	150 x 50 mm
poids / pièce	0,5 kg
composition	ABS
couleur	blanc / noir
propriétés	waterproof

## DIMENSIONS

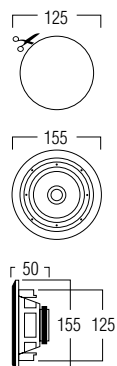





## MDC64

Ces modèles waterproof sont fermés hermétiquement à l'arrière. Le woofer et le tweeter sont en outre fabriqués en matériau imperméable. Ils peuvent ainsi être utilisés dans des locaux «humides» : saunas, hammams, jardins, magasins, étables, locaux industriels, etc.



### DIMENSIONS

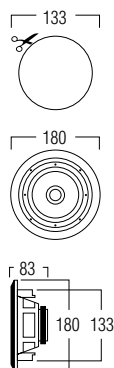

### CARACTÉRISTIQUES

portée	<50 m <sup>2</sup>
système	bobine vocale
woofer	6,5" cône carbone polypropylène
tweeter	double cône
amplification	10 - 100 W (recommandée)
sensibilité	86 dB
impédance	8 Ω
plage de fréquences	95 Hz - 20 kHz
dim. de découpe (Ø)	133 mm
dimensions (Ø x d)	180 x 83 mm
poids / pièce	1 kg
composition	ABS
couleur	blanc
propriétés	waterproof

Vous rencontrerez la MDC64 dans nombre de piscines, mais elle sait aussi se faire entendre dans des applications industrielles.



# DC84

Ces modèles waterproof sont fermés hermétiquement à l'arrière. Le woofer et le tweeter sont en outre fabriqués en matériau imperméable. Ils peuvent ainsi être utilisés dans des locaux « humides » : salles de bains, saunas, hammams, jardins, entrepôts, étables, locaux industriels, etc.



La DC84 recherche les extrêmes, même à l'intérieur.



## CARACTÉRISTIQUES

portée	<50 m <sup>2</sup>
système	2 voies
woofer	6,5" cône carbone polypropylène
tweeter	0,5" dôme
amplification	10 - 100 W (recommandée)
sensibilité	86 dB
impédance	8 Ω
plage de fréquences	63 Hz - 20 kHz
dim. de découpe (h x l)	146 x 146 mm
dimensions (h x l x p)	146 x 146 x 75 mm
poids / pièce	0,75 kg
composition	ABS
couleur	blanc
propriétés	waterproof
options	kit acoustique (KITR01)

## DIMENSIONS

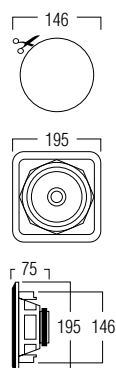



## solutions encastrables

### **INSTALLEZ-LES ET PROTÉGEZ-LES**

Chez ArtSound, nous veillons à ce que nos clients puissent profiter de nos enceintes le plus vite possible. Voilà pourquoi, nous proposons plusieurs kits pratiques pour installer facilement nos enceintes, même dans des contextes difficiles. Elles seront, protégées de la poussière et de l'humidité aussi dans les environnements délicat.



## KIT PARE-POUSSIÈRE

Les kits en PVC ne sont pas prévus pour fixer les enceintes au plafond ou au mur. Ils se glissent sur le mécanisme aminci pour protéger celui-ci de la poussière, de l'humidité et d'autres interférences.



### KIT R0105

composition métal, ignifuge

dimensions (h x l x p) 85 x 80 x 80 mm

convient pour MD30

## KIT POUR BÉTON COULÉ

Le CKIT permet de créer un espace acoustique dans une voûte ou une construction en béton. C'est la solution fûtée pour les environnements acoustiquement difficiles. Ce kit, à installer avant de couler le béton, génère une belle sonorité dans toutes les structures en béton.



### CKIT250

composition ABS + plaque de fibres minérales

dimensions (Ø) 280 x 110 mm

dim. max de découpe 250 mm



## KIT ACOUSTIQUE

Des kits sont réalisés en MDF hydrophobe. Ils s'installent très aisément et possèdent une bonne absorption acoustique. Le kit élimine les résonances désagréables générées à l'arrière des enceintes encastrées dans un mur ou un plafond.



	KITRO1	KITRO4	KITRO3
composition	MDF imperméable	MDF imperméable	MDF imperméable
dimensions intérieures (Ø)	160 mm	180 mm	210 mm
dimensions (h x l x p)	230 x 230 x 98 mm	270 x 270 x 98 mm	280 x 280 x 120 mm
convient pour	RO2040 / FL401	HPR0525 / FL550 FL501 / MDC501 / FL501BT CORE130 + alimentation	RO2060 / HPR0650 / FL620 MDC620 / HPR0650BT CORE150 + alimentation



	KITSQ4	KITSQ3
composition	MDF imperméable	MDF imperméable MDF
dim. intérieures (h x l)	145 x 145 mm	210 x 210 mm
dim. (h x l x p)	236 x 236 x 98 mm	280 x 280 x 120 mm
convient pour	FL101(BT)/HPSQ525/SQ2040 CORE 140 + alimentation	SQ2060



	KITRE1	KITRE2	KITRE3	KITRE4
composition	MDF imperméable	MDF imperméable	MDF imperméable	MDF imperméable
dim. intérieures (h x l)	195 x 125 mm	245 x 160 mm	275 x 190 mm	335 x 230 mm
dim. (h x l x p)	265 x 195 x 98 mm	315 x 230 x 98 mm	345 x 260 x 110 mm	405 x 300 x 120 mm
convient pour	RE2040 / DC201	HPRE650 / FL301 DC301 HPRE650BT	RE2060 CORE 160 + alimentation	RE2080

## FLUSH MOUNT KIT

Grâce à ce kit, la grille design de l'enceinte Intimi épouse la surface du plafond. Les deux sont parfaitement alignées et s'épousent en toute transparence, sans la moindre différence de niveau. Les kits Flush Mount ont été conçus pour faciliter l'installation et obtenir un résultat invisible. Disponible pour tous les modèles Intimi.

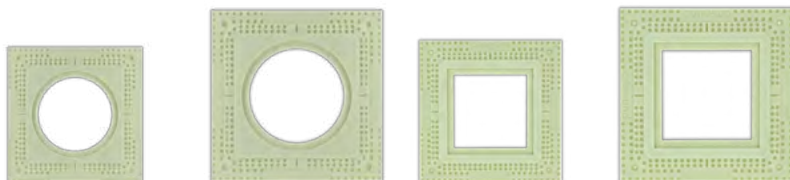
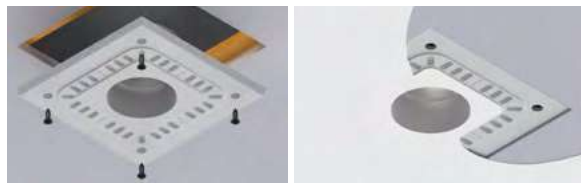
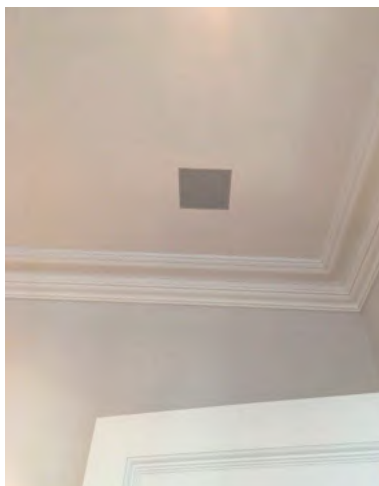

	FLKIT R02040	FLKIT R02060	FLKIT SQ2040	FLKIT SQ2060
matériau	composites	composites	composites	composites
dim. int. (Ø)	177,3 mm	237,3 mm	167,5 x 167,5 mm	237,5 x 237,5 mm
dim. (h x l x p)	280 x 280 x 14 mm	350 x 350 x 14 mm	280 x 280 x 14 mm	350 x 350 x 14 mm
convient pour	R02040	R02060	SQ2040	SQ2060



	FLKIT RE2040	FLKIT RE2060	FLKIT RE2080
matériau	composites	composites	composites
dim. int. (Ø)	221,5 x 150,5 mm	296,5 x 206,7 mm	369,1 x 261,1 mm
dim. (h x l x p)	330 x 260 x 14 mm	409 x 319 x 14 mm	482 x 374 x 14 mm
convient pour	RE2040	RE2060	RE2080



Maison-D, Belgique

# Les enceintes à poser

Pas besoin d'être imposant pour être convaincant. C'est la raison pour laquelle nous nous sommes spécialisés dans la mise au point d'enceintes compactes. Pas de grands formats mastodontes, mais un raffinement tout en puissance. Nous avons réalisé des modèles design qui se distingueront dans les intérieurs "tendance". Tout aussi indémodables, ces merveilles feront précisément ce que l'on attend d'elles : diffuser une qualité sonore à un prix abordable.





# Sonar

## QUALITÉ DU CÔNE

Sonar est un hurluberlu dans un monde en mutation rapide, à la mode, remplaçable et à la base du temps. Avec Sonar, ArtSound revient à l'essence : la qualité durable, le timbre en le design. La gamme Sonar comprend des woofers à suspension en caoutchouc. En combinaison à leurs drivers améliorés, les enceintes Sonar sont atypiques dans leur gamme.



# AS150

Un design exceptionnel allié à un caisson de première qualité. Le tweeter spécial, en combinaison avec le woofer en fibre de verre dans le coffre en bois, est tout simplement unique en son genre. Son coloris chaleureux donne immédiatement une bonne idée du son : des graves profonds, des médiums de haute qualité et une grande capacité dans les aigus. Idéal pour tous les intérieurs modernes. L'AS150 produit une puissance de 100 W, sans la moindre déformation.



COULEURS noir brillant



L'AS150 n'a pas besoin de beaucoup de place pour remplir une pièce. Il peut également s'intégrer à une installation de home cinema.

## CARACTÉRISTIQUES

portée	<40 m <sup>2</sup>
système	2 voies
woofer	3,5" cône polypropylène
tweeter	0,5" dôme soie
bass-reflex	oui
blindage magnétique	oui
amplification	10 - 100 W (recommandée)
sensibilité	80 dB
impédance	8 Ω
plage de fréquences	85 Hz - 20 kHz
dimensions (h x l x p)	168 x 115 x 166 mm
poids / pièce	1,4 kg
composition	MDF
couleur	noir brillant
suspension	équerre murale



équerre murale







## AS350

La conception conique du cabinet garantit une sonorité chaude privilégiant le détail.  
La finition laquée brillante (4 couches) respire la classe.



COULEURS blanc brillant / noir brillant



Dépourvue de grille, la AS350 est aussi épurée qu'imposante. L'équerre murale fournie vous permet de la positionner parfaitement dans toutes les directions.

### CARACTÉRISTIQUES



bornes pour câbles dorées  
de qualité supérieure

portée	<40 m <sup>2</sup>
système	2 voies
woofer	3,5" cône polypropylène
tweeter	0,5" dôme soie
bass-reflex	oui
blindage magnétique	oui
amplification	10 - 100 W (recommandée)
sensibilité	80 dB
impédance	8 Ω
plage de fréquences	85 Hz - 20 kHz
dimensions (h x l x p)	168 x 115 x 166 mm
poids / pièce	1,4 kg
composition	MDF
couleur	blanc brillant noir brillant
suspension	équerre murale

# ASC350

La forme conique du caisson garantit un son chaleureux et une bonne restitution des détails. Finition en vernis brillant (4 couches) pour une touche de classe. L'ASC350 est une enceinte centrale qui complète à merveille les enceintes satellites AS350. Le double driver accentue sans peine tous les médiums. Associé au tweeter, il donne vie à tous vos films.



La ASC350 en action : le moindre détail est un régal pour l'ouïe.



**COULEURS** blanc brillant / noir brillant



## CARACTÉRISTIQUES

portée	<40 m <sup>2</sup>
système	2 voies
woofer	3,5" cône polypropylène
tweeter	0,5" dôme soie
bass-reflex	oui
blindage magnétique	oui
amplification	10 - 100 W (recommandée)
sensibilité	86 dB
impédance	4 Ω
plage de fréquences	75 Hz - 20 kHz
dimensions (h x l x p)	268 x 115 x 166 mm
poids / pièce	2,2 kg
composition	MDF
couleur	blanc brillant
suspension	équerre murale



bornes pour câbles dorées de qualité supérieure



# AS410

L'AS410 est unique en son genre à deux égards. Elle est fabriquée en fibre de verre, ce qui la rend aussi légère que robuste, et optimale pour la production de musique. Son design légèrement courbe et sa finition en noir ou blanc brillant la rendent discrète tout en lui conférant une élégance remarquable. Le driver spécialement conçu garantit un son chaleureux et d'une grande clarté. Elle peut ainsi être utilisée de façon autonome ou dans une installation de home cinema.

**COULEURS** brillant : noir / blanc



① connecteurs à vis enfichables



équerre murale

## CARACTÉRISTIQUES

portée	<40 m <sup>2</sup>
qualité sonore	chaleureux
système	2 voies
woofer	4" full range
tweeter	0,5" tweeter dôme tissu
bass-reflex	non
blindage magnétique	non
amplification	20 - 120 W (recommandée)
sensibilité	86 dB
impédance	4 Ω
plage de fréquences	90 Hz - 20 kHz
dimensions (h x l x p)	170 x 165 x 140 mm
poids / pièce	2,3 kg
composition	fibre de verre
couleur	noir brillant blanc brillant
propriétés	borne phoenix
suspension	équerre murale

① L'emploi de connecteurs à vis enfichables simplifie considérablement le branchement du câble d'enceintes.



L'AS410 se distingue par son design unique en son genre. Uniquement pour ceux qui cherchent quelque chose de différent, sans rien perdre de la qualité sonore.

# AS450

La conception conique du cabinet garantit une sonorité chaude privilégiant le détail. Réalisé en MDF recouvert d'une feuille de placage.



Grâce au volume du caisson de l'enceinte, la AS450 remplit sans peine des pièces de 50 m<sup>2</sup>.



## COULEURS noir



## CARACTÉRISTIQUES

portée	<50 m <sup>2</sup>
système	2 voies
woofer	4" cône polypropylène
tweeter	0,5" dôme soie
bass-reflex	oui
blindage magnétique	oui
amplification	20 - 120 W (recommandée)
sensibilité	85 dB
impédance	8 Ω
plage de fréquences	75 Hz - 20 kHz
dimensions (h x l x p)	225 x 144 x 190 mm
poids / pièce	2,5 kg
composition	MDF
couleur	noir
suspension	équerre murale



bornes pour câbles dorées de qualité supérieure





# Universals

## LA DISCRÉTION AU SERVICE DU SON

Dans tous les détails des enceintes Universals nous avons mis plus de 20 années d'expérience. La façade épurée, allée à des coins arrondis aplatis, lui confère un caractère passe-partout. Avec l'équerre exclusive qui permet toutes les orientations, ces enceintes se fondent dans tous les décors. Les drivers brevetés s'adaptent à vos goûts musicaux. Bref, universel, attentif aux détails.



# UNI20

Cette enceinte aux formes neutres possède un solide caisson qui lui permet de fournir des performances de pointe en dépit de dimensions compactes. Cette enceinte se prête à une utilisation dans les petits locaux : couloir, petite cuisine, toilettes, etc.

① Cette équerre spéciale offre des fonctions multiples et permet un montage rapide. L'articulation mobile permet de l'aligner selon l'orientation désirée, même à l'horizontale.

② L'emploi de connecteurs à vis enfichables simplifie considérablement le branchement du câble d'enceintes.



**COULEURS** blanc / noir / quartz



L'UNI20 est très compacte, mais équipée d'un système à deux voies qui lui permet de générer un son chaleureux.

## CARACTÉRISTIQUES

portée	<20 m <sup>2</sup>
système	2 voies
woofer	2" cône papier
tweeter	1/2" PEI
bass-reflex	non
blindage magnétique	non
amplification	10 - 40 W (recommandée)
sensibilité	83 dB
impédance	8 Ω
plage de fréquences	150 Hz - 20 kHz
dimensions (h x l x p)	150 x 96 x 94 mm
poids / pièce	0,73 kg
composition	ABS
couleur	blanc / noir / quartz
suspension	équerre murale

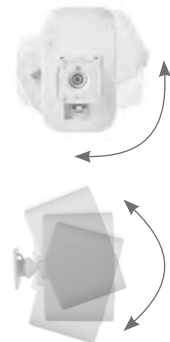

① équerre murale



② connecteurs à vis enfichables



## UNI30

Cette enceinte est très prisée dans plusieurs pays grâce à son design neutre et son solide caisson bass-reflex qui lui permet de fournir des performances de pointe en dépit de dimensions compactes. Cette enceinte peut être déployée dans une cuisine, une taverne, ou encore un entrepôt industriel.

① Cette équerre spéciale offre des fonctions multiples et permet un montage rapide. L'articulation mobile permet de l'aligner selon l'orientation désirée, même à l'horizontale.

② L'emploi de connecteurs à vis enfichables simplifie considérablement le branchement du câble d'enceintes.

COULEURS blanc / noir / quartz

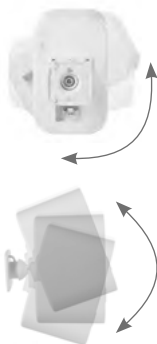

① équerre murale



② connecteurs à vis enfichables

### CARACTÉRISTIQUES

portée	<40 m <sup>2</sup>
système	2 voies
woofer	3" cône papier
tweeter	1/2" PEI
bass-reflex	oui
blindage magnétique	non
amplification	20 - 60 W (recommandée)
sensibilité	86 dB
impédance	8 Ω
plage de fréquences	100 Hz - 20 kHz
dimensions (h x l x p)	180 x 115 x 112 mm
poids / pièce	1,2 kg
composition	ABS
couleur	blanc / noir / quartz
suspension	équerre murale



Vous pourrez rencontrer l'UNI30 chez Starbucks, dans les gares, mais aussi dans n'importe quel magasin ou la cuisine de votre voisin.

# UNI40

Cette enceinte aux formes neutres possède un solide caisson bass-reflex. Il lui permet de fournir des performances de pointe en dépit de dimensions compactes. Cette enceinte peut être déployée dans une cuisine, une taverne ou encore un entrepôt industriel.

① Cette équerre spéciale offre des fonctions multiples et permet un montage rapide. L'articulation mobile permet de l'aligner selon l'orientation désirée, même à l'horizontale.

② L'emploi de connecteurs à vis enfichables simplifie considérablement le branchement du câble d'enceintes.



L'UNI40 est une dure à cuire. Elle se prête à tous les locaux de grande taille. Elle se fond dans le décor grâce à sa construction classique.



**COULEURS** blanc / noir / quartz



## CARACTÉRISTIQUES

portée	<40 m <sup>2</sup>
système	2 voies
woofer	5,25" mica polypropylène
tweeter	1/2" PEI
bass-reflex	oui
blindage magnétique	non
amplification	20 - 100 W (recommandée)
sensibilité	87 dB
impédance	8 Ω
plage de fréquences	60 Hz - 20 kHz
dimensions (h x l x p)	230 x 146 x 142 mm
poids / pièce	1,9 kg
composition	ABS
couleur	blanc / noir / quartz
suspension	équerre murale

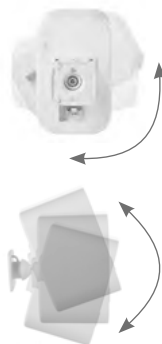

① équerre murale



② connecteurs à vis enfichables





# Outsiders

## RÉSISTANT À LA VIE EN PLAIN AIR

Par tous les temps, la musique est aussi indispensable en plein air comme une chaise longue ou un cocktail. ArtSound a donc créé les Outsiders, qui se distinguent par leur originalité. Chacun des cinq modèles d'extérieur a son format propre.

Ils produisent un son original, toujours chaud et puissant.

# KURV

"Organique" signifie "adapter d'une manière évidente". Bref, on parle ici d'une origine naturelle et d'une évolution dans un environnement naturel.

Ceci n'est possible qu'avec un design intemporel. Un design qui réunit les extrêmes : Épuré, mais flamboyant. Lisse et rugueux à la fois. Résistant à l'eau comme au soleil. Un design de qualité supérieure à un prix abordable. Un design emblématique offrant des vibrations chaleureuses.

Les caractéristiques sont trop nombreuses pour être rassemblées en une seule phrase. Voilà pourquoi nous l'avons baptisé KURV. Une enceinte puissante, pure et sans compromis, qui ravira le regard autant que les oreilles.



**COULEURS** blanc / quartz



## CARACTÉRISTIQUES

portée	<50 m <sup>2</sup>
système	2 voies
woofers	5,25 mica polypropylène
tweeter	0,5 PEI dome
amplification	20 W - 100 W (recommandée)
puissance max. (100 V)	7,5 - 15 - 30 W
sensibilité	85 dB
impédance	8 Ω
plage de fréquences	60 Hz - 20 kHz
dimensions (h x l x p)	312 x 390 x 212 mm
poids / pièce	7,6 kg
composition	fibre de verre / grille aluminium
propriétés	résistant aux éclaboussures (IP66) résistant au gel résistant aux UV
couleur	blanc / quartz

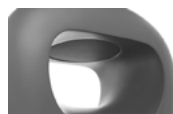

grille aluminium



## ROCK

La Rock est une enceinte en forme de rocher, ce qui la rend pratiquement invisible dans un jardin. Son système bass-reflex spécial lui offre une puissance considérable (jusqu'à 130 W), elle envoie un son de qualité sur une surface considérable. La Rock est également disponible en version PA (système 100V).

COULEURS gris



### CARACTÉRISTIQUES

portée	<50 m <sup>2</sup>
système	2 voies coaxial
woofers	6,5" carbone polypropylène
tweeter	0,5" PEI dome
bass-reflex	oui
blindage magnétique	non
amplification	20 - 120 W (recommandée)
sensibilité	91 dB
impédance	8 Ω
plage de fréquences	50 Hz - 20 kHz
dimensions (h x l x p)	320 x 230 x 270 mm
poids / pièce	5 kg
composition	ABS
couleur	gris
propriétés	résistant aux éclaboussures (IP54) résistant au gel

La Rock a été fabriquée pour disparaître entre les hautes herbes, les rochers, les fleurs et les plantes. Invisible, et d'autant plus audible.





# ASW45.2

Super waterproof et ultra compacte ? C'est ce que propose l'ASW45.2, nouvelle venue dans notre catégorie waterproof. Dotée des plus récentes techniques acoustiques, cette enceinte est étonnamment puissante, mais ses dimensions réduites la rendent d'une grande discrétion. Son profil courbe exclusif assure un son chaleureux d'une grande clarté. Grâce à son commutateur intérieur/extérieur, cette enceinte vous permet de profiter de votre musique à l'extérieur (terrasse, jardin, etc.) comme à l'intérieur (sauna, salle de bains, piscine, etc.).



Vous rencontrerez surtout l'ASW45.2 sur une terrasse, mais elle peut assurer une musique d'ambiance dans tout le jardin, hiver comme été.



COULEURS blanc / noir

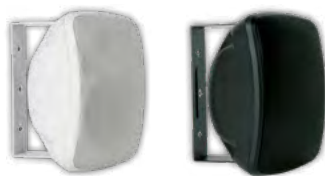

## CARACTÉRISTIQUES

portée	<30 m <sup>2</sup>
système	2 voies
woofer	3,5" cône polymica
tweeter	0,5" PEI dome neodymium
bass-reflex	oui
blindage magnétique	non
amplification	10 - 80 W (recommandée)
sensibilité	86 dB
impédance	8 Ω
plage de fréquences	95 Hz - 20 kHz
dimensions (h x l x p)	200 x 150 x 110 mm
poids / pièce	1,35 kg
composition	ABS
couleur	blanc / noir
propriétés	résistant aux éclaboussures résistant au gel commutateur intérieur/extérieur
suspension	équerre



commutateur  
intérieur/extérieur





## ASW55.2

Parmi les enceintes waterproof, l'ASW55.2 fait figure de vedette. Dotée des plus récentes technologies acoustiques, elle est étonnamment puissante tout en sachant rester discrète. Son profil courbe exclusif assure un son chaleureux d'une grande clarté. Le commutateur intérieur/extérieur de cette enceinte permet de profiter de la musique à l'intérieur comme à l'extérieur. Le bass-reflex peut en outre être fermé hermétiquement à l'aide du tube fourni.

COULEURS blanc / noir

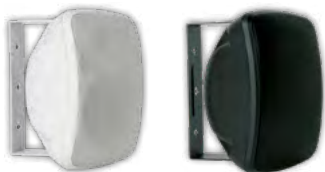

### CARACTÉRISTIQUES



commutateur  
intérieur/extérieur

portée	<40 m <sup>2</sup>
système	2 voies
woofer	5,25" cône polymica
tweeter	0,5" PEI dome neodymium
bass-reflex	oui
blindage magnétique	non
amplification	20 - 120 W (recommandée)
sensibilité	87 dB
impédance	8 Ω
plage de fréquences	75 Hz - 20 kHz
dimensions (h x l x p)	240 x 190 x 150 mm
poids / pièce	2,3 kg
composition	ABS
couleur	blanc / noir
propriétés	résistant aux éclaboussures résistant au gel
suspension	commutateur intérieur/extérieur équerre

Les professionnels découvrent eux aussi cette enceinte destinée à une utilisation à domicile. Ici, elle ravit les clients en terrasse d'une brasserie luxueuse.



# ASW65.2

Parmi les enceintes waterproof, l'ASW65.2 sort résolument du lot. Dotée des plus récentes technologies acoustiques, elle est étonnamment puissante tout en sachant rester discrète. Son profil courbe exclusif assure des performances au son chaleureux d'une grande clarté. Le commutateur intérieur/extérieur de cette enceinte permet de profiter de la musique à l'intérieur comme à l'extérieur. Le caisson bass-reflex peut en outre être fermé hermétiquement à l'aide du tube fourni.



L'ASW65.2 ne s'en laisse pas conter. Les grandes terrasses, les piscines, etc. sont tout à fait dans ses cordes.



COULEURS blanc / noir



## CARACTÉRISTIQUES

portée	<50 m <sup>2</sup>
système	2 voies
woofer	6,5" cône polymica
tweeter	1" PEI dome neodymium
bass-reflex	oui
blindage magnétique	non
amplification	20 - 140 W (recommandée)
sensibilité	87 dB
impédance	8 Ω
plage de fréquences	43 Hz - 20 kHz
dimensions (h x l x p)	310 x 240 x 180 mm
poids / pièce	3,13 kg
composition	ABS
couleur	blanc / noir
propriétés	résistant aux éclaboussures résistant au gel
suspension	commutateur intérieur/extérieur équerre



commutateur  
intérieur/extérieur



## subs

### LA TOUCHE FINALE À LA PALETTE SONORE

Les subwoofers sont comparables à une cheminée dans un salon. Ils diffusent de la chaleur dans la pièce en complétant le spectre sonore des petites enceintes, pour magnifier l'expérience musicale ou télévisée. Les subwoofers actifs sont tous dotés d'un amplificateur qui assure une répartition homogène des graves dans la pièce. Un subwoofer de ce type couvre une zone plus vaste et sublime votre expérience sonore. Ses boutons permettent de régler le volume de chaque zone.

# ASA65

Cube is cutel Un subwoofer ne doit pas nécessairement être disgracieux. Avec l'ASA65, ArtSound lance un subwoofer actif hébergé dans un cube des plus compacts. Les coins arrondis donnent à l'ensemble une apparence des plus sympas. La plus petite est dotée d'un driver 6" breveté qui remplira sans peine votre salon de graves impressionnants. Elle complète idéalement l'AS250, l'AS150, etc. Avec la nouvelle enceinte centrale ASC350 et l'AS350, vous pouvez composer un ensemble home cinema incomparable.



Aussi chaleureux que celui du CD ? Aucun problème. Le cube s'en occupe, pour la musique comme pour les films.



## COULEURS noir



## CARACTÉRISTIQUES

portée	<50 m <sup>2</sup>
système	système bass-reflex à membrane passive
woofer	6" polymica
bass-reflex	port de basses plié
blindage magnétique	non
amplification	60 W / 120 W
sensibilité	-
impédance	8 Ω
plage de fréquences	25 Hz - 150 Hz
dimensions (h x l x p)	285 x 285 x 320 mm
poids / pièce	9,9 kg
composition	MDF
couleur	noir
propriétés	réglage du volume séparé régulation de phase entrées high-level



Les boutons rotatifs permettent d'adapter l'effet du subwoofer à la pièce dans laquelle il est installé. Si nécessaire, il peut aussi commander les petits satellites.





## ASA80

Cube is cutel Un subwoofer ne doit pas nécessairement être disgracieux. Avec l'ASA80, ArtSound lance un subwoofer actif hébergé dans un cube des plus compacts. Les coins arrondis donnent à l'ensemble une apparence des plus sympas. La «grande sœur» de la série, l'ASA80, est dotée d'un driver 8» breveté qui remplira sans peine votre salon de graves impressionnants. Elle complète idéalement l'AS250, l'AS150, etc. Avec la nouvelle enceinte centrale ASC350 et l'AS350, vous pouvez composer un ensemble home cinema incomparable.

COULEURS noir



Les boutons rotatifs permettent d'adapter l'effet du subwoofer à la pièce dans laquelle il est installé. Si nécessaire, il peut aussi commander les petits satellites.

### CARACTÉRISTIQUES

portée	<50 m <sup>2</sup>
système	système bass-reflex à membrane passive
woofer	8" polymica
bass-reflex	port de basses plié
blindage magnétique	non
amplification	80 W / 160 W
sensibilité	-
impédance	8 Ω
plage de fréquences	20 Hz - 150 Hz
dimensions (h x l x p)	340 x 340 x 380 mm
pois / pièce	10,5 kg
composition	MDF
couleur	noir
propriétés	réglage du volume séparé régulation de phase entrées high-level



L'ASA80, ici dans une grande salle de séjour, ne connaît aucune limite. Une superficie de 65 m<sup>2</sup> ne lui pose aucun problème.







# Radio

## **LA RADIO D'AUJOURD'HUI, AVEC TOUT CE QU'IL FAUT**

La radio rassemble plus que la télévision. Cependant, une radio ArtSound ne se contente pas d'émettre des ondes. Vous avez le choix entre le mode sans fil et filaire, le streaming, le format MP3, autant de fonctions qui personnalisent l'écoute musicale et la mettent au goût du jour. Costauds, nos modèles U1, U3 et U6 sont fournis avec le caisson de graves solide.

# R3

## Le monde est à vous

Vous êtes un citoyen du monde. À l'aise dans les coins de la planète. C'est ce qui vous rend tellement unique. La R3 aussi. Avec sa fonction FM et DAB+, à vous toutes les musiques du monde. La réception est impeccable sur la bande FM ou en DAB+. Avec le DAB+, vous êtes prêt pour l'avenir.

La R3 est équipée d'une pile qui vous garantit 8 heures d'autonomie en déplacement. Le boîtier revêt une double fonction : diffuser un son chaud et de qualité dans un design intemporel. Bon voyage !



COULEURS placage blanc / noir



## CARACTÉRISTIQUES

description	Radio FM/DAB+
radio	FM (RDS)/DAB+
	2 x 10 présélections
fonctions	rappel / endormissement
	réveil / horloge
antenne FM	externe
amplificateur	4 W RMS
enceintes	2,5" full range
entrée/sortie	3,5 mm
pile	lithium 2200 mA(H) (8 h)
alimentation	9 V CD
dimensions (h x l x p)	182 x 116 x 100 mm
poids unitaire	1,2 kg
composition	bois / ABS
couleur	placage blanc / noir







## R4

### La vie en streaming

Vous êtes un citoyen du monde. À l'aise dans les coins de la planète. C'est ce qui vous rend tellement unique. La R4 aussi. Avec sa bande FM, le DAB+ et une radio Internet, cette radio est ouverte à toutes les musiques du monde. Vous pourrez écouter vos coups de cœur en streaming avec votre appareil. Cette radio est équipée d'une pile qui vous garantit 8 heures d'autonomie en déplacement. Le boîtier revêt une double fonction : diffuser un son chaud et de qualité dans un design intemporel. Bon voyage !

COULEURS placage blanc / noir



### CARACTÉRISTIQUES



description	Radio FM/DAB+/WiFi
radio	FM(RDS)/DAB+/internet/uPnP
	2 x 10 présélections
fonctions	rappel / endormissement
	réveil / horloge
antenne FM	externe
amplificateur	7 W RMS
enceintes	3" full range
entrée/sortie	3,5 mm
pile	lithium 2200 mAh (8 h)
alimentation	14V DC
dimensions (h x l x p)	208 x 130 x 120 mm
poids unitaire	1,6 kg
composition	bois / ABS
couleur	placage blanc / noir



# U3

À l'origine, l'U3 a été conçue comme une radio de chantier extrêmement solide, mais elle s'est depuis muée en mille-pattes étanche offrant de nombreuses possibilités. C'est ainsi qu'elle dispose d'une entrée AUX/MIC, d'un logement pour piles, d'une connexion 12 Volts (allume - cigarettes), d'une entrée pour casque d'écoute, d'un éclairage LED, etc. Le tout est associé à un appareil particulièrement puissant, tuner et enceinte avec une excellente restitution des graves. Ce petit bijou de technologie est doté d'un design robuste qui lui permet de résister aux chocs. Vous pouvez l'utiliser au jardin, à la piscine, sur un chantier, au camping, etc.



La U3 est la radio de l'extrême. Elle résiste aux chocs, à la poussière, à l'humidité, à la saleté, etc.



## CARACTÉRISTIQUES

description	radio utilitaire
radio	numérique FM/AM
préréglages	10 (5 FM, 5 AM)
FM/AM antenne	antenne flexible
alarme - snooze	2 - oui
dynamic bass comp.	oui
réglage du son	graves et aigus
amplificateur de puissance	7 W
haut-parleur	6,5"
entrée	aux / microphone
pile	6 x UM-1 (excl.)
alimentation	230 V / adaptateur 12 V
dimensions (h x l x p)	382 x 262 x 270 mm
poids	4,2 kg
composition	ABS
couleur	jaune
propriétés	résistant aux éclaboussures (IP54)





## U6

U6, avec un «U» comme dans «utilité» ; vous pouvez l'utiliser sur un chantier, au camping, dans un kot ou à la piscine... Quant au «6», il souligne sa polyvalence : radio FM intégrée, lecteur de carte SD, afficheur numérique, antenne flexible, et bien entendu connexion Bluetooth® sans fil. Avec sa batterie intégrée, vous pouvez l'emporter partout, même s'il pleut.

**COULEURS** jaune / noir



### CARACTÉRISTIQUES



description	radio utilitaire
radio	FM, préréglages 20
entrée	SD / USB / AUX
Bluetooth	oui
alarme - snooze	2 - oui
réglage du son	EQ 8 préréglages
amp. de puissance	2 x 5 W
haut-parleur	2 x 4"
pile	7,4V 7800 mAh
alimentation	230 V
dimensions (h x l x p)	215 x 395 x 175 mm
poids	2,8 kg
composition	ABS
couleur	jaune / noir
propriétés	résistant aux éclaboussures (IP54)



# RI60

## RADIO INTERNET (SOURCE)

RI60 : toute une histoire. C'est l'appli qui l'écrit. Cet élégant joyau tout de noir vêtu capte pas moins de 10.000 stations de radio du monde entier. L'appareil a tout pour plaire aux passionnés de radio : Wi-Fi, mémoire programmable pour cinq stations et fonction de réveil. L'appli permet de changer de station depuis votre divan. Elle est téléchargeable gratuitement sur un smartphone ou une tablette. La télécommande fournie remplit aussi la même fonction. La RI60 est vraiment la radio du futur.

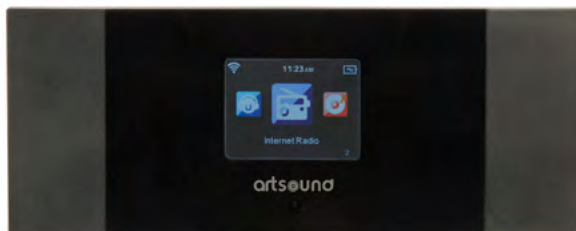

### COULEURS noir brillant



connexion RCA vers amplificateur



télécommande



AirMusic Control de MAGIC SYSTECH INC. a été pensé pour la radio Internet. Disponible sur iTunes ou Google Play.



## CARACTÉRISTIQUES

description	adaptateur radio internet
radio	> 10.000 stations radio
FM/AM antenne	non
dynamic bass compensation	non
entrée	port USB
haut-parleur	non
connexion	LAN (RJ45) & WLAN
entrée microphone	non
pile	non
alimentation	230 V
dimensions (h x l x p)	75 x 190 x 40 mm
poids / pièce	0,3 kg
composition	ABS
couleur	noir brillant
commande	télécommande AirMusic Control app





# solutions ir

## DU RÊVE À LA RÉALITÉ

Imaginez : commander un appareil depuis une autre pièce. Ou rester dans votre siège tout en commandant l'amplificateur quel que soit l'endroit où il se trouve – et oui, il peut se trouver derrière la porte de votre armoire design. Qui n'en rêve pas ? Avec nos applications infrarouges, nous offrons des solutions intelligentes. Vous les découvrirez ici.

# IR pro mount

## pack d'extension

Commander les appareils AV, qui ne sont pas apparents (dans une armoire, dans une autre pièce ...) à l'aide de la télécommande familière ? Cet ensemble infrarouge professionnel vous permet de le faire discrètement et vous pouvez commander directement jusqu'à 4 appareils. Extensible grâce à l'ajout supplémentaire de projecteurs à rayons infrarouges M1/M2.

- Emetteur à six sorties de connexions
- Indicateur LED de confirmation IR.
- Indicateur LED d'état d'entrée d'alimentation
- Entrée ou interface 3,5 mm compatible avec plusieurs marques ou modèle de récepteurs IR
- Connectique de récepteur IR amovible

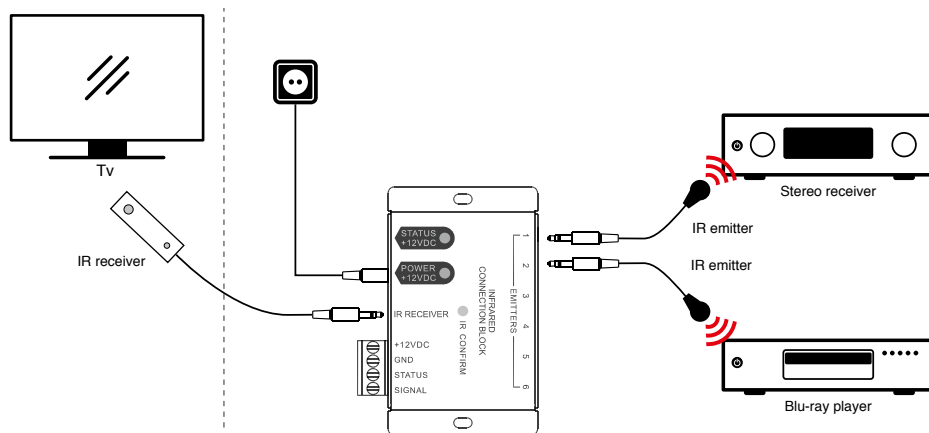

### Récepteur IR

plage de fréquence de réception	30 kHz - 60 kHz
fréquences transmises	38 kHz & 56 kHz
longueur de câble	3 m
type de connectique	3,5 mm mini plug
alimentation	12 V DC, 30mA max.
dimensions (h x l x p)	13 x 14 x 45 mm
poids	28 g

- A boîtier de connexion IR
- B récepteur IR
- C émetteurs IR double
- D alimentation

### boîtier de connexion IR

dimensions (h x b x d)	27 x 82 x 60 mm
poids	110 g

# IR pro flush

## pack d'extension

Commander les appareils AV, qui ne sont pas apparents (dans une armoire, dans une autre pièce ...) à l'aide de la télécommande familière ? Cet kit encastrable infrarouge professionnel vous permet de le faire discrètement et vous pouvez commander directement jusqu'à 4 appareils. Extensible grâce à l'ajout supplémentaire de projecteurs à rayons infrarouges M1/M2.

- Émetteur à six sorties de connexions
- Indicateur LED de confirmation IR.
- Indicateur LED d'état d'entrée d'alimentation
- Entrée ou interface 3,5 mm compatible avec plusieurs marques ou modèle de récepteurs IR
- Connectique de récepteur IR amovible

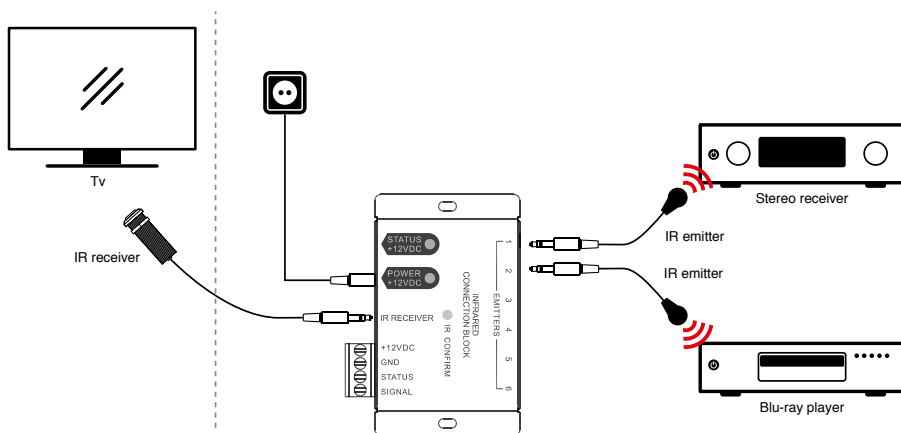

### Récepteur IR

plage de fréquence de réception	34 kHz - 60 kHz
fréquences transmises	38 kHz & 56 kHz
longueur de câble	3 m
type de connectique	3,5 mm mini plug
alimentation	12 V DC, 30mA max.
dimensions (l x Ø)	52,5 x 16,5 mm
poids	54 g

- A boîtier de connexion IR
- B récepteur IR
- C émetteurs IR double
- D alimentation

### boîtier de connexion IR

dimensions (h x l x p)	27 x 82 x 60 mm
poids	110 g

# IR pro wireless

## transmission sans fil

Commande infrarouge, mais entièrement sans fil ? Cette solution sans fil IR/RF professionnelle vous laisse une entière liberté de mouvement jusqu'à 200 mètres. Commander 1 appareil à partir de la télévision, ou plusieurs appareils à partir de plusieurs télévisions, avec l'IR PRO WIRELESS, le tour est joué.

- Connectez le répéteur IR sans fil.
- Facile pour commander toute l'installation de divertissement à domicile dans ce système sur une distance de 200 mètres (espace ouvert)
- Pas besoin de câbles supplémentaires



### Setup 1

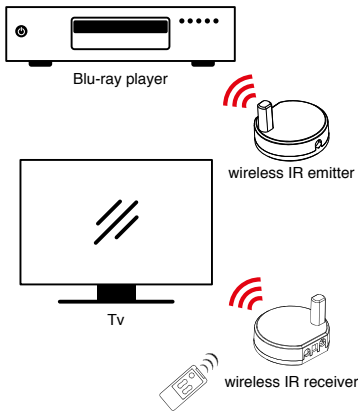

### Setup 2

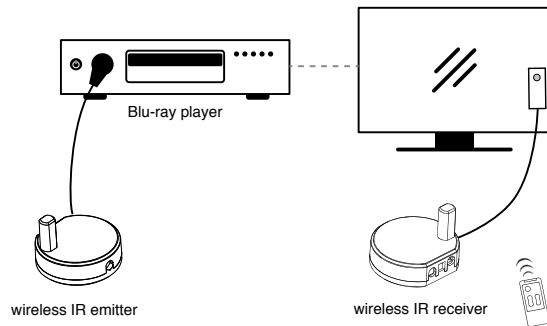

#### récepteur / émetteur IR

plage de fréquence de réception 20 kHz - 60 kHz

fréquences transmises 866 Mhz

type de connectique mini plug

alimentation 5V DC

dimensions (Ø x h) 45 x 32 mm

poids 15 g

- A récepteur IR
- B émetteur IR
- C boîtier récepteur IR
- D boîtier émetteur IR
- E alimentation



# IR usb wireless

## transmission USB sans fil

Commande infrarouge et facilité d'utilisation ultime ? Cette solution IR USB se connecte facilement sur un port USB libre de votre télévision. Le signal IR est ainsi transmis entièrement sans fil avec une portée de 150 mètres d'espace ouvert vers un second dongle USB qui est connecté à distance. Grâce au choix de canal intelligent, on peut former plusieurs combinaisons dans un seul et même projet.

- Amplificateur de signal IR et fonctionnalité d'extension IR
- Portée RF jusqu'à 100+ mètres en espace ouvert
- Haute sensibilité de réception (-90dBm)
- Commande IR bidirectionnelle sur toute la bande
- Sélection de canal

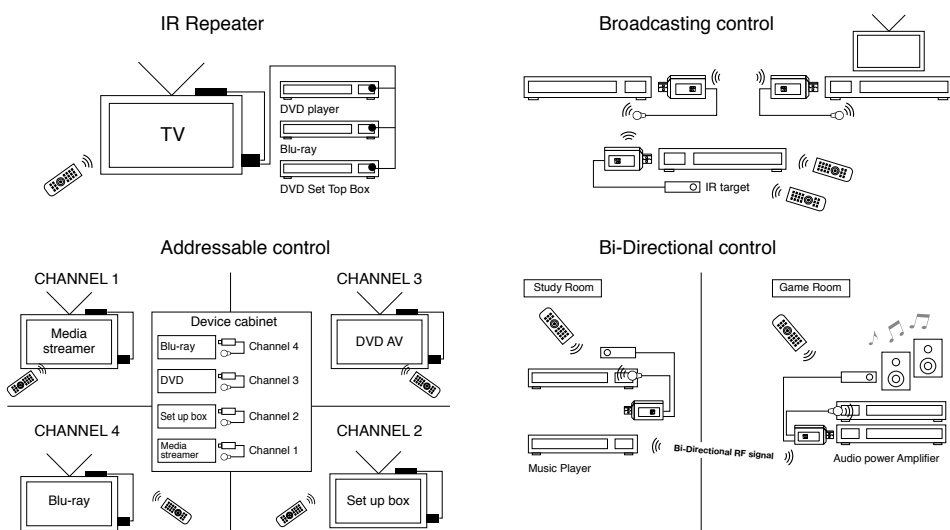
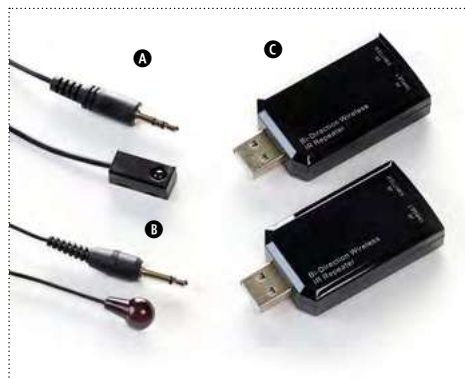

- A** récepteur IR    **B** émetteur IR    **C** boîtiers USB bidirectionnels IR sans fil

### émetteur IR USB

portée RF	150 m
fréquence de portée de bandes IR	20~60 kHz
dimensions (h x l x p)	27 x 82 x 60 mm
poids	15 g

### récepteur IR

plage de fréquence de réception	20 kHz - 60 kHz
longueur de câble	1,5 m
type de connectique	3,5 mm mini plug
dimensions (h x l x p)	7 x 9,4 x 20 mm
poids	21 g



## Câbles d'extension IR

Les câbles d'extension infrarouges simples (M1) et doubles (M2) constituent avec les unités de connexion IR la solution parfaite pour commander à distance vos appareils AV non apparents.

- Fréquence IR : 30-60 kHz
- LEDS IR : [1 sur 2]
- Longueur de câble : 3 m
- Portée : 5 m

### **A** M1 Clignoteur IR simple

La prise mini-jack se branche dans le terminal IR et le "clignoteur" autocollant se colle à un capteur infrarouge, par exemple un lecteur de CD.

### **B** M2 Clignoteur IR double

Identique au clignoteur simple, mais pouvant être connecté à deux appareils audio ou vidéo.



## Colofon

ArtSound Le guide 2019

Éditeur responsable: House of Music

Schoonboeke 10 - B-9600 Renaix

+ 32 9 380 81 80

info@artsound.be

www.artsound.be

www.artcore.online

SONOPROF / ArtSound France

40 Grand Rue / F-59268 Abancourt

+ 33 3 27 79 70 76

info@sonoprof.fr

www.sonoprof.fr

Pour commander d'autres exemplaires de ce catalogue ou du catalogue 100V, envoyez un e-mail à [info@artsound.be](mailto:info@artsound.be).

Concept : Michaël Bingé, ArtSound & [www.m-idea.be](http://www.m-idea.be)

Coordination & Mise en page : M-idea

© 2019 House of Music.

Aucune partie de cette publication ne peut être copiée ni reproduite par quelque procédé que ce soit sans l'autorisation expresse de l'éditeur.

**Suivez-nous**



ArtSound élimine le superflu et va à l'essentiel, comme le démontre le GUIDE que vous avez entre les mains. Il va droit au but : des informations concises, exhaustives, détaillées, mais aussi animées, claires et agréables à parcourir. Cette publication va vous guider jusqu'aux informations désirées. Mais ce Guide se veut surtout pratique et devenir un instrument de travail qui vous aidera à faire le bon choix pour chaque projet et chaque pièce.

Vous avez des suggestions qui permettront de l'améliorer ? Envoyez-les à [info@artsound.be](mailto:info@artsound.be) (France: [info@sonoprof.fr](mailto:info@sonoprof.fr)).  
Bonnes recherches !