



**LIGHTING COMPONENTS INTERNATIONAL**

CATALOGUE V7  
2021/2022

page 3

1

## Convertisseurs LED

LED drivers



page 87

2

## Systèmes de pilotage

Control systems

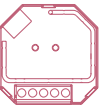

page 111

3

## Accessoires / divers

Accessories / various



page 129

4

## Lampes LED

LED lamps

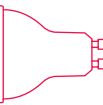

page 147

5

## Luminaire LED

LED fixtures

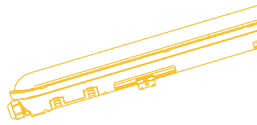

page 185

6

## Systèmes RF WIFI RGB+CW-WW

RF WIFI systems RGB+CW-WW

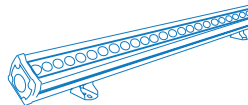

page 203

7

## Néonflex et Modules LED

Neonflex and LED modules

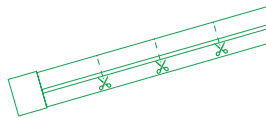

page 215

8

## Rubans LED

LED strips

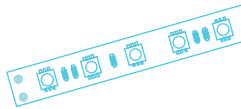

page 269

9

## Profilés LED

LED profiles



page 301

10

## Solarleds

Solarleds

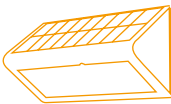

page 309

11

## Transformateurs électroniques

Electronic transformers



page 317

12

## Ballasts électroniques fluo

Fluo electronic ballasts



page 329

13

## Ballasts électroniques HID

HID electronic ballasts

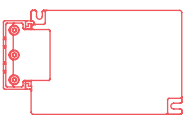

page 341

14

## Alimentations ferromagnétiques / amorçeurs

Magnetic control gears unit / ignitors



page 358

## Annexes / Index

Annex / Index



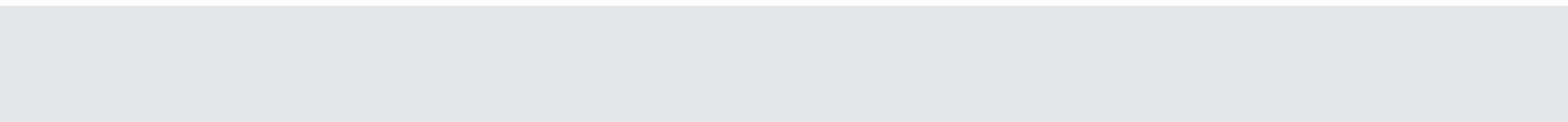

**CONVERTISSEURS  
LED IP20  
TENSION CONSTANTE**  
IP20 LED DRIVERS  
CONSTANT VOLTAGE

**1.1**

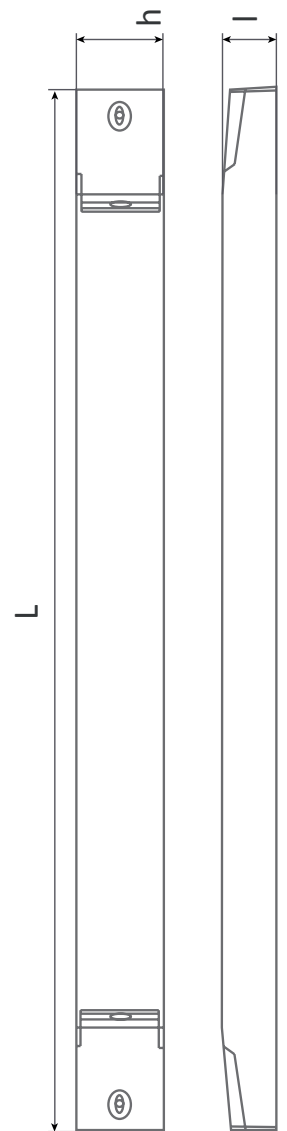

**CONVERTISSEUR LED IP20 CV**  
**DCV DIN RAIL 75W 24V**  
**DCV DIN RAIL 150W 24V**  
**DCV DIN RAIL 240W 24V**  
**DCV DIN RAIL 480W 24V**



Schéma technique

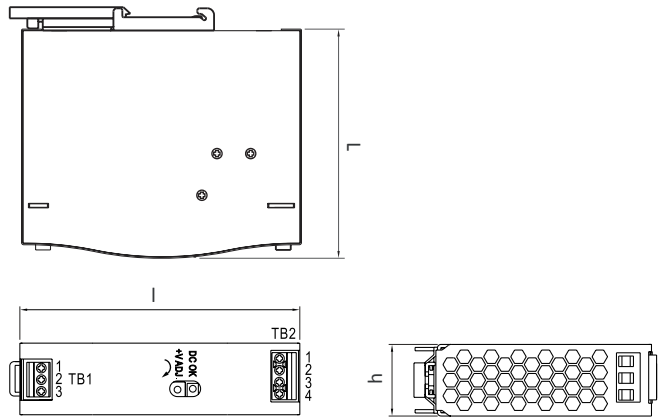

Section de câble minimale en fonction de la distance driver/source LED

Puissance	5 m	10 m	20 m	30 m	40 m
<b>75W</b>	1,0 mm <sup>2</sup>	1,0 mm <sup>2</sup>	1,5 mm <sup>2</sup>	1,5 mm <sup>2</sup>	1,5 mm <sup>2</sup>
<b>150W</b>	1,5 mm <sup>2</sup>	1,5 mm <sup>2</sup>	2,5 mm <sup>2</sup>	2,5 mm <sup>2</sup>	2,5 mm <sup>2</sup>
<b>240W</b>	2,5 mm <sup>2</sup>	2,5 mm <sup>2</sup>	4,0 mm <sup>2</sup>	4,0 mm <sup>2</sup>	4,0 mm <sup>2</sup>
<b>480W</b>	4,0 mm <sup>2</sup>	4,0 mm <sup>2</sup>	6,0 mm <sup>2</sup>	6,0 mm <sup>2</sup>	6,0 mm <sup>2</sup>

Référence	Code	Courant d'entrée	Tension de sortie	Puissance de sortie	Courant de sortie	Dimensions en mm h x l x L	Colisage
DCV DIN RAIL 75W 24V <b>NEW !</b>	1600950	0,8 A	24 V	75 W	0 - 3,25 A	32,5 x 102 x 125,2	1
DCV DIN RAIL 150W 24V <b>NEW !</b>	1600955	1,5 A		150 W	0 - 6,25 A	40,0 x 115 x 125,2	
DCV DIN RAIL 240W 24V <b>NEW !</b>	1600960	2,8 A		240 W	0 - 10,00 A	63,0 x 115 x 125,2	
DCV DIN RAIL 480W 24V <b>NEW !</b>	1600965	4,5 A		480 W	0 - 20,00 A	125,5 x 100x 125,5	

Driver pour installation sur rail TS35/7,5 ou TS35/15  
 IP20  
 Classe I  
 Tension de sortie ajustable entre 22 V et 26 V  
 Tension d'entrée : 100 - 240 Vac  
 Fréquence d'entrée : 50 - 60 Hz  
 Facteur de puissance : 0,5  
 Efficacité : >84 %  
 Température ambiante (Ta) : -10 °C à +50 °C  
 Température maximale du boîtier (Tc) : +60 °C  
 Durée de vie : 50 000 h

Driver for TS35/7,5 ou TS35/15 track installation  
 IP20  
 Class I  
 Output voltage adjustable between 22 V and 26 V  
 Input voltage : 100 - 240 Vac  
 Input frequency : 50 - 60 Hz  
 Power factor : 0,5  
 Efficiency : >84 %  
 Operating ambient temperature (Ta) : -10 °C to +50 °C  
 Max. case temperature (Tc) : +60 °C  
 Lifetime : 50 000 h

**Protection**  
 Contre les courts-circuits  
 Contre les surcharges  
 Contre les surtensions  
 Contre les surchauffes

**Protection**  
 Against short circuits  
 Against overloads  
 Against overvoltages  
 Against overheatings

EN61558-1:2005+A1:2009 ; EN61558-2-16:2009+A1 ;  
 EN60950-1:2006+A11+A1+A12+A2 ; EN60335-1:2012+A11 ;  
 EN62233:2008 ; EN61000-3-2:2014 ; EN61000-3-3:2013 ;  
 EN61000-4-2:2009 ; EN61000-4-3:2006+A1:2008+A2:2010 ;  
 EN61000-4-4:2012 ; EN61000-4-5+6:2014 ;  
 EN61000-4-8:2010 ; EN610004-11:2014

EN61558-1:2005+A1:2009 ; EN61558-2-16:2009+A1 ;  
 EN60950-1:2006+A11+A1+A12+A2 ; EN60335-1:2012+A11 ;  
 EN62233:2008 ; EN61000-3-2:2014 ; EN61000-3-3:2013 ;  
 EN61000-4-2:2009 ; EN61000-4-3:2006+A1:2008+A2:2010 ;  
 EN61000-4-4:2012 ; EN61000-4-5+6:2014 ;  
 EN61000-4-8:2010 ; EN610004-11:2014



## CONVERTISSEUR LED IP20 CV

- PSE 60 W 24 V IP20
- PSE 120 W 24 V IP20
- PSE 150 W 24 V IP20
- PSE 200 W 24 V IP20



Schéma technique

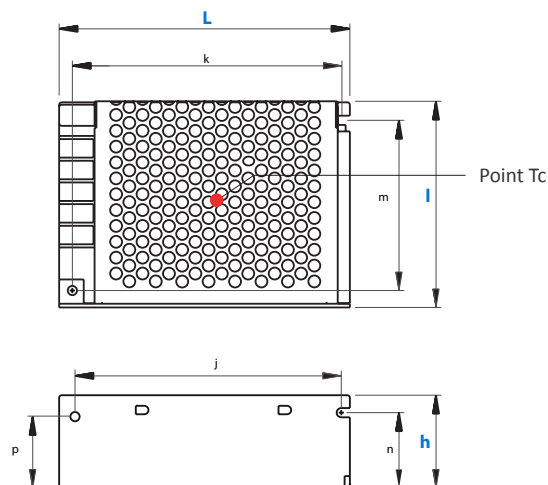

Référence	Code	Courant d'entrée	Tension de sortie	Puissance de sortie	Courant de sortie	Secondaire	Tc	Dimensions en mm h x l x L (p x n x m x j x k)	Colisage
PSE 60 W 24 V IP20	1734715	1 A	24 Vdc	0 - 60 W	0 - 2,5 A	1 sortie	65 °C	<b>37 x 78 x 100</b> (27 x 28,5 x 64,4 x 100,8 x 102)	1
PSE 120 W 24 V IP20	1734720	1,3 A		0 - 120 W	0 - 5 A	2 sorties	75 °C	<b>38 x 98 x 160</b> (29 x 30,3 x 85,3 x 150,5 x 151,5)	
PSE 150 W 24 V IP20	1734730	1,6 A		0 - 150 W	0 - 6,25 A	2 sorties	80 °C	<b>38 x 98 x 160</b> (29 x 30,3 x 85,3 x 150,5 x 151,5)	
PSE 200 W 24 V IP20	1734740	2,4 A		0 - 200 W	0 - 8,3 A	2 sorties	80 °C	<b>42 x 98 x 199</b> (28,5 x 28,5 x 85,7 x 190 x 193)	

IP20	IP20
Classe I	Class I
Tension d'entrée : 100 - 250 Vac	Input voltage : 100 - 250 Vac
Fréquence d'entrée : 50 - 60 Hz	Input frequency : 50 - 60 Hz
Exigence d'efficacité : 82 %	Efficiency requirement : 82 %
Sortie DC avec tension constante de 24 V pour LEDs standards	DC output with 24 V constant voltage for regular LEDs
Température ambiante (Ta) : -30 °C à +60 °C	Operating ambient temperature (Ta) : -30 °C to +60 °C

Boîtier en aluminium / Alumium case

<b>Protection</b>	<b>Protection</b>
Contre les courts-circuits	Against short circuits
Contre les surcharges	Against overloads
SELV	SELV

EN 61347-1 : 2015 ; EN 61347-2-13 ; EN 62493 : 2015 ; EN 55015 : 2013 ; EN 61000-3-2 : 2014 ; EN 61000-3-3 : 2013 ; EN 61547 : 2009

# CONVERTISSEUR LED IP20 CV DC 4 - 12 V



Schéma technique

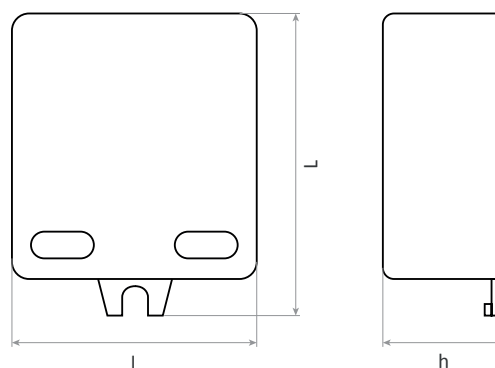

Référence	Code	Courant d'entrée	Tension de sortie	Puissance de sortie	Courant de sortie	Dimensions en mm h x l x L	Colisage
DC 4 - 12 V <b>NEW !</b>	1711040	60 mA	12 Vdc	0 - 4 W	0 - 333 mA	20 x 39 x 48,5	1 / 288

IP20  
Isolation renforcée  
Appareil adapté à l'intégration dans un luminaire de classe II  
Tension d'entrée : 100 - 240 Vac  
Fréquence d'entrée : 50 - 60 Hz  
Facteur de puissance : 0,9  
Exigence d'efficacité : 80 %  
Sortie DC avec tension constante de 12 V pour LEDs standards  
Température ambiante (Ta) : -20 °C à +50 °C  
Température maximale du boîtier (Tc) : +65 °C  
Durée de vie : 50 000 h  
Cycle ON/OFF : > 100 000

IP20  
Reinforced insulation  
Device suitable for integration into a class II luminaire  
Input voltage : 100 - 240 Vac  
Input frequency : 50 - 60 Hz  
Power factor : 0,9  
Efficiency requirement : 80 %  
DC output with 12 V constant voltage for regular LEDs  
Operating ambient temperature (Ta) : -20 °C to +50 °C  
Max. case temperature (Tc) : +65 °C  
Lifetime : 50 000 h  
ON/OFF cycle : > 100 000

**Protection**  
Contre les courts-circuits  
Régulation automatique des surchauffes  
Contre les surcharges  
SELV

**Protection**  
Against short circuits  
Automatic overheating regulation  
Against overloads  
SELV

EN61347-1:2015 ; EN61347-2-13:2014 ; EN61347-2-13:2014/A1:2017 ;  
EN62384:2006 ; EN62384:2006/A1:2009

EN61347-1:2015 ; EN61347-2-13:2014 ; EN61347-2-13:2014/A1:2017 ;  
EN62384:2006 ; EN62384:2006/A1:2009

## CONVERTISSEUR LED IP20 CV

DC 12 - 12 V RF  
DC 12 - 24 V RF



Schéma technique

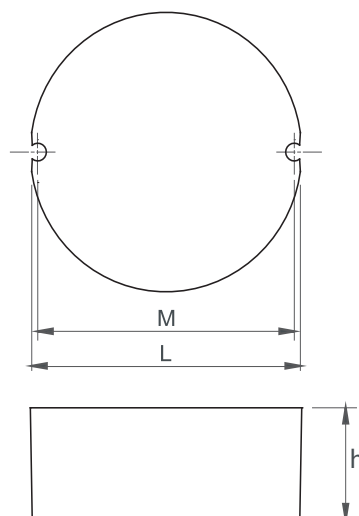

Référence	Code	Courant d'entrée	Tension de sortie	Puissance de sortie	Courant de sortie	Dimensions en mm h x Ø L (entraxe M)	Colisage
DC 12 - 12 V RF	1710995	130 mA	12 Vdc	0 - 12 W	0 - 1,0 A	22 x Ø 55 (52)	1
DC 12 - 24 V RF	1710998		24 Vdc		0 - 0,5 A		

<p>IP20 Classe II Tension d'entrée : 100 - 240 Vac Fréquence d'entrée : 50 - 60 Hz Facteur de puissance : 0,50 Exigence d'efficacité : 82 % Sortie DC avec tension constante 12 ou 24 V pour LEDs standards Température ambiante (Ta) : -20 °C à +50 °C Température maximale du boîtier (Tc) : +75 °C</p>	<p>IP20 Class II Input voltage : 100 - 240 Vac Input frequency : 50 - 60 Hz Power factor : 0,50 Efficiency requirement : 82 % DC output with 12 or 24 V constant voltage for regular LEDs Operating ambient temperature (Ta) : -20 °C to +50 °C Max. case temperature (Tc) : +75 °C</p>
---	---

<p><b>Protection</b> Contre les courts-circuits et circuits ouverts Régule automatiquement les surchauffes Contre les surcharges SELV</p>	<p><b>Protection</b> Short and open circuits proof Automatic overheating regulation Against overloads SELV</p>
---	--

<p>EN61347-1 ; EN 61347-2-13 ; EN 62384 ; EN 55015 ; EN 61000-3-2 ; EN 61000-3-3 ; EN 61547</p>	<p>EN61347-1 ; EN 61347-2-13 ; EN 62384 ; EN 55015 ; EN 61000-3-2 ; EN 61000-3-3 ; EN 61547</p>
---	---



# CONVERTISSEUR LED IP20 CV DCV 12W - 12V CG



Schéma technique

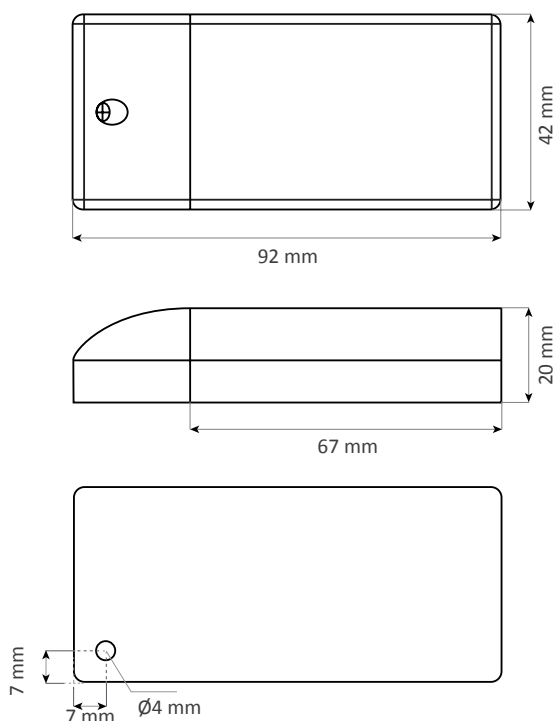

Référence	Code	Courant d'entrée	Courant d'appel	Puissance de sortie	Courant de sortie	Dimensions en mm h x l x L	Colisage
DCV 12W - 12V CG	1600710	300 mA	≤ 40 A / 280 us	0 - 12 W	0 - 1 A	20 x 42 x 92	1

IP20 Classe II Tension d'entrée : 100 - 240 Vac Tension de sortie : 12 Vdc Fréquence d'entrée : 50 - 60 Hz Température ambiante (Ta) : +0°C à +40 °C Température maximale du boîtier (Tc) : +80 °C Facteur de puissance : >0,5 Efficacité : ≥82 % Durée de vie : 50 000 h Longueur maximale du câble de sortie : 2 m Section de câble primaire et secondaire : 0,75 m <sup>2</sup>	IP20 Class II Input voltage : 100 - 240 Vac Output voltage : 12 Vdc Input frequency : 50 - 60 Hz Operating ambient temperature (Ta) : +0 °C to +40 °C Max. case temperature (Tc) : +80 °C Power factor : >0,5 Efficiency : ≥82% Lifetime : 50 000 h Output wire maximal length : 2 m Primary and secondary wire section : 0,75 m <sup>2</sup>
---	--

<b>Protection</b> Contre les courts-circuits avec récupération automatique Contre les surchauffes avec récupération automatique Contre les surcharges avec récupération automatique SELV	<b>Protection</b> Against short circuits with auto-recovery Against overheatings with auto-recovery Against overloads with auto-recovery SELV
--	---

EN61347-1:2015 ; EN61347-2-13:2014/A1:2017 ; EN62493:2013 ; EN55015:2013/A1:2015 ; EN61000-3-2:2014 ; EN61000-3-3:2013 ; EN61547:2009

**CONVERTISSEUR LED IP20 CV**  
**FLATLED DRIVER PRISE MURALE 12 W - 12 V**



Schéma technique

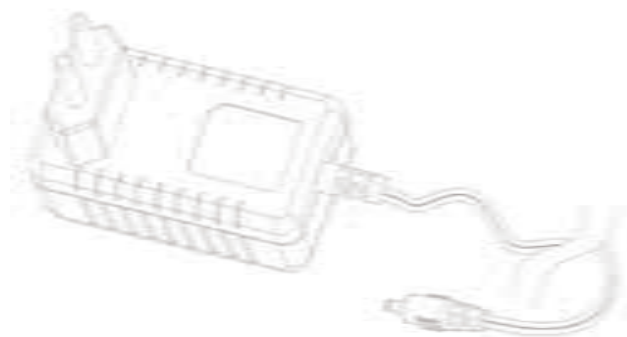

Référence	Code	Courant d'entrée	Tension de sortie	Puissance de sortie	Courant de sortie	Dimensions en mm h x l x L	Colisage
FLATLED driver prise murale 12 W - 12 V	5381731	100 mA	12 Vdc	0 - 12 W	0 - 1 A	31 x 43 x 76	1

IP20	IP20
Classe II	Class II
Tension d'entrée : 220 - 240 Vac	Input voltage : 220 - 240 Vac
Fréquence d'entrée : 50 - 60 Hz	Input frequency : 50 - 60 Hz
Facteur de puissance : 0,5	Power factor : 0,5
Température ambiante (Ta) : -15 °C à +45 °C	Operating ambient temperature (Ta) : -15 °C to +45 °C
Température maximale du boîtier (Tc) : +70 °C	Max. case temperature (Tc) : +70 °C

Boîtier polycarbonate	Polycarbonate case
Longueur de câble : 1,80 m	Cable length : 1,80 m
Convertisseur prise murale	Wall socket converter

<b>Protection</b>	<b>Protection</b>
Contre les courts-circuits	Against short circuits
Contre les surintensités	Against overcurrents
Contre les surtensions	Against overvoltages
Contre les surcharges	Against overloads
Régule automatiquement les surchauffes	Automatic overheating regulation
SELV	SELV

EN 55015 ; EN 61547 ; IEC 62384 : 2006 ; GB 24825-2009	EN 55015 ; EN 61547 ; IEC 62384 : 2006 ; GB 24825-2009
--	--

## CONVERTISSEUR LED IP20 CV

DCV 12W - 24V CG

DCV 24W - 24V CG

DCV 60W - 24V CG

DCV 120W - 24V CG



Schéma technique



Référence	Code	Courant d'entrée	Courant d'appel	Puissance de sortie	Courant de sortie	Facteur de puissance	Efficacité	Dimensions en mm h x l x L (entraxe)	Colisage
DCV 12W - 24V CG	1600600	≤ 100 mA	≤ 21 A / 280 us	0 - 12 W	0 - 0,5 A	≥ 0,92	≥ 80 %	15,5 x 46 x 112 (99,6)	1
DCV 24W - 24V CG	1600605	≤ 150 mA	≤ 30 A / 280 us	0 - 24 W	0 - 1,0 A	≥ 0,95	≥ 83 %	15,5 x 50 x 137 (124,6)	
DCV 60W - 24V CG	1600615	≤ 380 mA	≤ 40 A / 280 us	0 - 60 W	0 - 2,5 A	≥ 0,95	≥ 88 %	18 x 57 x 170 (157,6)	
DCV 120W - 24V CG	1600630	≤ 750 mA	≤ 60 A / 300 us	0 - 120 W	0 - 5,0 A	≥ 0,95	≥ 91 %	22 x 65 x 190 (177,6)	

IP20  
Classe II  
Tension d'entrée : 220 - 240 Vac  
Tension de sortie : 24 Vdc  
Fréquence d'entrée : 50 - 60 Hz  
Température ambiante (Ta) : -25 °C à +45 °C  
Température maximale du boîtier (Tc) : +90 °C sauf pour 1600605 : +85 °C  
Durée de vie : 50 000 h

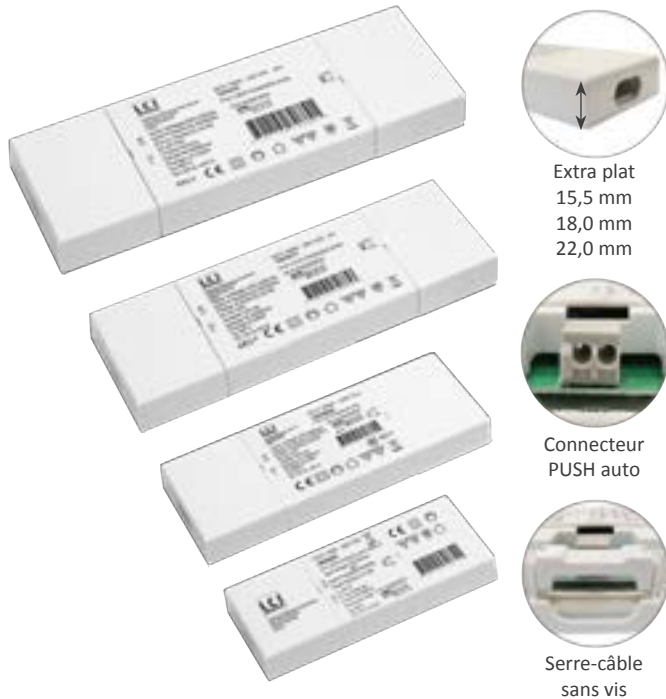
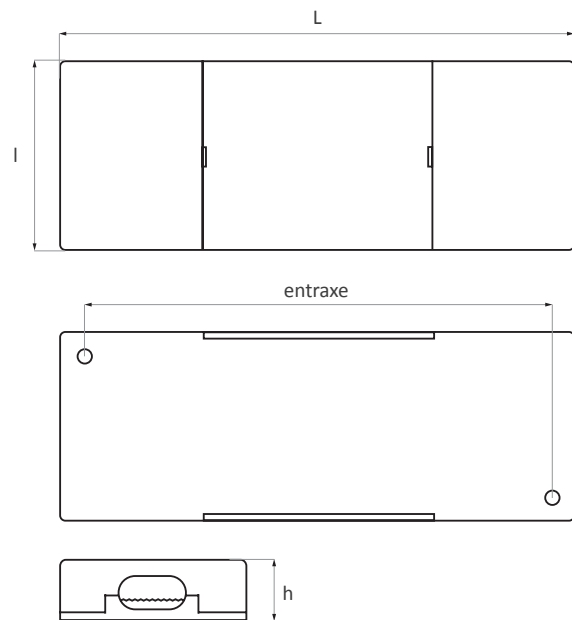
IP20  
Class II  
Input voltage : 220 - 240 Vac  
Output voltage : 24 Vdc  
Input frequency : 50 - 60 Hz  
Operating ambient temperature (Ta) : -25 °C to +45 °C  
Max. case temperature (Tc) : +90 °C except for 1600605 : +85 °C  
Lifetime : 50 000h

**Protection**  
Contre les courts-circuits  
Contre les charges nulles  
Contre les surcharges  
SELV

**Protection**  
Against short circuits  
Against no-loads  
Against overloads  
SELV

EN61347-1:2015 ; EN61347-2-13:2014/A1:2017 ; EN62493:2015 ;  
EN55015:2013/A1:2015 ; EN61000-3-2:2014 ; EN61000-3-3:2013 ;  
EN61547/2009 ; EN62384 ; IEC61347-1:2015 ; IEC61347-2-13:2014 ;  
IEC62384:2006+AMD1:2009 ; CLSPR 15/EN550150:2013+AMD1:2015 ;  
IEC61000-3-2:2014 ; IEC61000-3-3:2013 ; IEC61547:2009 ; IEC62493:2015 ;  
Directives 2001/95/EC + 2011/65/EU + 2015/863/EU + 2014/30/EU +  
2014/35/EU + 2009/125/EC

EN61347-1:2015 ; EN61347-2-13:2014/A1:2017 ; EN62493:2015 ;  
EN55015:2013/A1:2015 ; EN61000-3-2:2014 ; EN61000-3-3:2013 ;  
EN61547/2009 ; EN62384 ; IEC61347-1:2015 ; IEC61347-2-13:2014 ;  
IEC62384:2006+AMD1:2009 ; CLSPR 15/EN550150:2013+AMD1:2015 ;  
IEC61000-3-2:2014 ; IEC61000-3-3:2013 ; IEC61547:2009 ; IEC62493:2015 ;  
Directives 2001/95/EC + 2011/65/EU + 2015/863/EU + 2014/30/EU +  
2014/35/EU + 2009/125/EC



**CONVERTISSEUR LED IP20 CV**  
**DCV SLIM 60W - 24V CG**  
**DCV SLIM 100W - 24V CG**  
**DCV SLIM 150W - 24V CG**

**DCV SLIM 250W - 24V CG**  
**DCV SLIM 250W - 48V CG**



Schéma technique

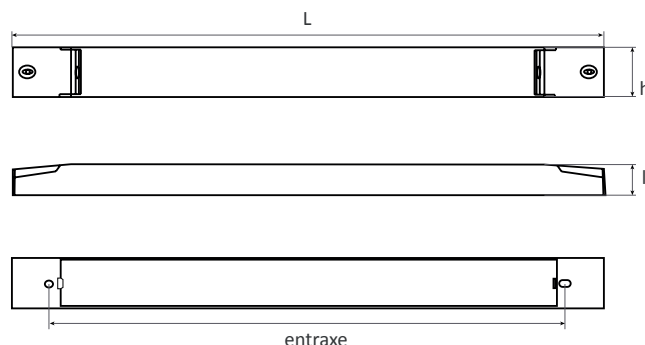

Référence	Code	Courant d'entrée	Tension de sortie	Puissance de sortie	Courant de sortie	Tc	Dimensions en mm h x l x L (entraxe)	Colisage
DCV SLIM 60W - 24V CG <b>NEW !</b>	1600551	0,35 A	24 V	0 - 60 W	0 - 2,50 A	80 °C	16 x 30 x 300 (260)	1
DCV SLIM 100W - 24V CG <b>NEW !</b>	1600552	0,60 A		0 - 100 W	0 - 4,17 A	90 °C	18 x 30 x 350 (309)	
DCV SLIM 150W - 24V CG <b>NEW !</b>	1600553	0,90 A		0 - 150 W	0 - 6,25 A	90 °C	22 x 40 x 400 (360)	
DCV SLIM 250W - 24V CG <b>NEW !</b>	1600554	1,50 A	48 V	0 - 250 W	0 - 10,42 A	90 °C	22 x 40 x 400 (360)	
DCV SLIM 250W - 48V CG <b>NEW !</b>	1600572	1,50 A		0 - 250 W	0 - 5,21 A	90 °C		

<p>IP20 Classe II Tension d'entrée : 220 - 240 Vac Fréquence d'entrée : 50 - 60 Hz Facteur de puissance : &gt;0,95 Sortie DC avec tension constante 24 ou 48 V pour LEDs standards Température ambiante (Ta) : -25 °C à +45 °C Efficacité : 93 % (100 W, 150 W et 250 W) et 88 % (60 W) Durée de vie : &gt;50 000 h</p>	<p>IP20 Class II Input voltage : 220 - 240 Vac Input frequency : 50 - 60 Hz Power factor : &gt;0,95 DC output with 24 or 48 V constant voltage for regular LEDs Operating ambient temperature (Ta) : -25 °C to +45 °C Efficiency : 93 % (100 W, 150 W and 250 W) and 88 % (60 W) Lifetime : &gt;50 000 h</p>
---	--

<p><b>Protection</b> Contre les courts-circuits Régule automatiquement les surchauffes Contre les surcharges Contre les surintensité SELV</p>	<p><b>Protection</b> Against short-circuits Automatic overheating regulation Against overvoltage Against overcurrent SELV</p>
---	---

<p>EN61347:1-2015 ; EN61347-2-13:2014/A1:2017 ; EN62493:2015 ; EN62384:2006/A1:2009 ; EN55015:2013/A1:2015 ; EN61000-3-2:2014 ; EN61000-3-3:2013 ; EN61547:2009</p>	<p>EN61347:1-2015 ; EN61347-2-13:2014/A1:2017 ; EN62493:2015 ; EN62384:2006/A1:2009 ; EN55015:2013/A1:2015 ; EN61000-3-2:2014 ; EN61000-3-3:2013 ; EN61547:2009</p>
---	---

## CONVERTISSEUR LED IP20 CV

DCV 30 - 24 V

DCV 60 - 24 V

DCV 100 - 24 V

DCV 150 - 24 V



Schéma technique



Connecteur rapide  
primaire



Connecteur rapide  
secondaire

Référence	Code	Courant d'entrée	Courant d'appel	Tension de sortie	Puissance de sortie	Courant de sortie	Dimensions en mm h x l x L (entraxe)	Colisage
DCV 30 - 24 V	1600300	180 mA	≤ 23 A / 320 us	24 Vdc	0 - 30 W	0 - 1,25 A	21 x 30 x 230 (218)	1
DCV 60 - 24 V	1600303	350 mA	≤ 21 A / 280 us		0 - 60 W	0 - 2,50 A	21 x 30 x 250 (237)	
DCV 100 - 24 V	1600306	650 mA	≤ 57 A / 240 us		0 - 100 W	0 - 4,20 A	21 x 30 x 360 (348)	
DCV 150 - 24 V	1600309	950 mA	≤ 62 A / 300 us		0 - 150 W	0 - 6,25 A	21 x 40 x 360 (348)	

IP20  
Classe I  
Tension d'entrée : 220 - 240 Vac  
Tension d'entrée nominale : 176 - 264 Vac  
Tension d'entrée DC : 170 - 275 Vdc  
Fréquence d'entrée : 50 - 60 Hz  
Facteur de puissance : 0,95  
Sortie DC avec tension constante de 24V pour les LEDs standards  
Température ambiante (Ta) : -25 °C à +50 °C  
Température maximale du boîtier (Tc) : +85 °C

Ondulation de la tension : ± 2 % (230 Vac pleine charge)  
Section de câble primaire : 0,75 - 1,5 mm<sup>2</sup>  
Section de câble secondaire : 0,50 - 1,5 mm<sup>2</sup>

**Protection**  
Contre les courts-circuits  
Contre les surcharges  
Contre les charges nulles

EN61347-1 :2015 ; EN61347-2-13 :2014/A1 :2017 ;  
EN62384 :2006/A1 :2009 ; EN55015 :2013/A1 :2015 ; EN61547 :2009 ;  
EN61000-3-2 :2014 ; EN61000-3-3 :2013

IP20  
Class I  
Input voltage : 220 - 240 Vac  
Rated input voltage : 176 - 264 Vac  
DC input voltage : 170 - 275 Vdc  
Input frequency : 50 - 60 Hz  
Power factor : 0,95  
DC output with 24V constant voltage for regular LEDs  
Operating ambient temperature (Ta) : -25 °C to +50 °C  
Max. case temperature (Tc) : +85 °C

Voltage ripple : ± 2 % (230 Vac full-load)  
Primary wire section : 0,75 - 1,5 mm<sup>2</sup>  
Secondary wire section : 0,50 - 1,5 mm<sup>2</sup>

**Protection**  
Against short circuits  
Against overloads  
Against no-loads

EN61347-1 :2015 ; EN61347-2-13 :2014/A1 :2017 ;  
EN62384 :2006/A1 :2009 ; EN55015 :2013/A1 :2015 ; EN61547 :2009 ;  
EN61000-3-2 :2014 ; EN61000-3-3 :2013

# CONVERTISSEUR LED IP51 CV DRIVER LED 350 W 24 V IP51



Schéma technique

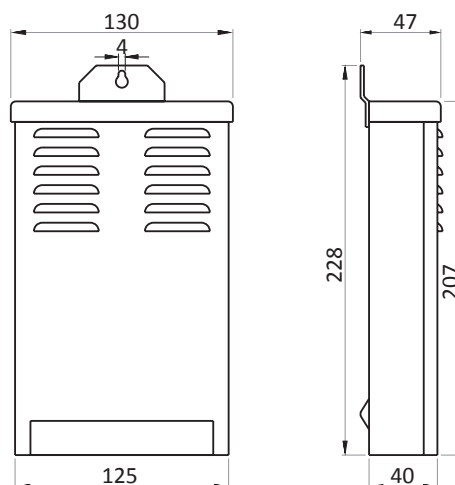

Référence	Code	Courant d'entrée	Tension de sortie	Puissance de sortie	Courant de sortie	Dimensions en mm h x l x L	Colisage
DRIVER LED 350 W 24 V IP51 <b>NEW !</b>	1733705	3,2 A	24 Vdc	0 - 350 W	0 - 14,6 A	47 x 125 x 228	1

IP51	IP51
Classe I	Class I
Tension d'entrée : 170 - 250 Vac	Input voltage : 170 - 250 Vac
Fréquence d'entrée : 50 - 60 Hz	Input frequency : 50 - 60 Hz
Exigence d'efficacité : 90 %	Efficiency requirement : 90 %
Conçu pour charge à 100 % constante	Designed for 100 % constant load
Sortie DC avec tension constante de 24 V pour LEDs standards	DC output with 24 V constant voltage for regular LEDs
Température ambiante (Ta) : -25 °C à +50 °C	Operating ambient temperature (Ta) : -25 °C to +50 °C
Température maximale du boîtier : +70 °C	Max. case temperature (Tc) : +70 °C
1 entrée - 3 sorties	1 input - 3 outputs
A demi-résiné	Semi-potted
Boîtier en aluminium	Aluminum housing
Sans ventilateur	No fan inside
Fonctionnement silencieux	Quiet service
<b>Protection</b>	<b>Protection</b>
Contre les courts-circuits	Against short circuits
Contre les surcharges	Against overloads
SELV	SELV
EN55015:2013 ; EN61547:2009 ; EN61000-3-2:2014 ; EN61000-3-3:2013 ; EN61347-1:2008+A1:2011+A2:2013 ; EN61347-2-13:2014 ; EN62493:2015	EN55015:2013 ; EN61547:2009 ; EN61000-3-2:2014 ; EN61000-3-3:2013 ; EN61347-1:2008+A1:2011+A2:2013 ; EN61347-2-13:2014 ; EN62493:2015



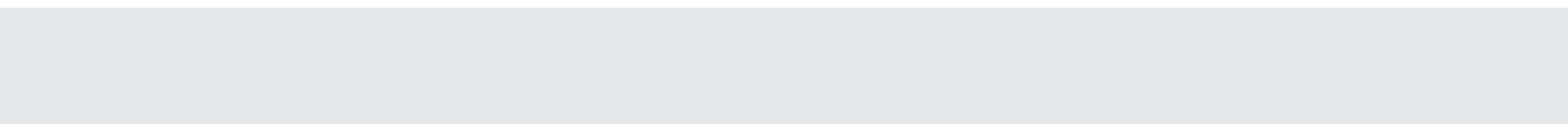

**CONVERTISSEURS  
LED IP67  
TENSION CONSTANTE**  
IP67 LED DRIVERS  
CONSTANT VOLTAGE

**1.2**

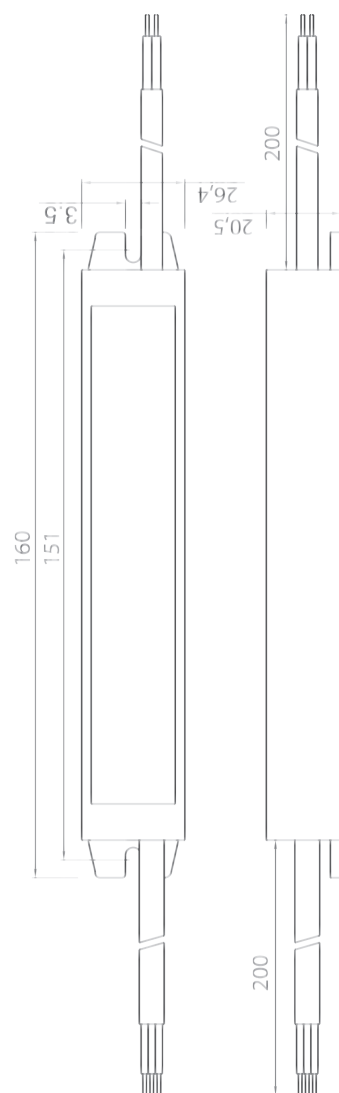

## CONVERTISSEUR LED IP67 CV

DLPS 36 W 12 V IP67 DLPS 36 W 24 V IP67  
 DLPS 60 W 12 V IP67 DLPS 60 W 24 V IP67  
 DLPS 100 W 12 V IP67 DLPS 100 W 24 V IP67



Schéma technique

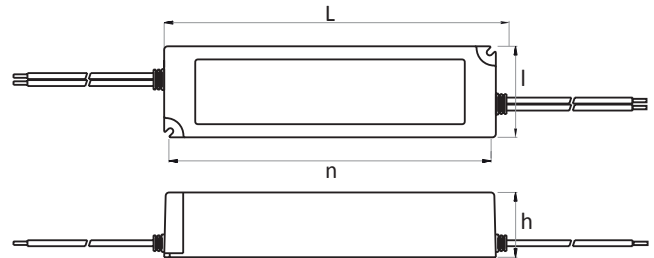

Référence	Code	Courant d'entrée	Tension de sortie	Puissance de sortie	Courant de sortie	Tc	Dimensions en mm h x l x L (entraxe n)	Colisage
DLPS 36 W 12 V IP67	1734510	0,52 A	12 Vdc	0 - 36 W	0 - 3 A	70 °C	30 x 40 x 148 (142)	
DLPS 36 W 24 V IP67	1734515		24 Vdc		0 - 1,5 A			
DLPS 60 W 12 V IP67	1734520	0,52 A	12 Vd	0 - 60 W	0 - 5 A	75 °C	34 x 42 x 166 (160)	1
DLPS 60 W 24 V IP67	1734525		24 Vdc		0 - 2,5 A			
DLPS 100 W 12 V IP67	1734530	0,76 A	12 Vdc	0 - 100 W	0 - 8,33 A	80 °C	37 x 52 x 190 (183)	
DLPS 100 W 24 V IP67	1734535		24 Vdc		0 - 4,16 A			

IP67  
 Classe II  
 Tension d'entrée : 100 - 250 Vac  
 Fréquence d'entrée : 50 - 60 Hz  
 Exigence d'efficacité : ~ 85 %  
 Sortie DC avec tension constante de 12 V ou 24 V pour LEDs standards  
 Température ambiante (Ta) : -25 °C à +50 °C

Entrées et sorties câblées pour le 36 W et 60 W : 20 cm  
 Entrées et sorties câblées pour le 100 W : 30 cm

**Protection**  
 Contre les courts-circuits  
 Contre les surcharges  
 SELV

EN 61347-1 : 2015 ; EN 61347-2-13 ; EN 62493 : 2015 ; EN 55015: 2013+A1  
 2015 ; EN 61547: 2009 ; EN 61000-3-2: 2014 ; EN 61000-3-3: 2013

IP67  
 Class II  
 Input voltage : 100 - 250 Vac  
 Input frequency : 50 - 60 Hz  
 Efficiency requirement : ~ 85 %  
 DC output with 12 V or 24 V constant voltage for regular LEDs  
 Operating ambient temperature (Ta) : -25 °C to +50 °C

Inputs and outputs with 20 cm cables on 36 W and 60 W  
 Inputs and outputs with 30 cm cables on 100 W

**Protection**  
 Against short circuits  
 Against overloads  
 SELV

EN 61347-1 : 2015 ; EN 61347-2-13 ; EN 62493 : 2015 ; EN 55015: 2013+A1  
 2015 ; EN 61547: 2009 ; EN 61000-3-2: 2014 ; EN 61000-3-3:

**CONVERTISSEUR LED IP67 CV**  
**DRIVER LED 20 W 12 V IP67**  
**DRIVER LED 20 W 24 V IP67**



Schéma technique

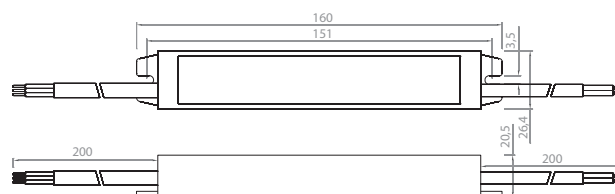

Référence	Code	Courant d'entrée	Tension de sortie	Puissance de sortie	Courant de sortie	Dimensions en mm h x l x L (entraxe)	Colisage
DRIVER LED 20 W 12 V IP67	1734025	200 mA	12 Vdc	0 - 20 W	0 - 1,67 A	20 x 27 x 160 (151)	1 / 50
DRIVER LED 20 W 24 V IP67	1733820		24 Vdc		0 - 0,8 A		

IP67	IP67
Classe I	Class I
Tension d'entrée : 170 - 250 Vac	Input voltage : 170 - 250 Vac
Fréquence d'entrée : 50 - 60 Hz	Input frequency : 50 - 60 Hz
Exigence d'efficacité : 83 %	Efficiency requirement : 83 %
Conçu pour charge à 100 % constante	Designed for 100 % constant load
Sortie DC avec tension constante de 12 V ou 24 V pour LEDs standards	DC output with 12 V or 24 V constant voltage for regular LEDs
Température ambiante (Ta) : -30 °C à +50 °C	Operating ambient temperature (Ta) : -30 °C to +50 °C
Température maximale du boîtier (Tc) : +70 °C	Max. case temperature (Tc) : +70 °C

Boîtier aluminium / Aluminum case  
 Entrée et sortie câblées 20 cm / Input and output with 20 cm cables

**Protection**  
 Contre les courts-circuits / Against short circuits  
 Contre les surcharges / Against overloads  
 SELV / SELV

EN55015:2013 ; EN61547:2009 ; EN61000-3-2:2014 ; EN55015:2013 ; EN61547:2009 ; EN61000-3-2:2014 ;  
 EN61000-3-3:2013 ; EN61347-1:2015 ; EN61000-3-3:2013 ; EN61347-1:2015 ;  
 EN61347-2-13:2014 ; EN62493:2015 EN61347-2-13:2014 ; EN62493:2015

**CONVERTISSEUR LED IP67 CV**  
**DRIVER LED 30 W 12 V IP67**  
**DRIVER LED 30 W 24 V IP67**



Schéma technique

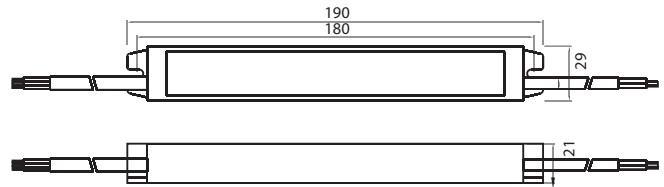

Référence	Code	Courant d'entrée	Tension de sortie	Puissance de sortie	Courant de sortie	Dimensions en mm h x l x L (entraxe)	Colisage
DRIVER LED 30 W 12 V IP67	1734026	260 mA	12 Vdc	0 - 30 W	0 - 2,5 A	21 x 29 x 190 (180)	1 / 50
DRIVER LED 30 W 24 V IP67	1733821		24 Vdc		0 - 1,25 A		

IP67	IP67
Classe I	Class I
Tension d'entrée : 100 - 250 Vac	Input voltage : 100 - 250 Vac
Fréquence d'entrée : 50 - 60 Hz	Input frequency : 50 - 60 Hz
Exigence d'efficacité : 80 %	Efficiency requirement : 80 %
Conçu pour charge à 100 % constante	Designed for 100 % constant load
Sortie DC avec tension constante de 12 V ou 24 V pour LEDs standards	DC output with 12 V or 24 V constant voltage for regular LEDs
Température ambiante (Ta) : -30 °C à +50 °C	Operating ambient temperature (Ta) : -30 °C to +50 °C
Température maximale du boîtier (Tc) : +70 °C	Max. case temperature (Tc) : +70 °C

Boîtier aluminium	Aluminum case
Entrée et sortie câblées 20 cm	Input and output with 20 cm cables

<b>Protection</b>	<b>Protection</b>
Contre les courts-circuits	Against short circuits
Contre les surcharges	Against overloads
SELV	SELV

EN55015:2013 ; EN61547:2009 ; EN61000-3-2:2014 ; EN61000-3-3:2013 ; EN61347-1:2015 ; EN61347-2-13:2014 ; EN62493:2015	EN55015:2013 ; EN61547:2009 ; EN61000-3-2:2014 ; EN61000-3-3:2013 ; EN61347-1:2015 ; EN61347-2-13:2014 ; EN62493:2015
---	---

**CONVERTISSEUR LED IP67 CV**  
**DRIVER LED 40 W 12 V IP67**  
**DRIVER LED 40 W 24 V IP67**



Schéma technique

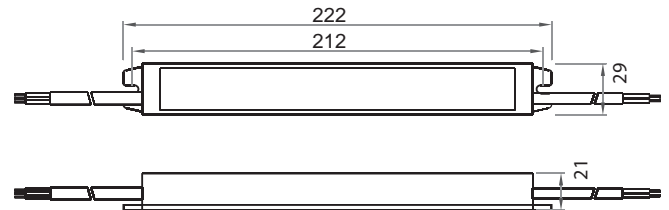

Référence	Code	Courant d'entrée	Tension de sortie	Puissance de sortie	Courant de sortie	Dimensions en mm h x l x L (entraxe)	Colisage
DRIVER LED 40 W 12 V IP67	1734030	360 mA	12 Vdc	0 - 40 W	0 - 3,33 A	21 x 29 x 222 (212)	1 / 50
DRIVER LED 40 W 24 V IP67	1733840		24 Vdc		0 - 1,67 A		

<p>IP67 Classe I Tension d'entrée : 170 - 250 Vac Fréquence d'entrée : 50 - 60 Hz Exigence d'efficacité : 80 % Conçu pour charge à 100 % constante Sortie DC avec tension constante de 12 V ou 24 V pour LEDs standards Température ambiante (Ta) : -30 °C à +50 °C Température maximale du boîtier (Tc) : +70 °C</p>	<p>IP67 Class I Input voltage : 170 - 250 Vac Input frequency : 50 - 60 Hz Efficiency requirement : 80 % Designed for 100 % constant load DC output with 12 V or 24 V constant voltage for regular LEDs Operating ambient temperature (Ta) : -30 °C to +50 °C Max. case temperature (Tc) : +70 °C</p>
---	---

Boîtier aluminium / Aluminum case  
 Entrée et sortie câblées 20 cm / Input and output with 20 cm cables

**Protection**  
 Contre les courts-circuits / Against short circuits  
 Contre les surcharges / Against overloads  
 SELV / SELV

EN55015:2013 ; EN61547:2009 ; EN61000-3-2:2014 ; EN61000-3-3:2013 ; EN61347-1:2015 ; EN61347-2-13:2014 ; EN62493:2015 ; EN55015:2013 ; EN61547:2009 ; EN61000-3-2:2014 ; EN61000-3-3:2013 ; EN61347-1:2015 ; EN61347-2-13:2014 ; EN62493:2015

**CONVERTISSEUR LED IP67 CV**  
**DRIVER LED 60 W 12 V IP67**  
**DRIVER LED 60 W 24 V IP67**



Schéma technique

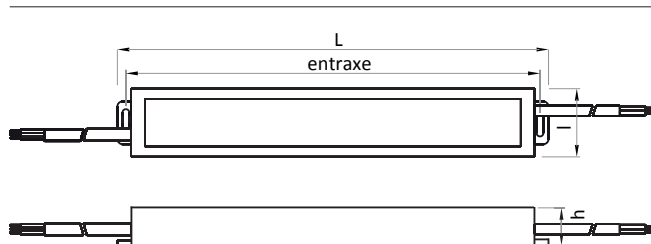

Référence	Code	Courant d'entrée	Tension de sortie	Puissance de sortie	Courant de sortie	Dimensions en mm h x l x L (entraxe)	Colisage
DRIVER LED 60W 12V IP67	1734012	530 mA	12 Vdc	0 - 60 W	0 - 5 A	22 x 40 x 182 (172)	1
DRIVER LED 60W 24V IP67	1733808	600 mA	24 Vdc		0 - 2,5 A		

IP67	IP67
Classe I	Class I
Tension d'entrée : 170 - 250 Vac	Input voltage : 170 - 250 Vac
Fréquence d'entrée : 50 - 60 Hz	Input frequency : 50 - 60 Hz
Exigence d'efficacité : 85 %	Efficiency requirement : 85 %
Conçu pour charge à 100 % constante	Designed for 100 % constant load
Sortie DC avec tension constante de 12 V ou 24 V pour LEDs standards	DC output with 12 V or 24 V constant voltage for regular LEDs
Température ambiante (Ta) : -30 °C à +50 °C	Operating ambient temperature (Ta) : -30 °C to +50 °C
Température maximale du boîtier (Tc) : +70 °C	Max. case temperature (Tc) : +70 °C

Boîtier aluminium / Aluminum case  
 Entrée et sortie câblées 20 cm / Input and output with 20 cm cables

**Protection**  
 Contre les courts-circuits / Against short circuits  
 Contre les surcharges / Against overloads  
 SELV / SELV

EN55015:2013+A1:2015 ; EN61000-3-2:2014 ; EN61000-3-3:2013 ; EN61547:2009 ; EN61347-2-13:2014+A1:2017 ; EN61347-1:2015 ; EN62493:2015

EN55015:2013+A1:2015 ; EN61000-3-2:2014 ; EN61000-3-3:2013 ; EN61547:2009 ; EN61347-2-13:2014+A1:2017 ; EN61347-1:2015 ; EN62493:2015



**CONVERTISSEUR LED IP67 CV**  
**DRIVER LED 100 W 12 V IP67**  
**DRIVER LED 100 W 24 V IP67**



Schéma technique

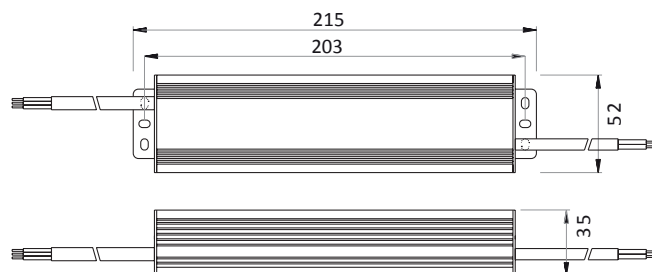

Référence	Code	Courant d'entrée	Tension de sortie	Puissance de sortie	Courant de sortie	Dimensions en mm h x l x L (entraxe)	Colisage
DRIVER LED 100 W 12 V IP67	1734029	930 mA	12 Vdc	0 - 100 W	0 - 8,33 A	35 x 52 x 215 (22 x 203)	1 / 10
DRIVER LED 100 W 24 V IP67	1733824		24 Vdc		0 - 4,17 A		

<p>Sortie DC avec tension constante de 12 V ou 24 V pour LEDs standards                  Température ambiante (Ta) : -30 °C à +50 °C                  Température maximale du boîtier (Tc) : +70 °C</p>	<p>IP67                  Classe I                  Tension d'entrée : 170 - 250 Vac                  Fréquence d'entrée : 50 - 60 Hz                  Exigence d'efficacité : 86 %                  Conçu pour charge à 100 % constante</p>	<p>IP67                  Class I                  Input voltage : 170 - 250 Vac                  Input frequency : 50 - 60 Hz                  Efficiency requirement : 86 %                  Designed for 100 % constant load                  DC output with 12 V or 24 V constant voltage for regular LEDs                  Operating ambient temperature (Ta) : -30 °C to +50 °C                  Max. case temperature (Tc) : +70 °C</p>
---	---	---

Boîtier aluminium / Aluminum case  
 Entrée et sortie câblées 20 cm / Input and output with 20 cm cables

**Protection**  
 Contre les courts-circuits / Against short circuits  
 Contre les surcharges / Against overloads  
 SELV / SELV

EN 55015 : 2013 ; EN 61547 : 2009 ; EN 61000-3-2 : 2014 ; EN 61000-3-3 : 2013 ; EN 61347-1 : 2015 ; EN 61347-2-13 : 2014 ; EN 62493 : 2015

**CONVERTISSEUR LED IP67 CV**  
**DRIVER LED 150 W 12 V IP67**  
**DRIVER LED 150 W 24 V IP67**



Schéma technique



**1734014**

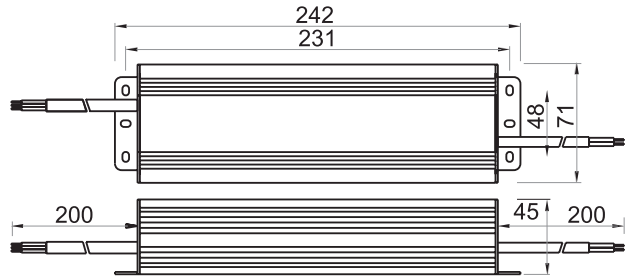

**1733812**

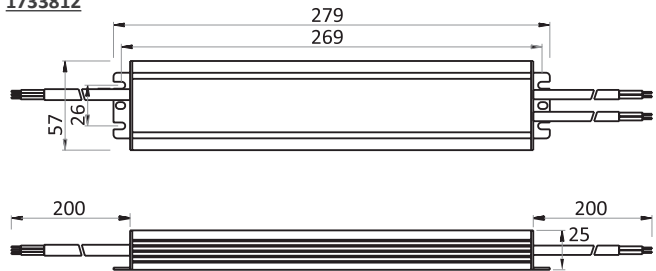

Référence	Code	Courant d'entrée	Tension de sortie	Puissance de sortie	Courant de sortie	Dimensions en mm h x l x L (entraxe)	Colisage
DRIVER LED 150 W 12 V IP67	1734014	1,25 A	12 Vdc	0 - 150 W	0 - 12,5 A	45 x 71 x 242 (48 x 231)	1
DRIVER LED 150 W 24 V IP67	1733812	1,45 A	24 Vdc		0 - 6,25 A	25 x 57 x 279 (26 x 269)	

<p>IP67 Classe I Tension d'entrée : 170 - 250 Vac Fréquence d'entrée : 50 - 60 Hz Exigence d'efficacité : 87 % Conçu pour charge à 100 % constante Sortie DC avec tension constante de 12 V ou 24 V pour LEDs standards Température ambiante (Ta) : -30 °C à +50 °C Température maximale du boîtier (Tc) : +70 °C</p>	<p>IP67 Class I Input voltage : 170 - 250 Vac Input frequency : 50 - 60 Hz Efficiency requirement : 87 % Designed for 100 % constant load DC output with 12 V or 24 V constant voltage for regular LEDs Operating ambient temperature (Ta) : -30 °C to +50 °C Max. case temperature (Tc) : +70 °C</p>
---	---

<p>Boîtier aluminium Entrée et sorties câblées 20 cm</p>	<p>Aluminum case Input and outputs with 20 cm cables</p>
--	--

<p><b>Protection</b> Contre les courts-circuits Contre les surcharges SELV</p>	<p><b>Protection</b> Against short circuits Against overloads SELV</p>
--	--

<p>EN55015:2013 ; EN61547:2009 ; EN61000-3-2:2014 ; EN61000-3-3:2013 ; EN61347-1:2015 ; EN61347-2-13:2014 ; EN62493:2015</p>	<p>EN55015:2013 ; EN61547:2009 ; EN61000-3-2:2014 ; EN61000-3-3:2013 ; EN61347-1:2015 ; EN61347-2-13:2014 ; EN62493:2015</p>
--	--

**CONVERTISSEUR LED IP67 CV**  
**DRIVER LED 200 W 12 V IP67**  
**DRIVER LED 200 W 24 V IP67**



Schéma technique

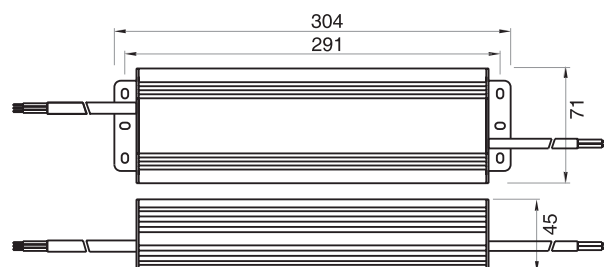

Référence	Code	Courant d'entrée	Tension de sortie	Puissance de sortie	Courant de sortie	Dimensions en mm h x l x L (entraxe)	Colisage
DRIVER LED 200 W 12 V IP67	1734031	1,6 A	12 Vdc	0 - 200 W	0 - 16,67 A	45 x 71 x 304 (48 x 291)	1
DRIVER LED 200 W 24 V IP67	1733826		24 Vdc		0 - 8,33 A		

<p>IP67 Classe I Tension d'entrée : 170 - 250 Vac Fréquence d'entrée : 50 - 60 Hz Exigence d'efficacité : 87 % Conçu pour charge à 100 % constante Sortie DC avec tension constante de 12 V ou 24 V pour LEDs standards Température ambiante (Ta) : -20 °C à +50 °C Température maximale du boîtier (Tc) : +70 °C</p>	<p>IP67 Class I Input voltage : 170 - 250 Vac Input frequency : 50 - 60 Hz Efficiency requirement : 87 % Designed for 100 % constant load DC output with 12 V or 24 V constant voltage for regular LEDs Operating ambient temperature (Ta) : -20 °C to +50 °C Max. case temperature (Tc) : +70 °C</p>
---	---

<p>Boîtier aluminium Entrée et sorties câblées 20 cm</p>	<p>Aluminum case Input and outputs with 20 cm cables</p>
--	--

<p><b>Protection</b> Contre les courts-circuits Contre les surcharges SELV</p>	<p><b>Protection</b> Against short circuits Against overloads SELV</p>
--	--

<p>EN55015:2013 ; EN61547:2009 ; EN61000-3-2:2014 ; EN61000-3-3:2013 ; EN61347-1:2015 ; EN61347-2-13:2014 ; EN62493:2015</p>	<p>EN55015:2013 ; EN61547:2009 ; EN61000-3-2:2014 ; EN61000-3-3:2013 ; EN61347-1:2015 ; EN61347-2-13:2014 ; EN62493:2015</p>
--	--

**CONVERTISSEUR LED IP67 CV**  
**DRIVER LED 250 W 12V IP67**  
**DRIVER LED 250 W 24V IP67**



Schéma technique

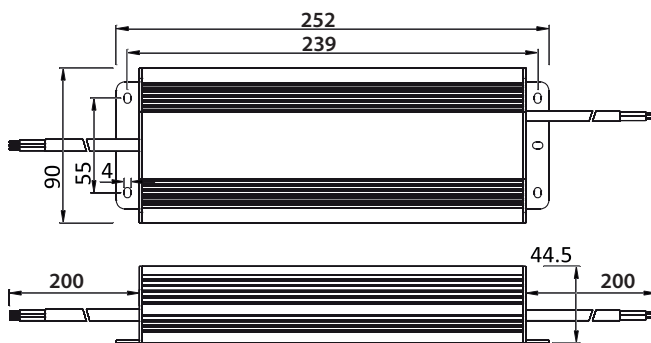

Référence	Code	Courant d'entrée	Tension de sortie	Puissance de sortie	Courant de sortie	Dimensions en mm h x l x L (entraxe)	Colisage
DRIVER LED 250 W 12 V IP67	1734017	1,22 A	12 Vdc	0 - 250 W	0 - 20,38 A	44,5 x 90 x 252 (55 x 239)	1
DRIVER LED 250 W 24 V IP67	1733829		24 Vdc		0 - 10,42 A		

IP67	IP67
Classe I	Class I
Tension d'entrée : 170 - 240 Vac	Input voltage : 170 - 240 Vac
Fréquence d'entrée : 50 - 60 Hz	Input frequency : 50 - 60 Hz
Exigence d'efficacité : 88 %	Efficiency requirement : 88 %
Conçu pour charge à 100 % constante	Designed for 100 % constant load
Sortie DC avec tension constante de 12 V ou 24 V pour LEDs standards	DC output with 12 V or 24 V constant voltage for regular LEDs
Température ambiante (Ta) : -25 °C à +50 °C	Operating ambient temperature (Ta) : -25 °C to +50 °C
Température maximale du boîtier (Tc) : +80 °C	Max. case temperature (Tc) : +80 °C

Boîtier aluminium	Aluminum case
Entrée et sortie câblées 20 cm	Input and output with 20 cm cables

<b>Protection</b>	<b>Protection</b>
Contre les courts-circuits	Against short circuits
Contre les surcharges	Against overloads
SELV	SELV

EN55015:2013 ; EN61547:2009 ; EN61000-3-2:2014 ; EN61000-3-3:2013 ; EN61347-1:2015 ; EN61347-2-13:2014 ; EN62493:2015	EN55015:2013 ; EN61547:2009 ; EN61000-3-2:2014 ; EN61000-3-3:2013 ; EN61347-1:2015 ; EN61347-2-13:2014 ; EN62493:2015
---	---

**CONVERTISSEUR LED IP67 CV**  
**DRIVER LED 300 W 12 V IP67**  
**DRIVER LED 300 W 24 V IP67**



Schéma technique

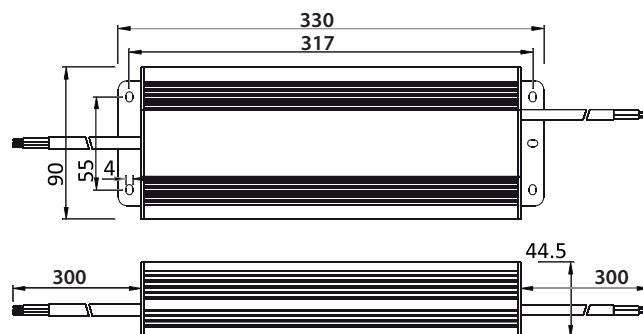

Référence	Code	Courant d'entrée	Tension de sortie	Puissance de sortie	Courant de sortie	Dimensions en mm h x l x L (entraxe)	Colisage
DRIVER LED 300 W 12 V IP67	1734018		12 Vdc		0 - 25 A		
		2,3 A		0 - 300 W		45,5 x 90 x 330 (55 x 317)	1
DRIVER LED 300 W 24 V IP67	1733830		24 Vdc		0 - 12,5 A		

IP67	IP67
Classe I	Class I
Tension d'entrée : 185 - 250 Vac	Input voltage : 185 - 250 Vac
Fréquence d'entrée : 50 - 60 Hz	Input frequency : 50 - 60 Hz
Exigence d'efficacité : > 85 %	Efficiency requirement : > 85 %
Conçu pour charge à 100 % constante	Designed for 100 % constant load
Sortie DC avec tension constante de 12 V ou 24 V pour LEDs standards	DC output with 12 V or 24 V constant voltage for regular LEDs
Température ambiante (Ta) : -25 °C à +50 °C	Operating ambient temperature (Ta) : -25 °C to +50 °C
Température maximale du boîtier (Tc) : +75 °C	Max. case temperature (Tc) : +75 °C

Boîtier aluminium	Aluminum case
Entrée et sortie câblées 30 cm	Input and output with 30 cm cables

<b>Protection</b>	<b>Protection</b>
Contre les courts-circuits	Against short circuits
Contre les surcharges	Against overloads
SELV	SELV

EN55015:2013 ; EN61547:2009 ; EN61000-3-2:2014 ; EN61000-3-3:2013 ; EN61347-1:2015 ; EN61347-2-13:2014 ; EN62493:2015	EN55015:2013 ; EN61547:2009 ; EN61000-3-2:2014 ; EN61000-3-3:2013 ; EN61347-1:2015 ; EN61347-2-13:2014 ; EN62493:2015
---	---

# CONVERTISSEUR LED IP67 CV DRIVER LED 600W 24V IP67



Schéma technique

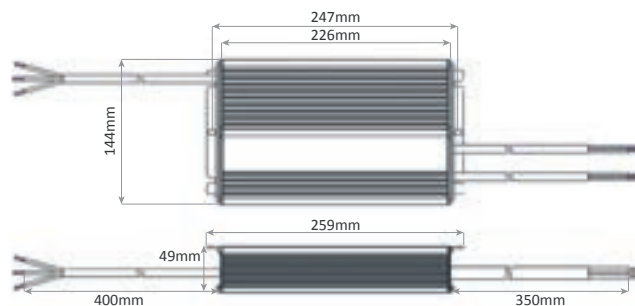

Référence	Code	Courant d'entrée	Tension de sortie	Puissance de sortie	Courant de sortie	Dimensions en mm h x l x L (entraxe)	Colisage
DRIVER LED 600 W 24 V IP67	1733860	2,5 A	24 Vdc	0 - 600 W	0 - 25 A	49 x 144 x 259	1

IP67  
Classe I  
Tension d'entrée : 176 - 305 Vac  
Fréquence d'entrée : 50 - 60 Hz  
Exigence d'efficacité : 93 %  
Conçu pour charge à 100 % constante  
Sortie DC avec tension constante de 24 V pour LEDs standards  
Température ambiante (Ta) : -40 °C à +65 °C  
Température maximale du boîtier (Tc) : +90 °C

Boîtier aluminium  
Entrée et sortie câblées de plus de 30 cm

**Protection**  
Contre les courts-circuits  
Contre les surintensités  
Contre les surchauffes  
SELV

EN61347-1:2015 ; EN61347-2-13:2014/A1:2017 ;  
EN62384:2006+A1:2009 ; EN IEC 55015:2019+A11:2020 ;  
EN IEC 61000-3-2:2019 ; EN61000-3-3:2013+A1:2019 ;  
EN61547:2009 ; EN62493:2015

IP67  
Class I  
Input voltage : 176 - 305 Vac  
Input frequency : 50 - 60 Hz  
Efficiency requirement : 93 %  
Designed for 100 % constant load  
DC output with 24 V constant voltage for regular LEDs  
Operating ambient temperature (Ta) : -40 °C to +65 °C  
Max. case temperature (Tc) : +90 °C

Aluminum case  
Input and output with more than 30 cm cables

**Protection**  
Against short circuits  
Against overcurrents  
Against overheatings  
SELV

EN61347-1:2015 ; EN61347-2-13:2014/A1:2017 ;  
EN62384:2006+A1:2009 ; EN IEC 55015:2019+A11:2020 ;  
EN IEC 61000-3-2:2019 ; EN61000-3-3:2013+A1:2019 ;  
EN61547:2009 ; EN62493:2015

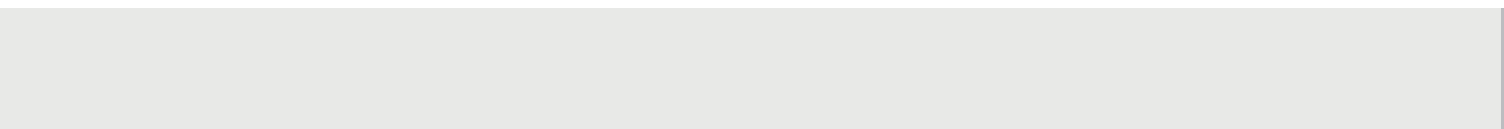
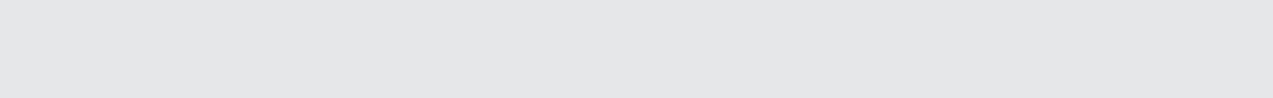



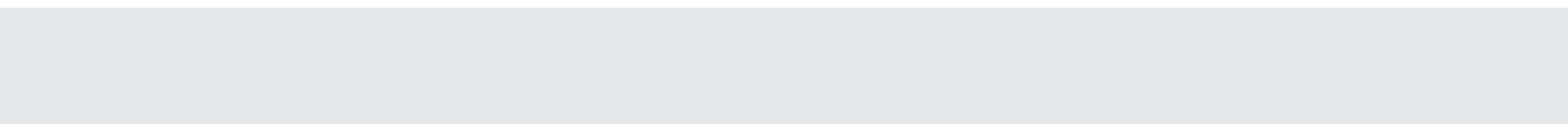

# CONVERTISSEURS LED IP20 + IP67 DIMMABLES TENSION CONSTANTE

IP20 + IP67 DIMMABLE  
LED DRIVERS  
CONSTANT VOLTAGE

# 1.3

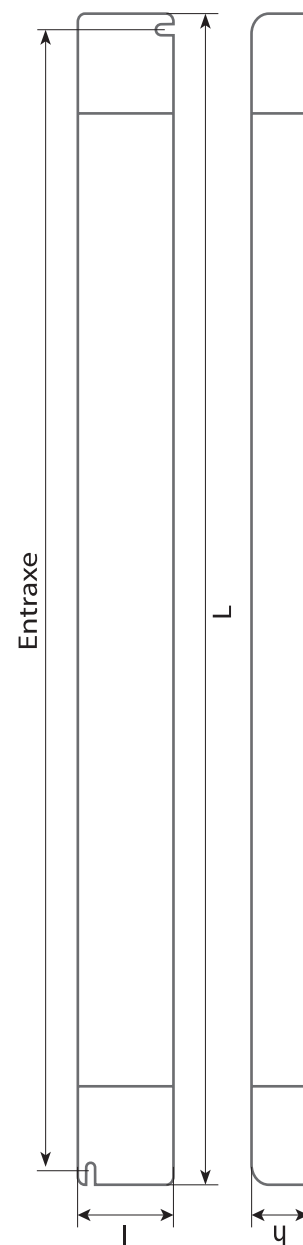

# CONVERTISSEUR LED DIMMABLE IP20 CV - TRIAC DCV TRIAC 24 W 24 V CG



Schéma technique



Schéma de câblage



Référence	Code	Courant d'entrée	Courant d'appel	Tension de sortie	Puissance de sortie	Courant de sortie	Dimensions en mm h x l x L (entraxe)	Colisage
DCV TRIAC 24 W 24 V CG	1690110	150 mA	15 A / 60 us	24 Vdc	0 - 24 W	0 - 1 A	29 x 43 x 150 (32 x 140)	1

IP20  
Classe II  
Dimmable par variateur TRIAC en phase montante et descendante  
Gradation homogène / pas de scintillement  
Tension d'entrée : 220 - 240 Vac  
Fréquence d'entrée : 50 - 60 Hz  
Facteur de puissance : 0,95  
Exigence d'efficacité : 83 %  
Température ambiante (Ta) : -20 °C à +50 °C  
Température maximale du boîtier (Tc) : +90 °C

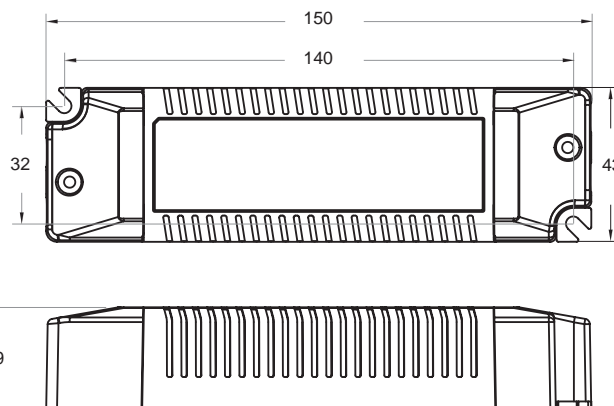
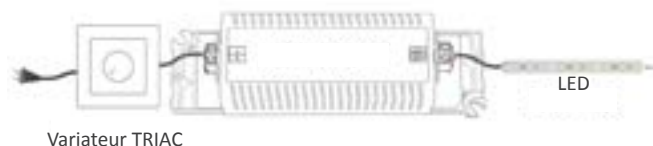
**Protection**  
Contre les courts-circuits  
Contre les surcharges  
Régule automatiquement les surchauffes  
SELV

EN61347-1:2008+A1:2011+A2:2013 ; EN61347-2-13:2014 ;  
EN62493:2010 ; EN55015:2013 ; EN61000-3-2:2014 ; EN61000-3-3:2013 ;  
EN61547:2009 ; EN62442-3:2014 ; EN50581:2012

IP20  
Class II  
TRIAC dimmable by leading and trailing edge dimmer  
Smooth dimming effect / no flicker  
Input voltage : 220 - 240 Vac  
Input frequency : 50 - 60 Hz  
Power factor : 0,95  
Efficiency requirement : 83 %  
Operating ambient temperature (Ta) : -20 °C to +50 °C  
Max. case temperature (Tc) : +90 °C

**Protection**  
Against short circuits  
Against overloads  
Automatic overheating regulation  
SELV

EN61347-1:2008+A1:2011+A2:2013 ; EN61347-2-13:2014 ;  
EN62493:2010 ; EN55015:2013 ; EN61000-3-2:2014 ; EN61000-3-3:2013 ;  
EN61547:2009 ; EN62442-3:2014 ; EN50581:2012

# CONVERTISSEUR LED DIMMABLE IP20 CV - TRIAC DCV TRIAC 40 W 24 V CG



Schéma technique



Schéma de câblage



Référence	Code	Courant d'entrée	Courant d'appel	Tension de sortie	Puissance de sortie	Courant de sortie	Dimensions en mm h x l x L (entraxe)	Colisage
DCV TRIAC 40 W 24 V CG	1690115	500 mA	45 A / 13,6 us	24 Vdc	0 - 38,4 W	0 - 1,6 A	31 x 82 x 137 (70 x 125)	1

IP20  
Classe II  
Dimmable par variateur TRIAC en phase montante et descendante  
Gradation homogène / pas de scintillement  
Tension d'entrée : 200 - 240 Vac  
Fréquence d'entrée : 50 - 60 Hz  
Exigence d'efficacité : 87 %  
Température ambiante (Ta) : -20 °C à +40 °C  
Température maximale du boîtier (Tc) : +85 °C

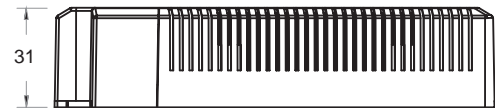
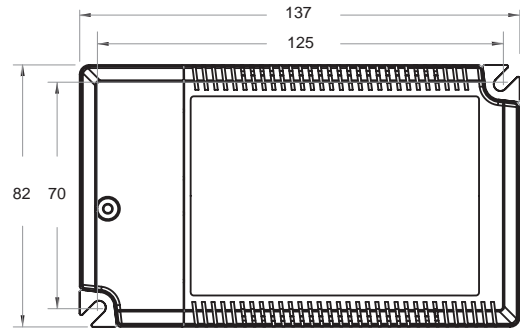
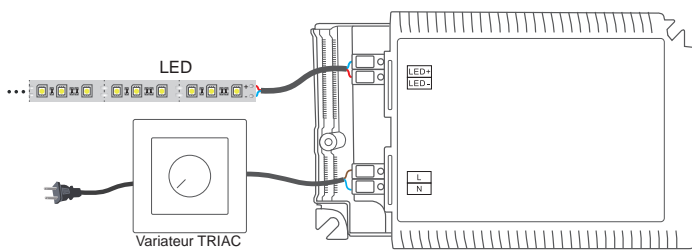
**Protection**  
Contre les courts-circuits  
Contre les surcharges  
SELV

EN 61347-1 : 2015 ; EN 61347-2-13 : 2014/A1 : 2017 ;  
EN 62384 : 2006/A1 : 2009 ; EN 55015 : 2013/A1 : 2015 ; EN 61547 : 2009 ;  
EN 61000-3-2 : 2014 ; EN 61000-3-3 : 2013 ; EN 62493 : 2015

IP20  
Class II  
TRIAC dimmable by leading and trailing edge dimmer  
Smooth dimming effect / no flicker  
Input voltage : 200 - 240 Vac  
Input frequency : 50 - 60 Hz  
Efficiency requirement : 87 %  
Operating ambient temperature (Ta) : -20 °C to +40 °C  
Max. case temperature (Tc) : +85 °C

**Protection**  
Against short circuits  
Against overloads  
SELV

EN 61347-1 : 2015 ; EN 61347-2-13 : 2014/A1 : 2017 ;  
EN 62384 : 2006/A1 : 2009 ; EN 55015 : 2013/A1 : 2015 ; EN 61547 : 2009 ;  
EN 61000-3-2 : 2014 ; EN 61000-3-3 : 2013 ; EN 62493 : 2015

## CONVERTISSEUR LED IP20 CV

DCV TRIAC SLIM 30W 24V CG

DCV TRIAC SLIM 60W 24V CG

DCV TRIAC SLIM 100W 24V CG



Schéma technique



Référence	Code	Courant d'entrée	Courant d'appel	Tension de sortie	Puissance de sortie	Courant de sortie	Dimensions en mm h x l x L (entraxe)	Colisage
DCV TRIAC SLIM 30W 24V CG <b>NEW!</b>	1600540	0,50 A	<7 A / 420 us		0 - 30 W	0 - 1,25 A	18,5 x 30 x 260 (252)	
DCV TRIAC SLIM 60W 24V CG <b>NEW!</b>	1600541	0,90 A	<14 A / 780 us	24 V	0 - 60 W	0 - 2,50 A	18,5 x 30 x 300 (292)	1
DCV TRIAC SLIM 100W 24V CG <b>NEW!</b>	1600542	0,90 A	<14 A / 780 us		0 - 100 W	0 - 4,20 A	22 x 30 x 330 (322)	

IP20  
Classe II  
Tension d'entrée : 220 - 240 Vac  
Fréquence d'entrée : 50 - 60 Hz  
Sortie DC avec tension constante 24 V pour LEDs standards  
Facteur de puissance : >0,95  
Efficacité : 79 % (30 W) et 83 % (60 W et 100 W)  
Température ambiante (Ta) : -25 °C à +50 °C  
Température maximale du boîtier (Tc) : +90 °C  
Durée de vie : >50 000 h

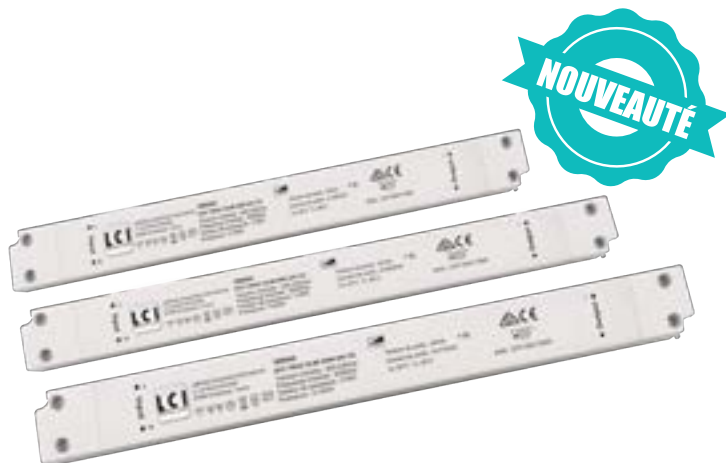
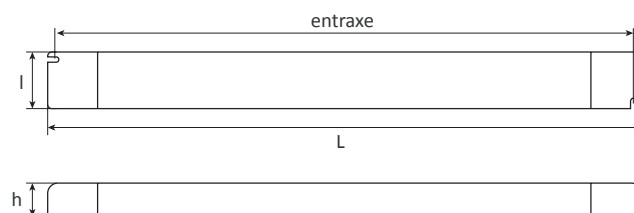
IP20  
Class II  
Input voltage : 220 - 240 Vac  
Input frequency : 50 - 60 Hz  
DC output with 24 V constant voltage for regular LEDs  
Power factor : >0,95  
Efficiency : 79 % (30 W) and 83 % (60 W and 100 W)  
Operating ambient temperature (Ta) : -25 °C to +50 °C  
Max. case temperature (Tc) : +90 °C  
Lifetime : >50 000 h

**Protection**  
Contre les courts-circuits  
Régule automatiquement les surchauffes  
Contre les surcharges  
SELV

**Protection**  
Against short-circuits  
Automatic overheating regulation  
Against overvoltage  
SELV

EN61347:1-2015 ; EN61347-2-13:2014 ;  
EN62493:2015 ; EN55015:2013/A1:2015 ; EN61000-3-2:2014 ;  
EN61000-3-3:2013 ; EN61547:2009

EN61347:1-2015 ; EN61347-2-13:2014 ;  
EN62493:2015 ; EN55015:2013/A1:2015 ; EN61000-3-2:2014 ;  
EN61000-3-3:2013 ; EN61547:2009

## CONVERTISSEUR LED DIMMABLE IP20 CV - TRIAC

DCV TRIAC 75 W 24 V CG  
 DCV TRIAC 150 W 24 V CG  
 DCV TRIAC 200 W 24 V CG



Schéma technique



Schéma de câblage



Référence	Code	Courant d'entrée	Courant d'appel	Tension de sortie	Puissance de sortie	Courant de sortie	Dimensions en mm h x l x L (n x m)	Colisage
DCV TRIAC 75 W 24 V CG	1690120	500 mA	18,2 A / 700 us		0 - 75 W	0 - 3,1 A	33 x 54 x 213 (36,5 x 192)	
DCV TRIAC 150 W 24 V CG	1690125	1000 mA	27 A / 650 us	24 Vdc	0 - 150 W	0 - 6,25 A	45 x 60 x 300 (45 x 280)	1
DCV TRIAC 200 W 24 V CG	1690130	1000 mA	26,2 A / 700 us		0 - 200 W	0 - 8,3 A	45 x 60 x 310 (45 x 301)	

IP20 Classe I Dimmable par variateur TRIAC en phase montante et descendante Gradation homogène / pas de scintillement Tension d'entrée : 220 - 240 Vac Fréquence d'entrée : 50 - 60 Hz Facteur de puissance : 0,95 Exigence d'efficacité : 86 % Température ambiante (Ta) : -20 °C à +50 °C Température maximale du boîtier (Tc) : +90 °C	IP20 Class I TRIAC dimmable by leading and trailing edge dimmer Smooth dimming effect / no flicker Input voltage : 220 - 240 Vac Input frequency : 50 - 60 Hz Power factor : 0,95 Efficiency requirement : 86 % Operating ambient temperature (Ta) : -20 °C to +50 °C Max. case temperature (Tc) : +90 °C
--	--

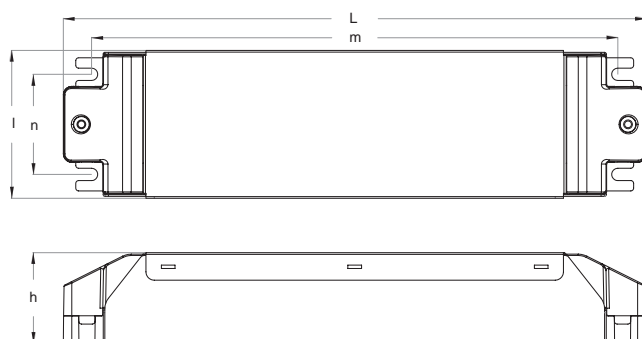
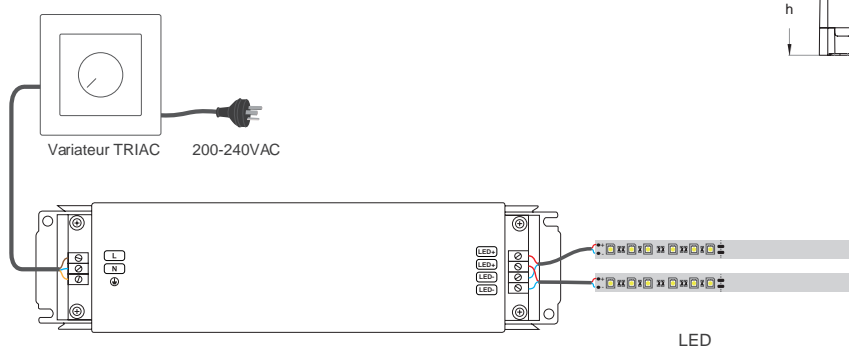
<b>Protection</b> Contre les courts-circuits Contre les surtensions Contre les surcourants Régule automatiquement les surchauffes SELV	<b>Protection</b> Against short circuits Against overvoltages Against overcurrents Automatic overheating regulation SELV
---	---

EN61347-1:2015 ; EN61347-2-13:2014/A1:2017 ; EN62384:2006/A1:2009 ; EN55015:2013/A1:2015 ; EN61547:2009 ; EN61000-3-2:2014 ; EN61000-3-3:2013 ; EN62493:2015

EN61347-1:2015 ; EN61347-2-13:2014/A1:2017 ; EN62384:2006/A1:2009 ; EN55015:2013/A1:2015 ; EN61547:2009 ; EN61000-3-2:2014 ; EN61000-3-3:2013 ; EN62493:2015

# CONVERTISSEUR LED DIMMABLE IP20 CV - DALI / PUSH / 1-10 V DCV DALI PUSH 1-10 V 200 W 24 V CG



Schéma technique

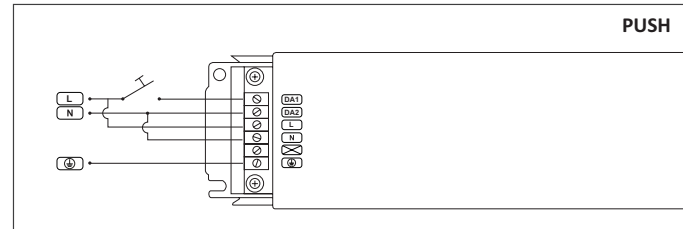
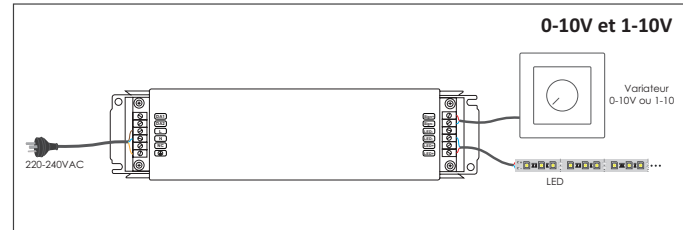
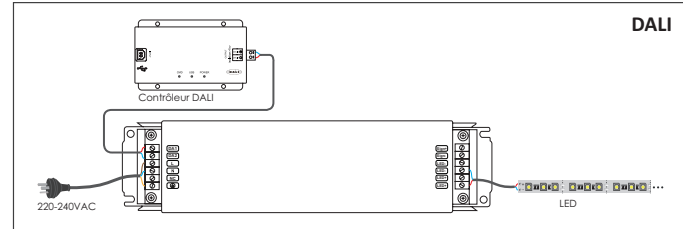
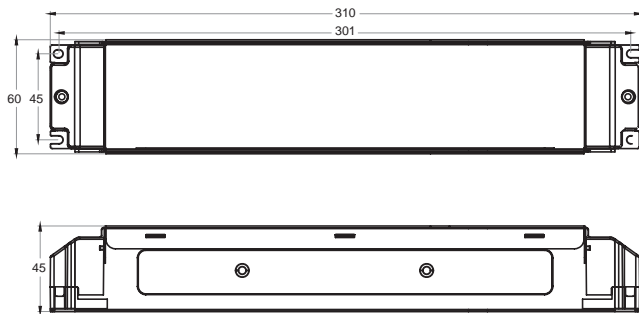

Référence	Code	Courant d'entrée	Courant d'appel	Tension de sortie	Puissance de sortie	Courant de sortie	Dimensions en mm h x l x L (entraxe)	Colisage
DCV DALI PUSH 1-10 V 200 W 24 V CG	1690155	1000 mA	27 A / 650 us	24 V	0 - 200 W	0 - 8,3 A	45 x 60 x 310 (45 x 301)	1

IP20  
Classe I  
Dimmable par DALI / PUSH / 0-10 V / 1-10 V  
Gradation homogène / pas de scintillement  
Tension d'entrée : 220 - 240 Vac  
Fréquence d'entrée : 50 - 60 Hz  
Facteur de puissance : 0,95  
Exigence d'efficacité : 90 %  
Température ambiante (Ta) : -20 °C à +50 °C  
Température maximale du boîtier (Tc) : +90 °C

**Protection**  
Contre les courts-circuits  
Contre les surcharges  
Régule automatiquement les surchauffes  
SELV

**Fonction PUSH Dim**  
Appui long (> 10 s) : pour activer la fonction PUSH  
Appui court (< 0,5 s) : ON/OFF  
Appui long (> 0,5 s) : pour varier la luminosité  
Double-clic (< 0,3 s) : pour ajuster la luminosité au maximum  
Nombre maximal de drivers par bouton poussoir : 20  
Nombre maximal de bouton poussoir par groupe de drivers : 1

EN 61347-1 : 2015 ; EN 61347-2-13 : 2014/A1 : 2017 ;  
EN 62384 : 2006/A1 : 2009 ; EN 55015 : 2013/A1 : 2015 ; EN 61547 : 2009 ;  
EN 61000-3-2 : 2014 ; EN 61000-3-3 : 2013 ; EN 62493 : 2015

IP20  
Class I  
Dimmable by DALI / PUSH / 0-10 V / 1-10 V  
Smooth dimming effect / no flicker  
Input voltage : 220 - 240 Vac  
Input frequency : 50 - 60 Hz  
Power factor : 0,95  
Efficiency requirement : 90 %  
Operating ambient temperature (Ta) : -20 °C to +50 °C  
Max. case temperature (Tc) : +90 °C

**Protection**  
Against short circuits  
Against overloads  
Automatic overheating regulation  
SELV

**PUSH Dim function**  
Long push (> 10 s) : to activate the PUSH function  
Short push (< 0,5 s) : ON/OFF  
Long push (> 0,5 s) : to dim the brightness of light  
Double-clic (< 0,3 s) : to set the brightness to maximum  
Maximum number of drivers connected to one push-button switch : 20  
Maximum number of push-button switch connected to a group of drivers : 1

EN 61347-1 : 2015 ; EN 61347-2-13 : 2014/A1 : 2017 ;  
EN 62384 : 2006/A1 : 2009 ; EN 55015 : 2013/A1 : 2015 ; EN 61547 : 2009 ;  
EN 61000-3-2 : 2014 ; EN 61000-3-3 : 2013 ; EN 62493 : 2015

## CONVERTISSEUR LED DIMMABLE IP20 CV - DALI / PUSH

DCV SLIM DALI + PUSH 60W - 24V CG  
 DCV SLIM DALI + PUSH 100W - 24V CG  
 DCV SLIM DALI + PUSH 150W - 24V CG  
 DCV SLIM DALI + PUSH 250W - 24V CG



Schéma technique

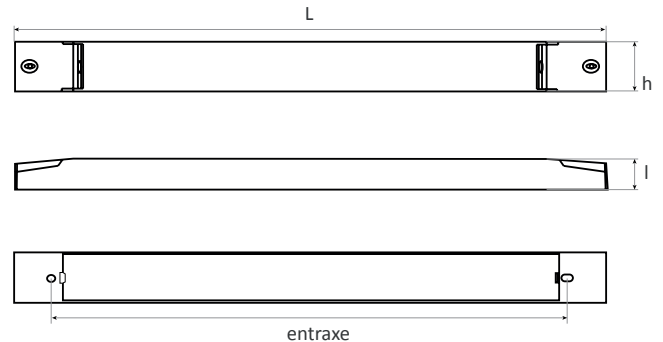

Référence	Code	Courant d'entrée	Courant d'appel	Tension de sortie	Puissance de sortie	Courant de sortie	Dimensions en mm h x l x L (entraxe)	Colisage
DCV SLIM DALI + PUSH 60W - 24V CG <b>NEW !</b>	1600561	350 mA	26 A / 220 us	24 V	24 - 60 W	1,00 - 2,50 A	18 x 30 x 350	1
DCV SLIM DALI + PUSH 100W - 24V CG <b>NEW !</b>	1600562	600 mA	45 A / 250 us		30 - 100 W	1,25 - 4,17 A		
DCV SLIM DALI + PUSH 150W - 24V CG <b>NEW !</b>	1600563	900 mA	56 A / 185 us		45 - 150 W	1,90 - 6,25 A		
DCV SLIM DALI + PUSH 250W - 24V CG <b>NEW !</b>	1600564	1500 mA	76 A / 310 us		75 - 250 W	3,12 - 10,42 A		

<p>IP20 Classe II Dimmable par DALI / PUSH Tous les composants intégrant ce driver sont conformes <b>DALI 2</b> Tension d'entrée : 220 - 240 Vac Fréquence d'entrée : 50 - 60 Hz Facteur de puissance : 0,95 Température ambiante (Ta) : -25 °C à +45 °C Température maximale du boîtier (Tc) : +80 °C (60 W) et +90 °C (100 W, 150 W et 250 W) Efficacité : ≥86 % (60 W) et ≥91 % (100 W, 150 W et 250 W) Durée de vie : &gt;52 000 h</p>	<p>IP20 Class II Dimmable by DALI / PUSH All components incorporating this driver are <b>DALI 2</b> compliant Input voltage : 220 - 240 Vac Input frequency : 50 - 60 Hz Power factor : 0,95 Operating ambient temperature (Ta) : -25 °C to +45 °C Max. case temperature (Tc) : +80 °C (60 W) and +90 °C (100 W, 150 W and 250 W) Efficiency : ≥86 % (60 W) and ≥91 % (100 W, 150 W and 250 W) Lifetime : &gt;52 000 h</p>
--	--

<p><b>Protection</b> Contre les courts-circuits Contre les surintensités Contre les surtensions Contre les surchauffes SELV</p>	<p><b>Protection</b> Against short circuits Against overcurrents Against overvoltages Against overheatings SELV</p>
---	---

<p><b>Fonction PUSH Dim</b> Appui long (&gt;10s) : synchronisation du système. Les lumières s'abaissent à 50% Appui court (120ms-600ms) : ON/OFF Appui long (0,6s-3s) : augmente et diminue la luminosité Il est possible de connecter jusqu'à 15 drivers sur le même bouton poussoir</p>	<p><b>PUSH Dim function</b> Long press (&gt;10s) : system synchronization. The lights dim down to 50% Short press (120ms-600ms) : ON/OFF Long press (0,6s-3s) : to increase and decrease brightness Up to 15 pcs drivers can be connected to the same switch</p>
---	--

<p>Longueur maximale du câble en mode PUSH : 20m Longueur maximale du câble en mode DALI : 300m</p>	<p>Max. lead wire length with PUSH function : 20m Max. lead wire length with DALI function : 300m</p>
---	---

<p>EN61347-1:2015 ; EN61347-2-13:2014 ; EN62384:2006+A1:2009 ; EN55015:2013+A1:2015 ; EN61000-3-2:2014 ; EN61000-3-3:2013 ; EN61547:2009 ; EN62493:2015</p>	<p>EN61347-1:2015 ; EN61347-2-13:2014 ; EN62384:2006+A1:2009 ; EN55015:2013+A1:2015 ; EN61000-3-2:2014 ; EN61000-3-3:2013 ; EN61547:2009 ; EN62493:2015</p>
---	---



## CONVERTISSEUR LED DIMMABLE IP67 - DALI / PUSH

DC DIM PUSH + DALI 150W 24V IP67

DC DIM PUSH + DALI 240W 24V IP67

DC DIM PUSH + DALI 400W 24V IP67

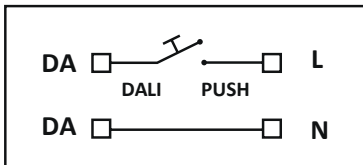

### Schéma technique

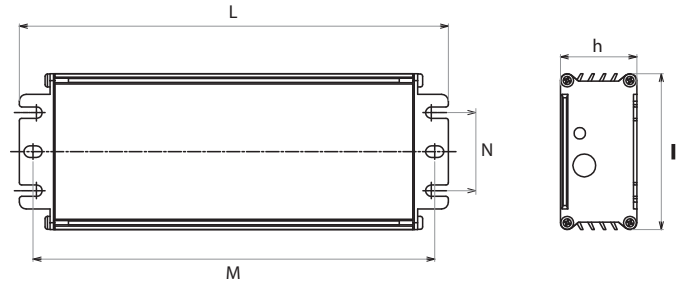

### Schéma de câblage

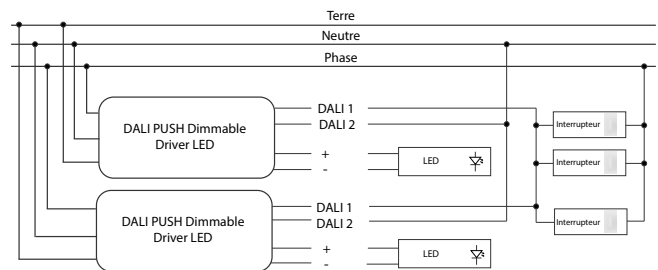

Référence	Code	Courant d'entrée	Tension de sortie	Puissance de sortie	Courant de sortie	Dimensions en mm h x l x L (N x M)	Colisage
DC DIM PUSH + DALI 150W 24V IP67	1722421	1,9 A		0 - 150 W	0 - 6,3 A	34 x 68 x 188 (34 x 176)	
DC DIM PUSH + DALI 240W 24V IP67	1722431	2,3 A	24 V	0 - 240 W	0 - 10,0 A	39 x 68 x 242 (34 x 230)	1
DC DIM PUSH + DALI 400W 24V IP67	1722441	3,9 A		0 - 400 W	0 - 16,7 A	42 x 90 x 251 (50 x 239)	

IP67  
Classe I  
Dimmable par DALI et PUSH  
Tous les composants intégrant ce driver sont conformes **DALI 2**  
Variation minimale de 2% en sortie  
Temps d'allumage : 1,2 seconde max  
Tension nominale : 100 - 240 Vac  
Tension d'entrée AC : 90 - 305 Vac  
Tension d'entrée DC : 127 - 420 Vdc  
Fréquence d'entrée : 50 - 60 Hz  
Facteur de puissance : > 0,9  
Température ambiante (Ta) : -20 °C à +60 °C  
Température maximale du boîtier (Tc) : +90 °C

IP67  
Class I  
Dimmable by DALI and PUSH  
All components incorporating this driver are **DALI 2** compliant  
2% minimum dimming output  
Setup time : max 1,2 second  
Nominal voltage : 100 - 240 Vac  
AC input voltage : 90 - 305 Vac  
DC input voltage : 127 - 420 Vdc  
Input frequency : 50 - 60 Hz  
Power factor : > 0,9  
Operating ambient temperature (Ta) : -20 °C to +60 °C  
Max. case temperature (Tc) : +90 °C

**Protection**  
Contre les courts-circuits avec récupération automatique  
Contre les surtensions : ligne à ligne 6kV, ligne à la masse 10kV  
Régule automatiquement les surchauffes  
SELV

**Protection**  
Against short circuits with auto-recovery  
Against overvoltages : line to line 6 kV, line to ground 10 kV  
Automatic overheating regulation  
SELV

**Fonction PUSH Dim**  
Appui long (>10s) : synchronisation du système  
Appui court : ON/OFF  
Appui long : augmente et diminue la luminosité (entre 2 et 100 %)  
Le taux de variation est e 20% par seconde  
Il est possible de connecter jusqu'à 15 drivers sur le même bouton poussoir

**Push Dim function**  
Long press (>10s) : system synchronization.  
Short press : ON/OFF  
Long press : to increase and decrease brightness (between 2 and 100 %)  
Up and down slew rate is 20% per second  
Up to 15 pcs drivers can be connected to the same switch

EN61347-1:2008+A1:2011+A2:2013 ; EN613477-2-13:2014 ;  
EN62493:2010 ; EN55015:2013 ; EN61000-3-2:2014 ;  
EN61000-3-3:2013 ; EN61547:2009 ; EN62442-3:2014 ; EN50581:2012

EN61347-1:2008+A1:2011+A2:2013 ; EN613477-2-13:2014 ;  
EN62493:2010 ; EN55015:2013 ; EN61000-3-2:2014 ;  
EN61000-3-3:2013 ; EN61547:2009 ; EN62442-3:2014 ; EN50581:2012

## CONVERTISSEUR LED DIMMABLE IP20 CV - DALI / PUSH

DCV 30 - 24 V DALI-PUSH  
 DCV 60 - 24 V DALI-PUSH  
 DCV 100 - 24 V DALI-PUSH  
 DCV 150 - 24 V DALI-PUSH



Connecteur rapide primaire



Connecteur rapide secondaire

### Schéma technique

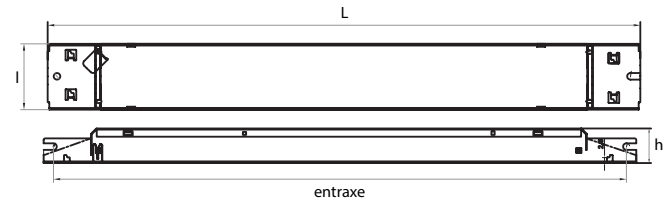

### Schéma de câblage

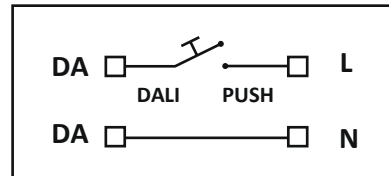

Référence	Code	Courant d'entrée	Courant d'appel	Tension de sortie	Puissance de sortie	Courant de sortie	Dimensions en mm h x l x L (entraxe)	Colisage
DCV 30 - 24 V DALI-PUSH	1600302	180 mA	≤ 23 A / 320 us	24 Vdc	0 - 30 W	0 - 1,25 A	21 x 30 x 230 (218)	1
DCV 60 - 24 V DALI-PUSH	1600305	350 mA	≤ 21 A / 280 us		0 - 60 W	0 - 2,50 A	21 x 30 x 250 (237)	
DCV 100 - 24 V DALI-PUSH	1600308	650 mA	≤ 57 A / 240 us		0 - 100 W	0 - 4,20 A	21 x 30 x 360 (348)	
DCV 150 - 24 V DALI-PUSH	1600311	950 mA	≤ 62 A / 300 us		0 - 150 W	0 - 6,25 A	21 x 40 x 360 (348)	

IP20  
 Classe I  
 Tous les composants intégrant ce driver sont conformes **DALI 2**  
 Tension d'entrée : 220 - 240 Vac  
 Tension d'entrée nominale : 176 - 264 Vac  
 Fréquence d'entrée : 50 - 60 Hz  
 Facteur de puissance : 0,95  
 Sortie DC avec tension constante pour les LEDs standards  
 Température ambiante (Ta) : -25 °C à +50 °C  
 Température maximale du boîtier (Tc) : +85 °C

Ondulation de la tension : ± 2 % (230 Vac pleine charge)  
 Section de câble primaire : 0,75 - 1,5 mm<sup>2</sup>  
 Section de câble secondaire : 0,50 - 1,5 mm<sup>2</sup>

**Protection**  
 Contre les courts-circuits  
 Contre les surcharges  
 Contre les charges nulles

**Fonction PUSH Dim**  
 Appui long (>10s) : synchronisation du système  
 Appui court : ON/OFF  
 Appui long : augmente et diminue la luminosité  
 Il est possible de connecter jusqu'à 15 drivers sur le même bouton poussoir

EN55015:2013/A1:2015 ; EN61547:2009 ; EN61000-3-2:2014 ;  
 EN61000-3-3:2013 ; EN61347-1:2015 ; EN61347-2-13:2014/A1:2017 ;  
 EN62384:2006/A1:2009 ; IEC62493:2015

IP20  
 Class I  
 All components incorporating this driver are **DALI 2** compliant  
 Input voltage : 220 - 240 Vac  
 Rated input voltage : 176 - 264 Vac  
 Input frequency : 50 - 60 Hz  
 Power factor : 0,95  
 DC output with constant voltage for regular LEDs  
 Operating ambient temperature (Ta) : -25 °C to +50 °C  
 Max. case temperature (Tc) : +85 °C

Voltage ripple : ± 2 % (230 Vac full-load)  
 Primary wire section : 0,75 - 1,5 mm<sup>2</sup>  
 Secondary wire section : 0,50 - 1,5 mm<sup>2</sup>

**Protection**  
 Against short circuits  
 Against overloads  
 Against no-loads

**PUSH Dim function**  
 Long press (>10s) : system synchronization  
 Short press : ON/OFF  
 Long press : to increase and decrease brightness  
 Up to 15 pcs drivers can be connected to the same switch

EN55015:2013/A1:2015 ; EN61547:2009 ; EN61000-3-2:2014 ;  
 EN61000-3-3:2013 ; EN61347-1:2015 ; EN61347-2-13:2014/A1:2017 ;  
 EN62384:2006/A1:2009 ; IEC62493:2015

# CONVERTISSEUR LED DIMMABLE IP20 - DMX DCV 100W 24V RGBW DMX 512



Schéma de câblage

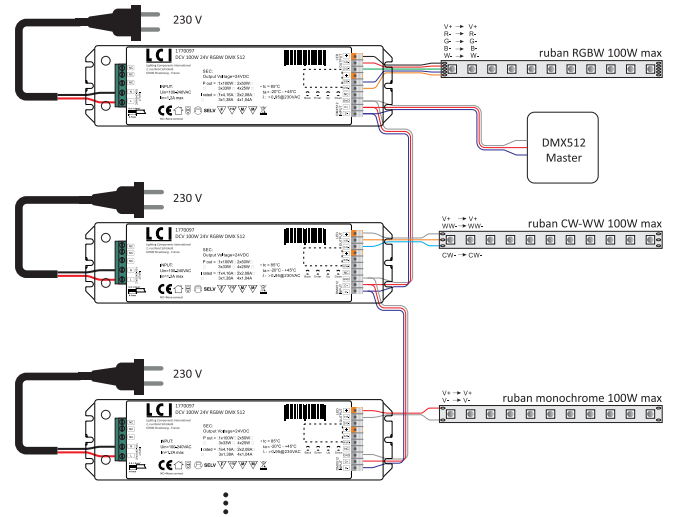

## Fonctions

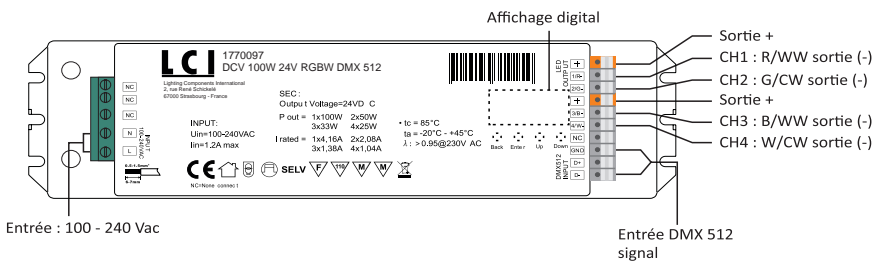

Référence	Code	Courant d'entrée	Courant d'appel	Tension de sortie	Puissance de sortie	Courant de sortie	Dimensions en mm h x l x L	Colisage
DCV 100W 24V RGBW DMX 512	1770097	500 mA	0 - 50 A	24 Vdc	0 - 100 W	max 4,16 A/CH et CH1 + CH2 + CH3 + CH4 = 4,16 A	32 x 64 x 244	1

IP20	IP20
Classe II	Class II
Variation DMX / RDM de 0 % à 100 %	DMX / RDM dimming from 0 % to 100 %
Gradation homogène / pas de scintillement (variation de 0,1 %)	Smooth dimming effect / no flicker (0,1 % dimming)
Tension d'entrée : 100 - 240 Vac	Input voltage : 100 - 240 Vac
Fréquence d'entrée : 50 - 60 Hz	Input frequency : 50 - 60 Hz
Facteur de puissance : > 0,90	Power factor : > 0,90
Exigence d'efficacité : 90 %	Efficiency requirement : 90 %
Température ambiante (Ta) : -20 °C à +50 °C	Operating ambient temperature (Ta) : -20 °C to +50 °C
Température maximale du boîtier (Tc) : +75 °C	Max. case temperature (Tc) : +75 °C

Permet de contrôler l'éclairage monochrome, CW-WW, RGB et RGBW  
4 canaux de sortie à tension constante  
Paramétrage via l'affichage digital : adresses DMX, quantité de canaux,  
fréquence et résolution de sortie PWM, variation de la valeur de la courbe  
des rayons gamma et mode de décodage DMX  
Compatible avec les consoles DMX universelles  
Fréquence PWM réglable entre 500Hz et 30KHz

Enables to control single color, tunable white, RGB and RGBW led lighting  
4 output channels with constant voltage  
Parameters settable on digital display : DMX addresses, DMX channel quantity,  
PWM output resolution and frequency, gamma ray dimming curve value and  
DMX decoding mode  
Compatible with universal DMX consoles  
PWM frequency can be set between 500Hz and 30KHz

### Protection

Contre les surintensités avec récupération automatique  
Contre les surchauffes avec récupération automatique  
SELV

### Protection

Against over current with automatical recovery  
Against overheating with automatical recovery  
SELV

EN 61347-2-13:2014+A1:2017 ; EN 61347-1:2015 ; EN 62493:2015 ;  
EN 55015 ; EN 61000-3-2 ; EN 61000-3-3 ; EN 61547 ;  
EN 55015:2013/A1:2015 ; EN 61547:2009 ; EN 61000-3-2:2014 ;  
EN 61000-3-3:2013 ; IEC 61347-2-13:2014 ;  
IEC 61347-2-13:2014/AMD1:2016 ; IEC 61347-1:2015

EN 61347-2-13:2014+A1:2017 ; EN 61347-1:2015 ; EN 62493:2015 ;  
EN 55015 ; EN 61000-3-2 ; EN 61000-3-3 ; EN 61547 ;  
EN 55015:2013/A1:2015 ; EN 61547:2009 ; EN 61000-3-2:2014 ;  
EN 61000-3-3:2013 ; IEC 61347-2-13:2014 ;  
IEC 61347-2-13:2014/AMD1:2016 ; IEC 61347-1:2015

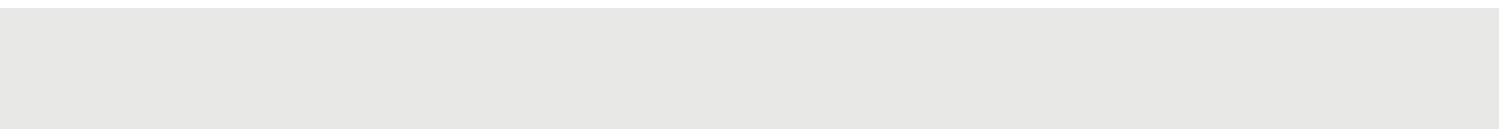
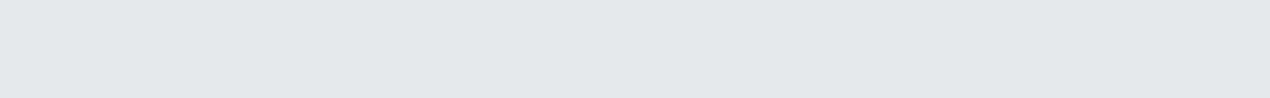

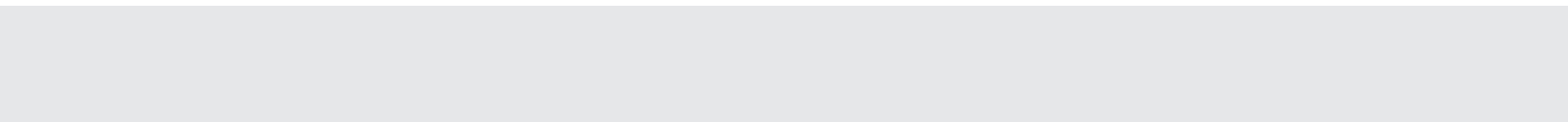

**CONVERTISSEURS LED**  
**IP20**  
**COURANT CONSTANT**  
IP20 LED DRIVERS  
CONSTANT CURRENT

**1.4**

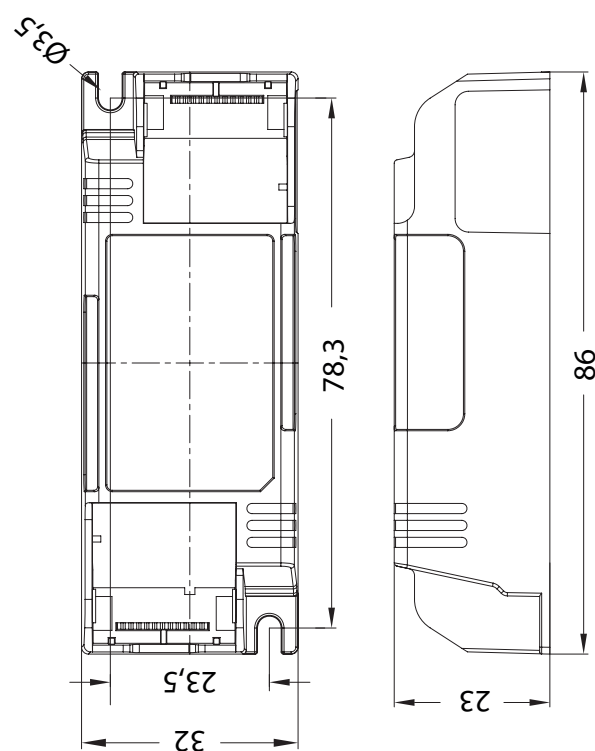

## CONVERTISSEUR LED IP20 CC

DCC 7 - 350 F  
DCC 7 - 500 F  
DCC 7 - 700 F



Schéma technique

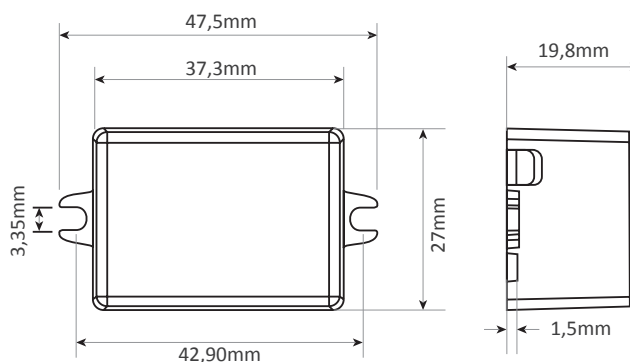

Référence	Code	Courant d'entrée	Tension de sortie	Puissance de sortie	Courant de sortie	Dimensions en mm h x l x L (entraxe)	Colisage
DCC 7 - 350 F	1600066		2,7 - 19,2 Vdc	0,95 - 6,72 W	350 mA		
DCC 7 - 500 F	1600068	100 mA	2,7 - 12,8 Vdc	1,35 - 6,40 W	500 mA	19,8 x 27 x 47,5 (42,90)	1
DCC 7 - 700 F	1600070		2,7 - 9,6 Vdc	1,89 - 6,72 W	700 mA		

IP20  
Classe II  
Tension d'entrée : 220 - 240 Vac  
Tension d'entrée nominale : 180 - 264 Vac  
Fréquence d'entrée : 50 - 60 Hz  
Facteur de puissance : 0,50  
Sortie DC avec courant constant pour les LEDs haute puissance  
Température ambiante (Ta) : -20 °C à +50 °C  
Température maximale du boîtier (Tc) : +85 °C

Courant d'appel : ≤ 10 A / 400 us (230 Vac pleine charge)  
Ondulation du courant : ± 10 % (Ip-p)

**Protection**  
Contre les courts-circuits  
Contre les surcharges  
Contre les charges nulles

EN55015:2013+A1:2015 ; EN61547:2009 ; EN61000-3-2:2014 ; EN61000-3-3:2013 ; EN61347-1:2015 ; EN61347-2-13:2014+A1:2017 ; EN62493:2015

IP20  
Class II  
Input voltage : 220 - 240 Vac  
Rated input voltage : 180 - 264 Vac  
Input frequency : 50 - 60 Hz  
Power factor : 0,50  
DC output with constant current for high power LEDs  
Operating ambient temperature (Ta) : -20 °C to +50 °C  
Max. case temperature (Tc) : +85 °C

Inrush current : ≤ 10 A / 400 us (230 Vac full-load)  
Current ripple : ± 10 % (Ip-p)

**Protection**  
Against short circuits  
Against overloads  
Against no-loads

EN55015:2013+A1:2015 ; EN61547:2009 ; EN61000-3-2:2014 ; EN61000-3-3:2013 ; EN61347-1:2015 ; EN61347-2-13:2014+A1:2017 ; EN62493:2015

## CONVERTISSEUR LED IP20 CC

DCC 6 - 350 UNI    DCC 6 - 700 UNI  
DCC 9 - 350 UNI    DCC 9 - 700 UNI



Schéma technique

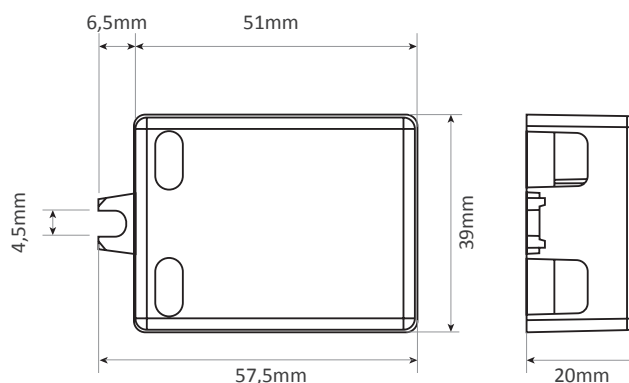

Référence	Code	Courant d'entrée	Tension de sortie	Puissance de sortie	Courant de sortie	Dimensions en mm h x l x L	Colisage
DCC 6 - 350 UNI	1600083	100 mA	9 - 17 Vdc	3,2 - 5,9 W	350 mA	20 x 39 x 57,5	1
DCC 6 - 700 UNI	1600088		5 - 9 Vdc	3,5 - 6,3 W	700 mA		
DCC 9 - 350 UNI	1600092	150 mA	15 - 25 Vdc	5,3 - 8,7 W	350 mA		
DCC 9 - 700 UNI	1600097		8 - 13 Vdc	5,6 - 9,1 W	700 mA		

<p>IP20 Classe II Tension d'entrée : 100 - 240 Vac Tension d'entrée nominale : 90 - 264 Vac Fréquence d'entrée : 50 - 60 Hz Facteur de puissance : 0,87 Sortie DC avec courant constant pour les LEDs haute puissance Température ambiante (Ta) : -20 °C à +50 °C Température maximale du boîtier (Tc) : +85 °C</p> <p>Courant d'appel : ≤ 10 A / 25 us (230 Vac pleine charge) Ondulation du courant : ± 50 % (Ip-p) Section de câble primaire : 0,75 - 1,5 mm<sup>2</sup> Section de câble secondaire : 0,50 - 1,5 mm<sup>2</sup></p>	<p>IP20 Class II Input voltage : 100 - 240 Vac Rated input voltage : 90 - 264 Vac Input frequency : 50 - 60 Hz Power factor : 0,87 DC output with constant current for high power LEDs Operating ambient temperature (Ta) : -20 °C to +50 °C Max. case temperature (Tc) : +85 °C</p> <p>Inrush current : ≤ 10 A / 25 us (230 Vac full-load) Current ripple : ± 50 % (Ip-p) Primary wire section : 0,75 - 1,5 mm<sup>2</sup> Secondary wire section : 0,50 - 1,5 mm<sup>2</sup></p>
---	--

<b>Protection</b>	<b>Protection</b>
Contre les courts-circuits	Against short circuits
Contre les surcharges	Against overloads
Contre les charges nulles	Against no-loads

IEC 61347-1:2015 ; IEC 61347-2-13:2014 ; IEC 62384:2006+AMD1:2009 ; IEC 61347-1:2015 ; IEC 61347-2-13:2014 ; IEC 62384:2006+AMD1:2009 ;  
CLSPR 15/EN 55015:2013+AMD1:2015 ; IEC 61000-3-2:2014 ; CLSPR 15/EN 55015:2013+AMD1:2015 ; IEC 61000-3-2:2014 ;  
IEC 61000-3-3:2013 ; IEC 61547:2009 ; IEC 62493:2015 IEC 61000-3-3:2013 ; IEC 61547:2009 ; IEC 62493:2015



## CONVERTISSEUR LED IP20 CC

DCC 3 - 350 CG    DCC 3 - 700 CG  
 DCC 6 - 350 CG    DCC 6 - 700 CG  
 DCC 9 - 350 CG    DCC 11 - 700 CG



Connecteur PUSH



Serre-câble sans vis

Schéma technique

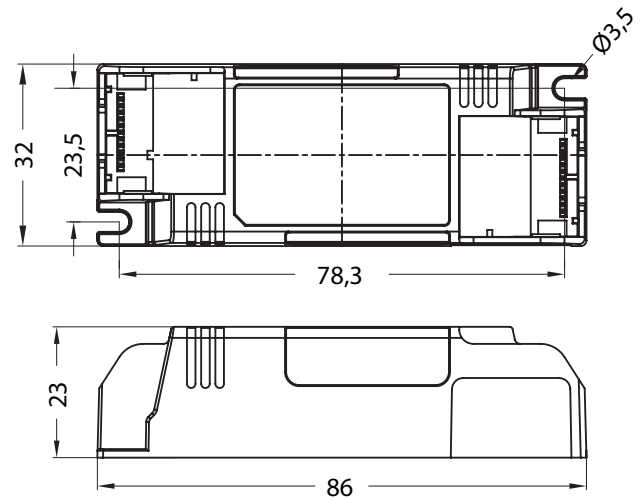

Référence	Code	Courant d'entrée	Tension de sortie	Puissance de sortie	Courant de sortie	Ta	Tc	Dimensions en mm h x l x L (entraxe)	Colisage
DCC 3 - 350 CG	1600105	60 mA	5 - 9 Vdc	1,8 - 3,1 W	350 mA				
DCC 3 - 700 CG	1600107	60 mA	2 - 4 Vdc	1,4 - 2,8 W	700 mA	-20 °C +50 °C	85 °C		
DCC 6 - 350 CG	1600111	110 mA	8 - 18 Vdc	2,8 - 6,3 W	350 mA				
DCC 6 - 700 CG	1600113	110 mA	5 - 9 Vdc	3,5 - 6,3 W	700 mA			23 x 32 x 86 (23,5 x 78,3)	1
DCC 9 - 350 CG	1600118	140 mA	15 - 25 Vdc	5,3 - 8,7 W	350 mA	-20 °C +45 °C	75 °C		
DCC 11 - 700 CG	1600121	160 mA	9 - 16 Vdc	6,3 - 11,2 W	700 mA				

IP20  
 Classe II  
 Tension d'entrée : 220 - 240 Vac  
 Tension d'entrée nominale : 180 - 264 Vac  
 Fréquence d'entrée : 50 - 60 Hz  
 Facteur de puissance : 0,5  
 Sortie DC avec courant constant pour les LEDs haute puissance

Courant d'appel : ≤ 30 A / 150 us (230 Vac pleine charge)  
 Ondulation du courant : ± 7 % (Ip-p)  
 Section de câble primaire et secondaire : 0,5 - 1,5 mm<sup>2</sup>

**Protection**  
 Contre les courts-circuits  
 Contre les surcharges  
 Contre les charges nulles

IEC 61347-1:2015 ; IEC 61347-2-13:2014 ; IEC 62384:2006+AMD1:2009 ;  
 CLSPR 15/EN 55015:2013+AMD1:2015 ; IEC 61000-3-2:2014 ;  
 IEC 61000-3-3:2013 ; IEC 61547:2009 ; IEC 62493:2015 ; EN 62384

IP20  
 Class II  
 Input voltage : 220 - 240 Vac  
 Rated input voltage : 180 - 264 Vac  
 Input frequency : 50 - 60 Hz  
 Power factor : 0,5  
 DC output with constant current for high power LEDs

Inrush current : ≤ 30 A / 150 us (230 Vac full-load)  
 Current ripple : ± 7 % (Ip-p)  
 Primary and secondary wire section : 0,5 - 1,5 mm<sup>2</sup>

**Protection**  
 Against short circuits  
 Against overloads  
 Against no-loads

IEC 61347-1:2015 ; IEC 61347-2-13:2014 ; IEC 62384:2006+AMD1:2009 ;  
 CLSPR 15/EN 55015:2013+AMD1:2015 ; IEC 61000-3-2:2014 ;  
 IEC 61000-3-3:2013 ; IEC 61547:2009 ; IEC 62493:2015 ; EN 62384

## CONVERTISSEUR LED IP20 CC

DCC 15 - 350 CG    DCC 18 - 700 CG  
DCC 21 - 350 CG    DCC 21 - 700 CG



Schéma technique

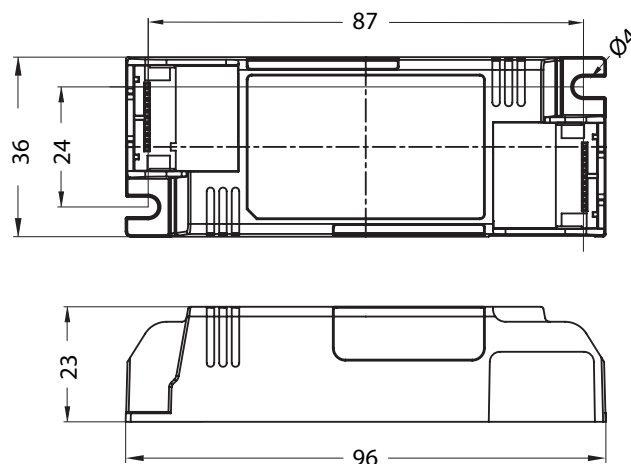

Connecteur PUSH



Serre-câble sans vis

Référence	Code	Courant d'entrée	Tension de sortie	Puissance de sortie	Courant de sortie	Dimensions en mm h x l x L (entraxe)	Colisage
DCC 15 - 350 CG	1600131	110 mA	27 - 42 Vdc	9,5 - 14,7 W	350 mA	23 x 36 x 96 (24 x 87)	1
DCC 18 - 700 CG	1600136	110 mA	17 - 26 Vdc	11,9 - 18,2 W	700 mA		
DCC 21 - 350 CG	1600138	130 mA	45 - 60 Vdc	15,8 - 21,0 W	350 mA		
DCC 21 - 700 CG	1600142	130 mA	22 - 30 Vdc	15,4 - 21,0 W	700 mA		

<p>IP20 Classe II Tension d'entrée : 220 - 240 Vac Tension d'entrée nominale : 198 - 264 Vac Fréquence d'entrée : 50 - 60 Hz Facteur de puissance : 0,92 Sortie DC avec courant constant pour les LEDs haute puissance Température ambiante (Ta) : -20 °C à +45 °C Température maximale du boîtier (Tc) : +85 °C</p>	<p>IP20 Class II Input voltage : 220 - 240 Vac Rated input voltage : 198 - 264 Vac Input frequency : 50 - 60 Hz Power factor : 0,92 DC output with constant current for high power LEDs Operating ambient temperature (Ta) : -20 °C to +45 °C Max. case temperature (Tc) : +85 °C</p>
--	---

<p>Courant d'appel : ≤ 55 A / 300 us (230 Vac pleine charge) Ondulation du courant : ± 7 % (Ip-p) Section de câble primaire : 0,75 - 1,5 mm<sup>2</sup> Section de câble secondaire : 0,50 - 1,5 mm<sup>2</sup></p>	<p>Inrush current : ≤ 55 A / 300 us (230 Vac full-load) Current ripple : ± 7 % (Ip-p) Primary wire section : 0,75 - 1,5 mm<sup>2</sup> Secondary wire section : 0,50 - 1,5 mm<sup>2</sup></p>
---	---

<p><b>Protection</b> Contre les courts-circuits Contre les surcharges Contre les charges nulles</p>	<p><b>Protection</b> Against short circuits Against overloads Against no-loads</p>
---	--

<p>IEC 61347-1:2015 ; IEC 61347-2-13:2014 ; IEC 62384:2006+AMD1:2009 ; CLSPR 15/EN 55015:2013+AMD1:2015 ; IEC 61000-3-2:2014 ; IEC 61000-3-3:2013 ; IEC 61547:2009 ; IEC 62493:2015 ; EN 62384</p>	<p>IEC 61347-1:2015 ; IEC 61347-2-13:2014 ; IEC 62384:2006+AMD1:2009 ; CLSPR 15/EN 55015:2013+AMD1:2015 ; IEC 61000-3-2:2014 ; IEC 61000-3-3:2013 ; IEC 61547:2009 ; IEC 62493:2015 ; EN 62384</p>
--	--

## CONVERTISSEUR LED IP20 CC

DCC 24 - 350 CG    DCC 24 - 700 CG  
 DCC 28 - 350 CG    DCC 28 - 700 CG  
 DCC 30 - 700 CG    DCC 36 - 700 CG  
 DCC 40 - 700 CG    DCC 42 - 950 CG  
 DCC 42 - 1050 CG



Schéma technique

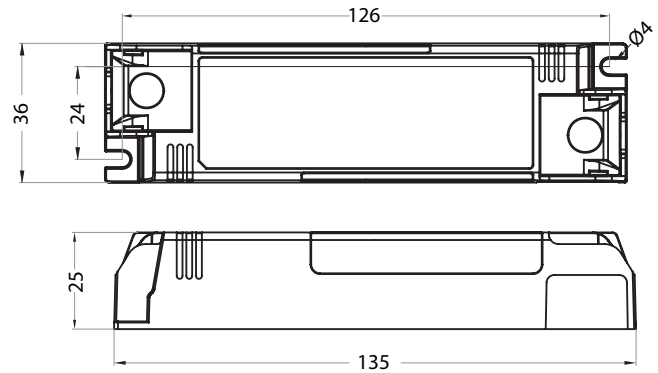

Connecteur PUSH



Serre-câble sans vis

Référence	Code	Courant d'entrée	Tension de sortie	Puissance de sortie	Courant de sortie	Dimensions en mm h x l x L (entraxe)	Colisage
DCC 24 - 350 CG	1600151	150 mA	50 - 69 Vdc	17,5 - 24,1 W	350 mA	25 x 36 x 135 (24 x 126)	1
DCC 24 - 700 CG	1600155	150 mA	25 - 34 Vdc	17,5 - 23,8 W	700 mA		
DCC 28 - 350 CG	1600156	190 mA	60 - 80 Vdc	21,0 - 28,0 W	350 mA		
DCC 28 - 700 CG	1600160	190 mA	30 - 40 Vdc	21,0 - 28,0 W	700 mA		
DCC 30 - 700 CG	1600162	190 mA	30 - 44 Vdc	21,0 - 30,8 W	700 mA		
DCC 36 - 700 CG	1600165	220 mA	36 - 51 Vdc	25,2 - 35,7 W	700 mA		
DCC 40 - 700 CG	1600169	280 mA	45 - 57 Vdc	31,5 - 39,9 W	700 mA		
DCC 42 - 950 CG	1600171	280 mA	30 - 44 Vdc	28,5 - 41,8 W	950 mA		
DCC 42 - 1050 CG	1600173	280 mA	30 - 40 Vdc	31,5 - 42,0 W	1050 mA		

IP20  
 Classe II  
 Tension d'entrée : 220 - 240 Vac  
 Tension d'entrée nominale : 198 - 264 Vac  
 Fréquence d'entrée : 50 - 60 Hz  
 Facteur de puissance : 0,92  
 Sortie DC avec courant constant pour les LEDs haute puissance  
 Température ambiante (Ta) : -20 °C à +45 °C  
 Température maximale du boîtier (Tc) : +85 °C

Courant d'appel : ≤ 60 A / 300 us (230 Vac pleine charge)  
 Ondulation du courant : ± 7 % (lp-p)  
 Section de câble primaire : 0,75 - 1,5 mm<sup>2</sup>  
 Section de câble secondaire : 0,50 - 1,5 mm<sup>2</sup>

**Protection**  
 Contre les courts-circuits  
 Contre les surcharges  
 Contre les charges nulles

EN61347-1:2015 ; EN61347-2-13:2014/A1:2017 ; EN62493:2015 ;  
 IEC62384:2006+AMD1:2009 ; IEC61000-3-2:2014 ; EN61000-3-3:2013 ;  
 IEC61547:2009 ; CLSPR 15/EN55015:2013+AMD1:2015

IP20  
 Class II  
 Input voltage : 220 - 240 Vac  
 Rated input voltage : 198 - 264 Vac  
 Input frequency : 50 - 60 Hz  
 Power factor : 0,92  
 DC output with constant current for high power LEDs  
 Operating ambient temperature (Ta) : -20 °C to +45 °C  
 Max. case temperature (Tc) : +85 °C

Inrush current : ≤ 60 A / 300 us (230 Vac full-load)  
 Current ripple : ± 7 % (lp-p)  
 Primary wire section : 0,75 - 1,5 mm<sup>2</sup>  
 Secondary wire section : 0,50 - 1,5 mm<sup>2</sup>

**Protection**  
 Against short circuits  
 Against overloads  
 Against no-loads

EN61347-1:2015 ; EN61347-2-13:2014/A1:2017 ; EN62493:2015 ;  
 IEC62384:2006+AMD1:2009 ; IEC61000-3-2:2014 ; EN61000-3-3:2013 ;  
 IEC61547:2009 ; CLSPR 15/EN55015:2013+AMD1:2015

## CONVERTISSEUR LED IP20 CC DCC 36 - 900 mA + CONNECTEUR PANNEAU LED



Schéma technique

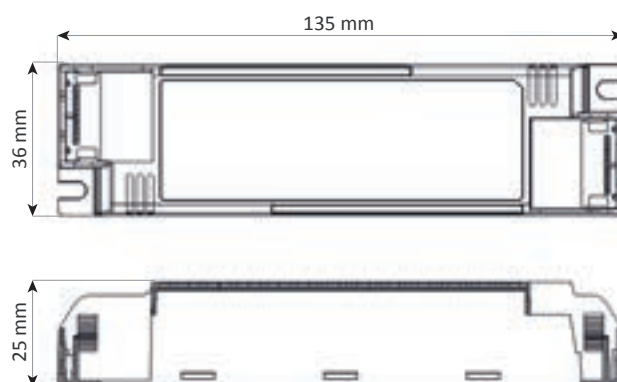

Référence	Code	Courant d'entrée	Tension de sortie	Puissance de sortie	Courant de sortie	Dimensions en mm h x l x L (entraxe)	Colisage
DCC 36 - 900 mA + connecteur panneau LED <b>NEW !</b>	1600167	< 220 mA	34 - 39 V	30,6 - 35,1 W	900 mA	25 x 36 x 135	1

Driver ON/OFF avec connecteur panneau LED précâblé  
Convient aux panneaux LED 36W en 3000 K (5050013) et 4000 K (5050014)  
IP20  
Classe II  
Tension d'entrée : 220 - 240 Vac  
Tension d'entrée nominale : 198 - 264 Vac  
Fréquence d'entrée : 50 - 60 Hz  
Facteur de puissance : >0,95  
Température ambiante (Ta) : -20 °C à +45 °C  
Température maximale du boîtier (Tc) : +80 °C  
Durée de vie : 50 000 h

Courant d'appel : ≤ 50 A / 30 us (230 Vac pleine charge)  
Ondulation du courant : ± 5 %  
Section de câble primaire : 0,75 - 1,5 mm<sup>2</sup>  
Section de câble secondaire : 0,50 - 0,75 mm<sup>2</sup>

**Protection**  
Contre les courts-circuits  
Contre les surcharges  
Contre les charges nulles

EN55015:2013/A1:2015 ; EN61000-3-2:2014 ;  
EN61000-3-3:2013 ; EN61547:2009 ; IEC61347-1:2015 ;  
IEC61347-2-13:2014 ; IEC62384:2006+AMD:2009 ; IEC62493:2015

ON/OFF driver with pre-wired LED panel connector  
Suitable for 36W LED panels in 3000 K (5050013) and 4000 K (5050014)  
IP20  
Class II  
Input voltage : 220 - 240 Vac  
Rated input voltage : 198 - 264 Vac  
Input frequency : 50 - 60 Hz  
Power factor : >0,95  
Operating ambient temperature (Ta) : -20 °C to +45 °C  
Max. case temperature (Tc) : +80 °C  
Lifetime : 50 000 h

Inrush current : ≤ 50 A / 30 us (230 Vac full-load)  
Current ripple : ± 5 %  
Primary wire section : 0,75 - 1,5 mm<sup>2</sup>  
Secondary wire section : 0,50 - 0,75 mm<sup>2</sup>

**Protection**  
Against short circuits  
Against overloads  
Against no-loads

EN55015:2013/A1:2015 ; EN61000-3-2:2014 ;  
EN61000-3-3:2013 ; EN61547:2009 ; IEC61347-1:2015 ;  
IEC61347-2-13:2014 ; IEC62384:2006+AMD:2009 ; IEC62493:2015

# CONVERTISSEUR LED IP20 CC DCC 55 - 1050 CG



Schéma technique

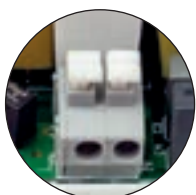
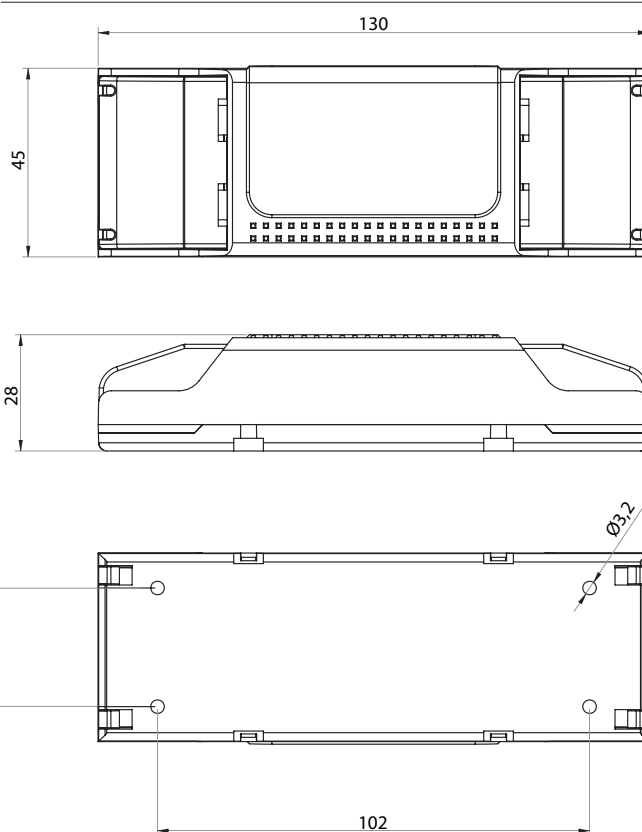

Connecteur PUSH

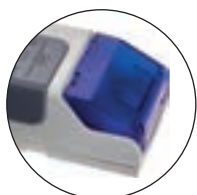

Serre-câble sans vis

Référence	Code	Courant d'entrée	Tension de sortie	Puissance de sortie	Courant de sortie	Dimensions en mm h x l x L (entraxe)	Colisage
DCC 55 - 1050 CG	1600199	370 mA	36 - 52 Vdc	37,8 - 54,6 W	1050 mA	28 x 45 x 130 (28 x 102)	1

IP20  
Classe II  
Tension d'entrée : 220 - 240 Vac  
Tension d'entrée nominale : 198 - 264 Vac  
Fréquence d'entrée : 50 - 60 Hz  
Facteur de puissance : 0,95  
Sortie DC avec courant constant pour les LEDs haute puissance  
Température ambiante (Ta) : -20 °C à +50 °C  
Température maximale du boîtier (Tc) : +85 °C

Courant d'appel : ≤ 45 A / 400 us (230 Vac pleine charge)  
Ondulation du courant : ± 7 % (Ip-p)  
Section de câble primaire et secondaire : 0,50 - 1,5 mm<sup>2</sup>

**Protection**  
Contre les courts-circuits  
Contre les surcharges  
Contre les charges nulles

IEC 61347-1:2015 ; IEC 61347-2-13:2014 ; IEC 62384:2006+AMD1:2009 ;  
CLSPR 15/EN 55015:2013+AMD1:2015 ; IEC 61000-3-2:2014 ;  
IEC 61000-3-3:2013 ; IEC 61547:2009 ; IEC 62493:2015 ; EN 62384

IP20  
Class II  
Input voltage : 220 - 240 Vac  
Rated input voltage : 198 - 264 Vac  
Input frequency : 50 - 60 Hz  
Power factor : 0,95  
DC output with constant current for high power LEDs  
Operating ambient temperature (Ta) : -20 °C to +50 °C  
Max. case temperature (Tc) : +85 °C

Inrush current : ≤ 45 A / 400 us (230 Vac full-load)  
Current ripple : ± 7 % (Ip-p)  
Primary and secondary wire section : 0,50 - 1,5 mm<sup>2</sup>

**Protection**  
Against short circuits  
Against overloads  
Against no-loads

IEC 61347-1:2015 ; IEC 61347-2-13:2014 ; IEC 62384:2006+AMD1:2009 ;  
CLSPR 15/EN 55015:2013+AMD1:2015 ; IEC 61000-3-2:2014 ;  
IEC 61000-3-3:2013 ; IEC 61547:2009 ; IEC 62493:2015 ; EN 62384

## CONVERTISSEUR LED IP20 CC DC 32 / 250 - 1000 CG avec serre-câble



Schéma technique

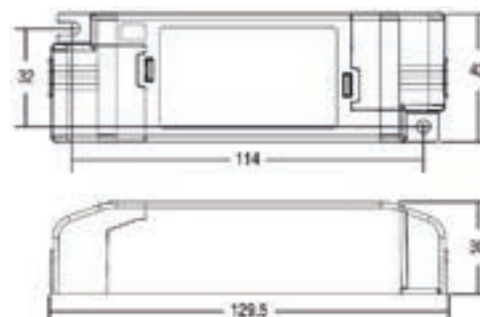

Référence	Code	Courant d'entrée	Tension de sortie	Puissance de sortie	Courant de sortie	Dimensions en mm h x l x L (entraxe)	Colisage
			10 - 45 Vdc	2,5 - 11,25 W	250 mA		
			10 - 45 Vdc	3,0 - 13,50 W	300 mA		
			10 - 45 Vdc	3,5 - 15,75 W	350 mA		
			10 - 45 Vdc	4,0 - 18,00 W	400 mA		
			10 - 45 Vdc	4,5 - 20,25 W	450 mA		
			10 - 45 Vdc	5,0 - 22,50 W	500 mA		
			10 - 45 Vdc	5,5 - 24,75 W	550 mA		
			10 - 45 Vdc	6,0 - 27,00 W	600 mA		
DC 32- 250 - 1000 CG	1700116	160 mA	10 - 45 Vdc	6,5 - 29,25 W	650 mA	30 x 42 x 129,5 (32 x 114)	1
			10 - 45 Vdc	7,0 - 31,50 W	700 mA		
			10 - 42 Vdc	7,5 - 31,50 W	750 mA		
			10 - 40 Vdc	8,0 - 32,00 W	800 mA		
			10 - 38 Vdc	8,5 - 32,30 W	850 mA		
			10 - 36 Vdc	9,0 - 32,40 W	900 mA		
			10 - 34 Vdc	9,5 - 32,30 W	950 mA		
			10 - 30 Vdc	10 - 30,00 W	1000 mA		

IP20	IP20
Classe I	Class I
Courant réglable par DIP switch	Current selection by DIP switch
Tension d'entrée : 220 - 240 Vac	Input voltage : 220 - 240 Vac
Fréquence d'entrée : 50 - 60 Hz	Input frequency : 50 - 60 Hz
Facteur de puissance : 0,95	Power factor : 0,95
Exigence d'efficacité : 89 %	Efficiency requirement : 89 %
Température ambiante (Ta) : -25 °C à +50 °C	Operating ambient temperature (Ta) : -25 °C to +50 °C
Température maximale du boîtier (Tc) : +80 °C	Max. case temperature (Tc) : +80 °C

<b>Protection</b>	<b>Protection</b>
Contre les courts-circuits	Against short circuits
Contre les surtensions	Against overvoltages
Contre les surcharges	Against overloads
Régule automatiquement les surchauffes	Automatic overheating regulation
Prise pour NTC externe	Terminal block for external NTC
SELV	SELV

EN 61347-1, EN 61347-2-13, EN 61547  
EN 55015, EN 61000-3-2, EN 50172 / DIN VDE 0710 teil 14

EN 61347-1, EN 61347-2-13, EN 61547  
EN 55015, EN 61000-3-2, EN 50172 / DIN VDE 0710 teil 14



## CONVERTISSEUR LED IP20 CC

DC 21 W 250 - 500

DC 30 W 500 - 700

DC 42 W 800 - 1050



Serre-câble amovible

Dip switch

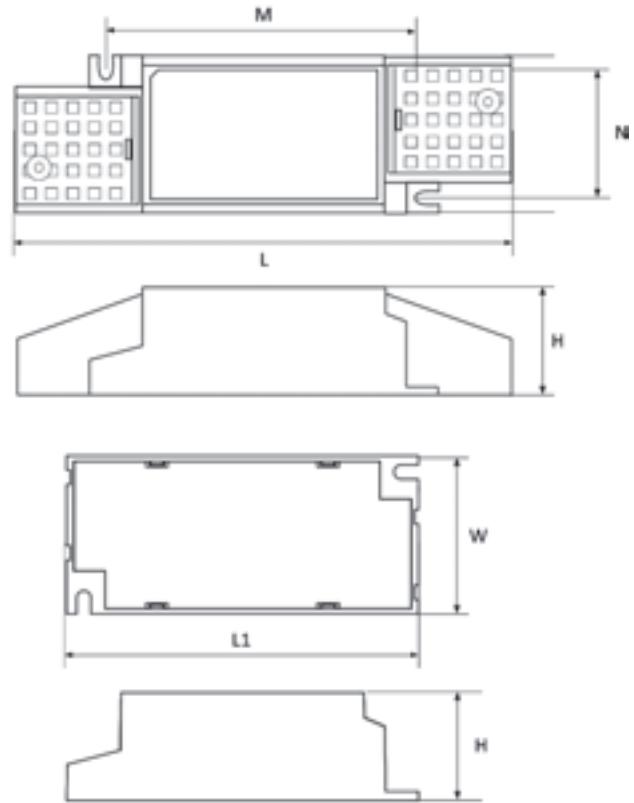

Référence	Code	Courant d'entrée	Tension de sortie	Puissance de sortie	Courant de sortie	Tc	Dimensions en mm H x W x L / L1 (entraxe N x M)	Colisage
DC 21 W 250 - 500	1713021	80 mA	25 - 42 Vdc	6,25 - 10,50 W	250 mA	75 °C		
		100 mA		8,75 - 14,70 W	350 mA			
		110 mA		11,25 - 18,90 W	450 mA			
		130 mA		12,50 - 21,00 W	500 mA			
DC 30 W 500 - 700	1713030	130 mA	25 - 42 Vdc	12,50 - 21,00 W	500 mA	80 °C	Sans serre-câble 30 x 44 x 98 (35 x 88)	1
		150 mA		15,00 - 25,20 W	600 mA			
		160 mA		16,25 - 27,30 W	650 mA			
		180 mA		17,50 - 29,40 W	700 mA			
DC 42 W 800 - 1050	1713042	190 mA	25 - 42 Vdc	20,00 - 33,60 W	800 mA	85 °C	Avec serre-câble 30 x 44 x 138 (35 x 88)	
		210 mA		22,50 - 37,80 W	900 mA			
		220 mA		23,75 - 39,90 W	950 mA			
		240 mA		26,25 - 44,10 W	1050 mA			

IP20 - Courant réglable par DIP switch  
Classe II  
Serre-câble amovible  
Tension d'entrée : 198 - 264 Vac  
Tension nominale : 220 - 240 Vac  
Fréquence d'entrée : 50 - 60 Hz  
Facteur de puissance : 0,95  
Exigence d'efficacité : 90 %  
Courant d'ondulation :  $\pm 7\%$   
Température ambiante (Ta) : -20 °C à +50 °C

IP20 - Current selection by DIP switch  
Class II  
Removable cable-grip  
Input voltage : 198 - 264 Vac  
Nominal voltage : 220 - 240 Vac  
Input frequency : 50 - 60 Hz  
Power factor : 0,95  
Efficiency requirement : 90 %  
Ripple current :  $\pm 7\%$   
Operating ambient temperature (Ta) : -20 °C to +50 °C

**Protection**  
Contre les courts-circuits  
Contre les surcharges  
SELV

**Protection**  
Against short circuits  
Against overloads  
SELV

EN 61347-1 ; EN 61347-2-13 ; EN 62384 ; EN 55015 ;  
EN 61000-3-2 ; EN 61000-3-3 ; EN 61547

EN 61347-1 ; EN 61347-2-13 ; EN 62384 ; EN 55015 ;  
EN 61000-3-2 ; EN 61000-3-3 ; EN 61547

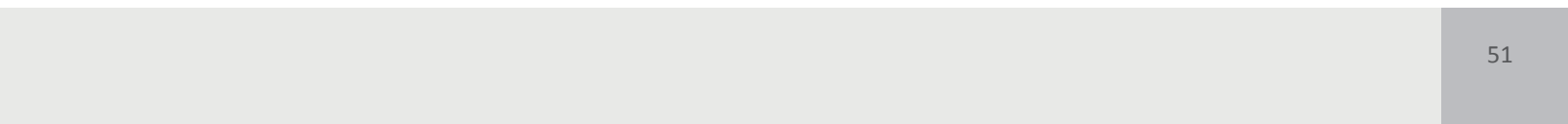
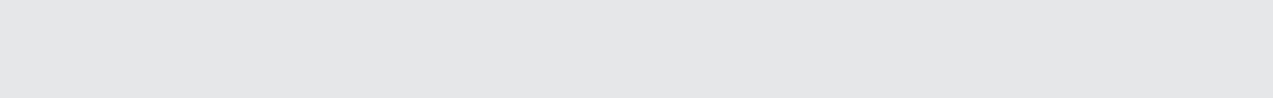



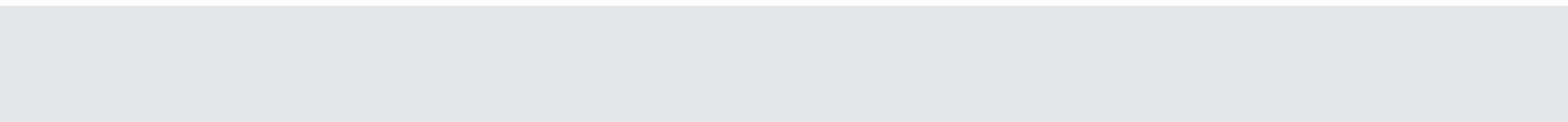

# CONVERTISSEURS LED IP20 DIMMABLES COURANT CONSTANT

## IP20 DIMMABLE LED DRIVERS CONSTANT CURRENT

# 1.5

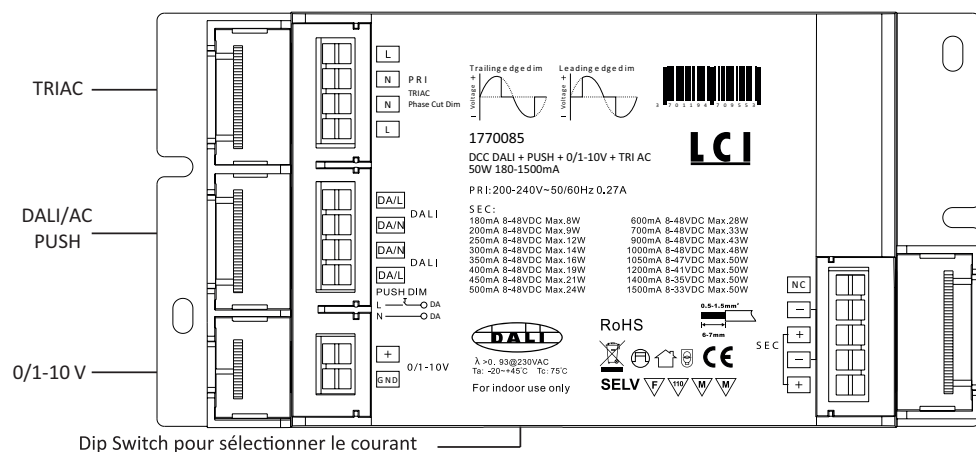

## CONVERTISSEUR LED DIMMABLE IP20 CC

DCC TRIAC 6W 350mA + FILS

DCC TRIAC 6W 500mA + FILS



Schéma technique



Schéma de câblage



Référence	Code	Courant d'entrée	Tension de sortie	Puissance de sortie	Courant de sortie	Dimensions en mm h x l x L (entraxe)	Colisage
DCC TRIAC 6W 350mA + fils <b>NEW !</b>	1600450	80 mA	13 - 21 Vdc	4,55 - 7,35 W	350 mA	20 x 30 x 48,2 (43,6)	1
DCC TRIAC 6W 500mA + fils <b>NEW !</b>	1600451		8 - 13 Vdc	4,00 - 6,50 W	500 mA		

Dimmable en TRIAC en phase descendante et/ou montante (nous consulter)  
 IP44  
 Classe II  
 Tension d'entrée : 220 - 240 Vac  
 Tension d'entrée nominale : 198 - 264 Vac  
 Fréquence d'entrée : 50 - 60 Hz  
 Facteur de puissance :  $\geq 0,9$   
 Température ambiante (Ta) : -20 °C à +50 °C  
 Température maximale du boîtier (Tc) : +85 °C  
 Durée de vie : 50 000 h

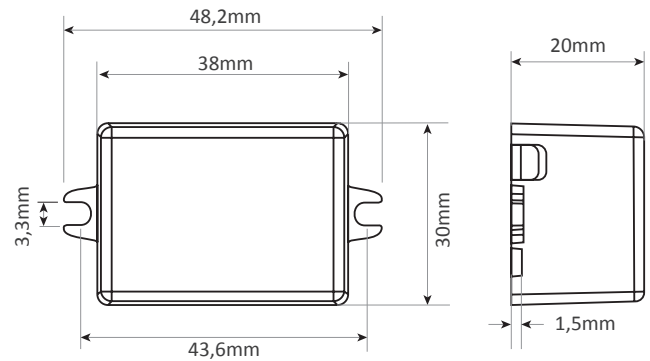
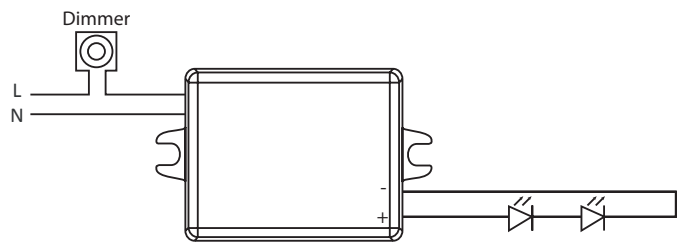
Dimmable by TRIAC leading and/or trailing edge (consult us)  
 IP44  
 Class II  
 Input voltage : 220 - 240 Vac  
 Rated input voltage : 198 - 264 Vac  
 Input frequency : 50 - 60 Hz  
 Power factor :  $\geq 0,9$   
 Operating ambient temperature (Ta) : -20°C to +50 °C  
 Max. case temperature (Tc) : +85 °C  
 Lifetime : 50 000 h

Courant d'appel :  $\leq 8$  A / 400 us (230 Vac pleine charge)  
 Ondulation du courant :  $\pm 5$  %

Inrush current :  $\leq 8$  A / 400 us (230 Vac full-load)  
 Current ripple :  $\pm 5$  %

**Protection**  
 Contre les courts-circuits  
 Contre les surcharges  
 Contre les charges nulles  
 SELV

**Protection**  
 Against short circuits  
 Against overloads  
 Against no-loads  
 SELV

EN61347-1:2015 ; EN61347-2-13:2014/A1:2017 ;  
 EN62384:2006/A1:2009 ; EN55015:2013/A1:2015 ;  
 EN61000-3-2:2014 ; EN61000-3-3:2013 ;  
 EN61547:2009 ; EN62493:2015

EN61347-1:2015 ; EN61347-2-13:2014/A1:2017 ;  
 EN62384:2006/A1:2009 ; EN55015:2013/A1:2015 ;  
 EN61000-3-2:2014 ; EN61000-3-3:2013 ;  
 EN61547:2009 ; EN62493:2015

## CONVERTISSEUR LED DIMMABLE IP20 CC

DCC TRIAC 10W 350mA + FILS

DCC TRIAC 10W 700mA + FILS



Schéma technique



Schéma de câblage



Référence	Code	Courant d'entrée	Tension de sortie	Puissance de sortie	Courant de sortie	Dimensions en mm h x l x L (entraxe)	Colisage
DCC TRIAC 10W 350mA + fils <b>NEW !</b>	1600453	100 mA	19 - 28 Vdc	6,65 - 9,80 W	350 mA	20 x 36 x 58,2 (53,6)	1
DCC TRIAC 10W 700mA + fils <b>NEW !</b>	1600455		8 - 13 Vdc	5,60 - 9,10 W	700 mA		

Dimmable en TRIAC en phase descendante et/ou montante (nous consulter)  
 IP44  
 Classe II  
 Tension d'entrée : 220 - 240 Vac  
 Tension d'entrée nominale : 198 - 264 Vac  
 Fréquence d'entrée : 50 - 60 Hz  
 Facteur de puissance :  $\geq 0,92$   
 Température ambiante (Ta) : -20 °C à +50 °C  
 Température maximale du boîtier (Tc) : +85 °C  
 Durée de vie : 50 000 h

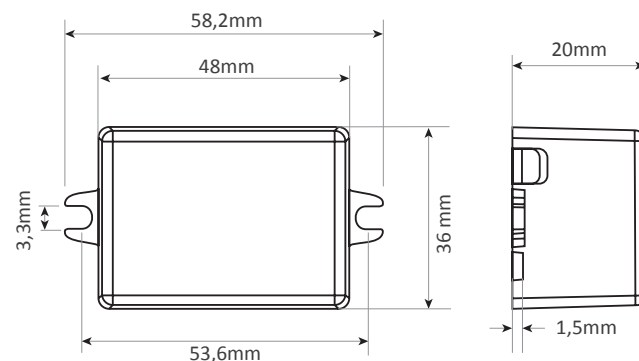
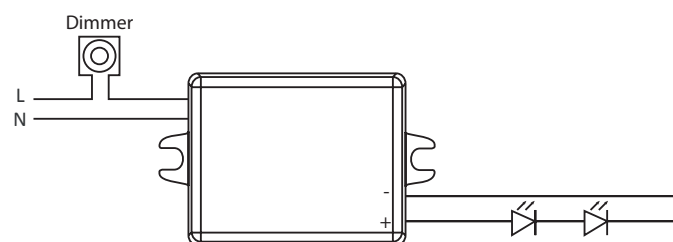
Dimmable by TRIAC leading and/or trailing edge (consult us)  
 IP44  
 Class II  
 Input voltage : 220 - 240 Vac  
 Rated input voltage : 198 - 264 Vac  
 Input frequency : 50 - 60 Hz  
 Power factor :  $\geq 0,92$   
 Operating ambient temperature (Ta) : -20°C to +50 °C  
 Max. case temperature (Tc) : +85 °C  
 Lifetime : 50 000 h

Courant d'appel :  $\leq 10$  A / 400 us (230 Vac pleine charge)  
 Ondulation du courant :  $\pm 5$  %

Inrush current :  $\leq 10$  A / 400 us (230 Vac full-load)  
 Current ripple :  $\pm 5$  %

**Protection**  
 Contre les courts-circuits  
 Contre les surcharges  
 Contre les charges nulles  
 SELV

**Protection**  
 Against short circuits  
 Against overloads  
 Against no-loads  
 SELV

EN61347-1:2015 ; EN61347-2-13:2014/A1:2017 ;  
 EN62384:2006/A1:2009 ; EN55015:2013/A1:2015 ;  
 EN61000-3-2:2014 ; EN61000-3-3:2013 ;  
 EN61547:2009 ; EN62493:2015

EN61347-1:2015 ; EN61347-2-13:2014/A1:2017 ;  
 EN62384:2006/A1:2009 ; EN55015:2013/A1:2015 ;  
 EN61000-3-2:2014 ; EN61000-3-3:2013 ;  
 EN61547:2009 ; EN62493:2015

## CONVERTISSEUR LED DIMMABLE IP20 CC

DCC TRIAC 15W 350mA + FILS

DCC TRIAC 15W 500mA + FILS

DCC TRIAC 15W 700mA + FILS



Schéma technique



Schéma de câblage



Référence	Code	Courant d'entrée	Tension de sortie	Puissance de sortie	Courant de sortie	Dimensions en mm h x l x L (entraxe)	Colisage
DCC TRIAC 15W 350mA + fils <b>NEW !</b>	1600457		27 - 42 Vdc	9,45 - 14,70 W	350 mA		
DCC TRIAC 15W 500mA + fils <b>NEW !</b>	1600459	120 mA	19 - 30 Vdc	9,50 - 15,00 W	500 mA	23 x 36 x 68,2 (63,6)	1
DCC TRIAC 15W 700mA + fils <b>NEW !</b>	1600461		13 - 21 Vdc	9,10 - 14,70 W	700 mA		

Dimmable en TRIAC en phase descendante et/ou montante (nous consulter)  
 IP44  
 Classe II  
 Tension d'entrée : 220 - 240 Vac  
 Tension d'entrée nominale : 198 - 264 Vac  
 Fréquence d'entrée : 50 - 60 Hz  
 Facteur de puissance :  $\geq 0,92$   
 Température ambiante (Ta) : -20 °C à +50 °C  
 Température maximale du boîtier (Tc) : +85 °C  
 Durée de vie : 50 000 h

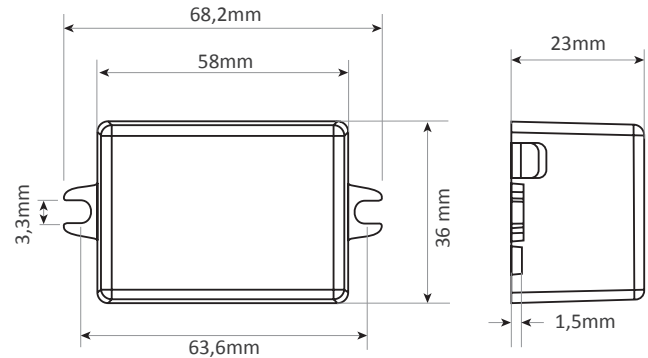
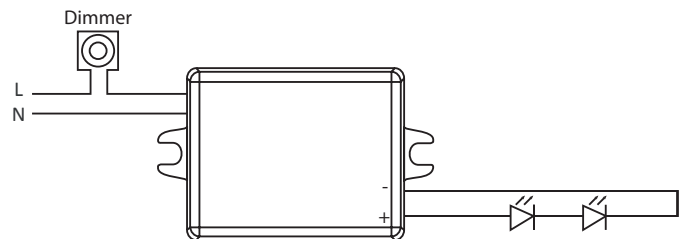
Dimmable by TRIAC leading and/or trailing edge (consult us)  
 IP44  
 Class II  
 Input voltage : 220 - 240 Vac  
 Rated input voltage : 198 - 264 Vac  
 Input frequency : 50 - 60 Hz  
 Power factor :  $\geq 0,92$   
 Operating ambient temperature (Ta) : -20°C to +50 °C  
 Max. case temperature (Tc) : +85 °C  
 Lifetime : 50 000 h

Courant d'appel :  $\leq 12$  A / 400 us (230 Vac pleine charge)  
 Ondulation du courant :  $\pm 5$  %

Inrush current :  $\leq 12$  A / 400 us (230 Vac full-load)  
 Current ripple :  $\pm 5$  %

**Protection**  
 Contre les courts-circuits  
 Contre les surcharges  
 Contre les charges nulles  
 SELV

**Protection**  
 Against short circuits  
 Against overloads  
 Against no-loads  
 SELV

EN61347-1:2015 ; EN61347-2-13:2014/A1:2017 ;  
 EN62384:2006/A1:2009 ; EN55015:2013/A1:2015 ;  
 EN61000-3-2:2014 ; EN61000-3-3:2013 ;  
 EN61547:2009 ; EN62493:2015

EN61347-1:2015 ; EN61347-2-13:2014/A1:2017 ;  
 EN62384:2006/A1:2009 ; EN55015:2013/A1:2015 ;  
 EN61000-3-2:2014 ; EN61000-3-3:2013 ;  
 EN61547:2009 ; EN62493:2015

## CONVERTISSEUR LED DIMMABLE IP20 CC - TRIAC

DCC TRIAC 7W 100 - 180 mA  
 DCC TRIAC 7W 180 - 350 mA  
 DCC TRIAC 7W 350 - 500 mA



Serre-câble amovible

DIP Switch

Schéma technique

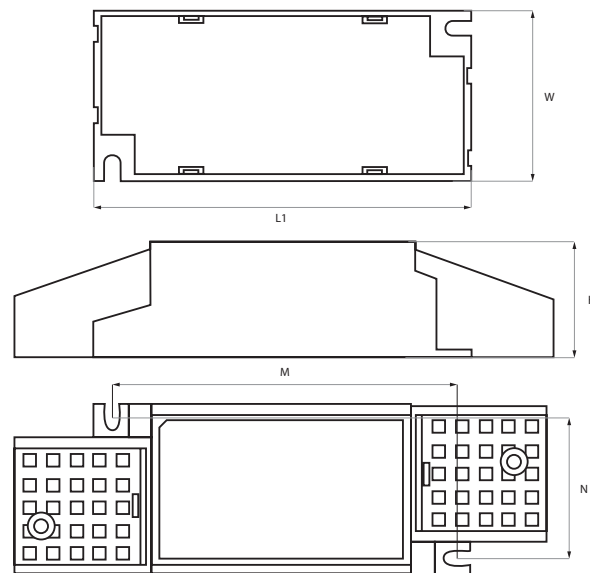

Référence	Code	Courant d'entrée	Tension de sortie	Puissance de sortie	Courant de sortie	Dimensions en mm h x l x L (entraxe M)	Colisage
DCC TRIAC 7W 100 - 180mA <b>NEW !</b>	1600401	40 mA	26 - 40 Vdc	2,6 - 4,0 W	100 mA		
				3,1 - 4,8 W	120 mA		
		60 mA		3,6 - 5,6 W	140 mA		
				4,7 - 7,2 W	180 mA		
DCC TRIAC 7W 180 - 350mA <b>NEW !</b>	1600403	40 mA	12 - 20 Vdc	2,2 - 3,6 W	180 mA	Sans serre-câble (H x W x L1) 23 x 41 x 88 Avec serre-câble (H x W x L) 23 x 41 x 122 Entraxe (N x M) (32,5 x 78)	1
				2,4 - 4,0 W	200 mA		
		60 mA		3,6 - 6,0 W	300 mA		
				4,2 - 7,0 W	350 mA		
DCC TRIAC 7W 350 - 500mA <b>NEW !</b>	1600405	40 mA	7 - 13 Vdc	2,5 - 4,6 W	350 mA		
				2,8 - 5,2 W	400 mA		
		60 mA		3,2 - 5,9 W	450 mA		
				3,5 - 6,5 W	500 mA		

IP20 Classe II Dimmable par variateur TRIAC en phase montante ou descendante Tension d'entrée : 220 - 240 Vac Tension d'entrée nominale : 198 - 264 Vac Fréquence d'entrée : 50 - 60 Hz Facteur de puissance : 0,92 Sortie DC avec courant constant pour les LEDs haute puissance Durée de vie : 50 000 h Température ambiante (Ta) : -25 °C à +50 °C Température maximale du boîtier (Tc) : +85 °C	IP20 Class II TRIAC dimmable by leading or trailing edge dimmer Input voltage : 220 - 240 Vac Rated input voltage : 198 - 264 Vac Input frequency : 50 - 60 Hz Power factor : 0,92 DC output with constant current for high power LEDs Lifetime : 50 000 h Operating ambient temperature (Ta) : -25 °C à +50 °C Max. case temperature (Tc) : +85 °C
---	---

<b>Protection</b> Contre les courts-circuits Contre les surcharges Contre les charges nulles	<b>Protection</b> Against short circuits Against overloads Against no-loads
---	--

EN61347-1:2015 ; EN61347-2-13:2014+A1:2017 ; EN62493:2015 ; EN61547:2009 ; EN55015:2013/A1:2015 ; EN61000-3-2:2014 ; EN61000-3-3:2013	EN61347-1:2015 ; EN61347-2-13:2014+A1:2017 ; EN62493:2015 ; EN61547:2009 ; EN55015:2013/A1:2015 ; EN61000-3-2:2014 ; EN61000-3-3:2013
---	---

## CONVERTISSEUR LED DIMMABLE IP20 CC - TRIAC

DCC TRIAC 10W 180 - 270 mA  
 DCC TRIAC 10W 350 - 500 mA  
 DCC TRIAC 10W 500 - 700 mA



Schéma technique

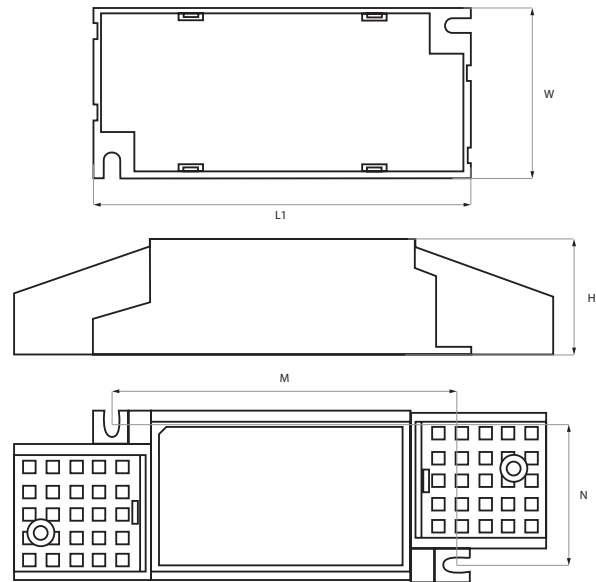

Serre-câble amovible

DIP Switch

Référence	Code	Courant d'entrée	Tension de sortie	Puissance de sortie	Courant de sortie	Dimensions en mm h x l x L (entraxe M)	Colisage
DCC TRIAC 10W 180 - 270mA	1600410	80 mA	26 - 38 Vdc	4,7 - 6,8 W	180 mA		
				5,2 - 7,6 W	200 mA		
				6,5 - 9,5 W	250 mA		
				7,1 - 10 W	270 mA		
DCC TRIAC 10W 350 - 500mA <b>NEW !</b>	1600412	60 mA	12 - 20 Vdc	4,2 - 7,0 W	350 mA	Sans serre-câble (H x W x L1) 23 x 41 x 88 Avec serre-câble (H x W x L) 23 x 41 x 122 Entraxe (N x M) (32,5 x 78)	1
		80 mA		4,8 - 8,0 W	400 mA		
				5,4 - 9,0 W	450 mA		
				6,0 - 10,0 W	500 mA		
DCC TRIAC 10W 500 - 700mA <b>NEW !</b>	1600415	60 mA	8 - 14 Vdc	4,0 - 7,0 W	500 mA		
		80 mA		4,4 - 7,7 W	550 mA		
				4,8 - 8,4 W	600 mA		
				5,6 - 9,8 W	700 mA		

IP20  
 Classe II  
 Dimmable par variateur TRIAC en phase montante ou descendante  
 Tension d'entrée : 220 - 240 Vac  
 Tension d'entrée nominale : 198 - 264 Vac  
 Fréquence d'entrée : 50 - 60 Hz  
 Facteur de puissance : 0,92  
 Sortie DC avec courant constant pour les LEDs haute puissance  
 Durée de vie : 50 000 h  
 Température ambiante (Ta) : -25 °C à +50 °C  
 Température maximale du boîtier (Tc) : +85 °C

IP20  
 Class II  
 TRIAC dimmable by leading or trailing edge dimmer  
 Input voltage : 220 - 240 Vac  
 Rated input voltage : 198 - 264 Vac  
 Input frequency : 50 - 60 Hz  
 Power factor : 0,92  
 DC output with constant current for high power LEDs  
 Lifetime : 50 000 h  
 Operating ambient temperature (Ta) : -25 °C à +50 °C  
 Max. case temperature (Tc) : +85 °C

**Protection**  
 Contre les courts-circuits  
 Contre les surcharges  
 Contre les charges nulles

**Protection**  
 Against short circuits  
 Against overloads  
 Against no-loads

EN61347-1:2015 ; EN61347-2-13:2014+A1:2017 ; EN62493:2015 ;  
 EN61547:2009 ; EN55015:2013/A1:2015 ;  
 EN61000-3-2:2014 ; EN61000-3-3:2013

EN61347-1:2015 ; EN61347-2-13:2014+A1:2017 ; EN62493:2015 ;  
 EN61547:2009 ; EN55015:2013/A1:2015 ;  
 EN61000-3-2:2014 ; EN61000-3-3:2013

## CONVERTISSEUR LED DIMMABLE IP20 CC - TRIAC

DCC TRIAC 15W 200 - 350 mA

DCC TRIAC 15W 500 - 700 mA



Serre-câble amovible



DIP Switch

Schéma technique

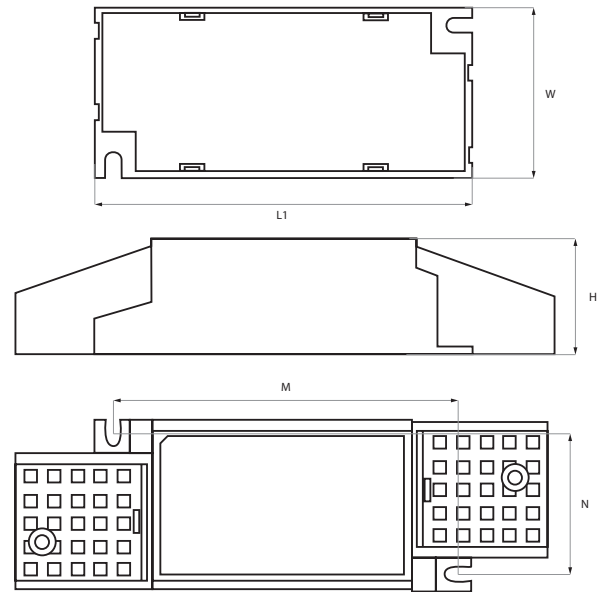

Référence	Code	Courant d'entrée	Tension de sortie	Puissance de sortie	Courant de sortie	Dimensions en mm h x l x L (entraxe M)	Colisage
DCC TRIAC 15W 200 - 350mA <b>NEW !</b>	1600417	80 mA	26 - 42 Vdc	5,2 - 8,4 W	200 mA	Sans serre-câble (H x W x L) 23 x 41 x 88 Avec serre-câble (H x W x L) 23 x 41 x 122 Entraxe (N x M) (32,5 x 78)	1
		100 mA		6,5 - 10,5 W	250 mA		
				7,8 - 12,6 W	300 mA		
				9,1 - 14,7 W	350 mA		
DCC TRIAC 15W 500 - 700mA <b>NEW !</b>	1600419	80 mA	12 - 20 Vdc	6,0 - 10,0 W	500 mA		
		100 mA		6,6 - 11,0 W	550 mA		
				7,2 - 12,0 W	600 mA		
				8,4 - 14,0 W	700 mA		

<p>IP20 Classe II Dimmable en TRIAC en phase montante ou descendante Tension d'entrée : 220 - 240 Vac Tension d'entrée nominale : 198 - 264 Vac Fréquence d'entrée : 50 - 60 Hz Facteur de puissance : &gt;0,92 Sortie DC avec courant constant pour les LEDs haute puissance Durée de vie : 50 000 h Température ambiante (Ta) : -25 °C à +50 °C Température maximale du boîtier (Tc) : +85 °C</p>	<p>IP20 Class II TRIAC dimmable by leading or trailing edge dimmer Input voltage : 220 - 240 Vac Rated input voltage : 198 - 264 Vac Input frequency : 50 - 60 Hz Power factor : &gt;0,92 DC output with constant current for high power LEDs Lifetime : 50 000 h Operating ambient temperature (Ta) : -25 °C à +50 °C Max. case temperature (Tc) : +85 °C</p>
---	--

<p><b>Protection</b> Contre les courts-circuits Contre les surcharges Contre les charges nulles</p>	<p><b>Protection</b> Against short circuits Against overloads Against no-loads</p>
---	--

EN61347-1:2015 ; EN61347-2-13:2014+A1:2017 ; EN62493:2015 ; EN61547:2009 ; EN55015:2013/A1:2015 ; EN61000-3-2:2014 ; EN61000-3-3:2013

EN61347-1:2015 ; EN61347-2-13:2014+A1:2017 ; EN62493:2015 ; EN61547:2009 ; EN55015:2013/A1:2015 ; EN61000-3-2:2014 ; EN61000-3-3:2013



## CONVERTISSEUR LED DIMMABLE IP20 CC - TRIAC

DCC TRIAC 20 W 350 - 500 mA  
DCC TRIAC 40 W 700 - 1050 mA

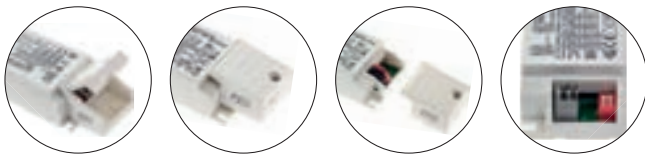

Serre-câble amovible

Dip switch

### Schéma de câblage

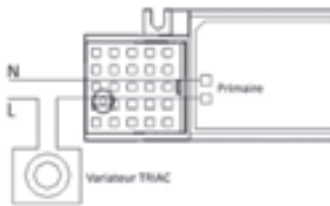

### Schéma technique

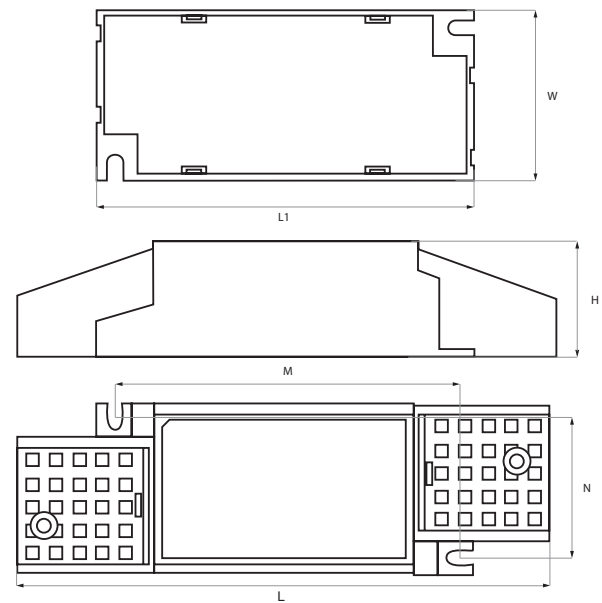

Référence	Code	Courant d'entrée	Tension de sortie	Puissance de sortie	Courant de sortie	Ta	Dimensions en mm	Colisage
DCC TRIAC 20 W 350 - 500 mA	1600420	150 mA	26 - 38 V	9,1 - 13,3 W	350 mA	-25 °C +50 °C	<b>Sans serre-câble (H x W x L1)</b> 30 x 44 x 98	1
				10,4 - 15,2 W	400 mA		<b>Avec serre-câble (H x W x L)</b> 30 x 44 x 138	
				11,7 - 17,1 W	450 mA		<b>Entraxe (N x M)</b> (35 x 88,4)	
				13,0 - 19,0 W	500 mA			
DCC TRIAC 40 W 700 - 1050 mA	1600440	240 mA	27 - 38 V	18,9 - 26,6 W	700 mA	-25 °C +45 °C	<b>Sans serre-câble (H x W x L1)</b> 30 x 44 x 132,5	1
				21,6 - 30,4 W	800 mA		<b>Avec serre-câble (H x W x L)</b> 30 x 44 x 172	
				25,7 - 36,1 W	950 mA		<b>Entraxe (N x M)</b> (35 x 122,7)	
				28,4 - 39,9 W	1050 mA			

IP20  
Classe II  
Dimmable par variateur TRIAC en phase montante ou descendante  
Tension d'entrée : 220 - 240 Vac  
Tension d'entrée nominale : 198 - 264 Vac  
Fréquence d'entrée : 50 - 60 Hz  
Facteur de puissance : 0,92  
Sortie DC avec courant constant pour les LEDs haute puissance  
Température maximale du boîtier (Tc) : +85 °C

**Protection**  
Contre les courts-circuits  
Contre les surcharges  
Contre les charges nulles

IEC 61347-1:2015 ; IEC 61347-2-13:2014 ; IEC 62384:2006  
+AMD1:2009 ; CLSPR 15/EN 55015:2013+AMD1:2015 ;  
IEC 61000-3-2:2014 ;  
IEC 61000-3-3:2013 ; IEC 61547:2009 ; IEC 62493:2015 ; EN 62384

IP20  
Class II  
TRIAC dimmable by leading or trailing edge dimmer  
Input voltage : 220 - 240 Vac  
Rated input voltage : 198 - 264 Vac  
Input frequency : 50 - 60 Hz  
Power factor : 0,92  
DC output with constant current for high power LEDs  
Max. case temperature (Tc) : +85 °C

**Protection**  
Against short circuits  
Against overloads  
Against no-loads

IEC 61347-1:2015 ; IEC 61347-2-13:2014 ; IEC 62384:2006  
+AMD1:2009 ; CLSPR 15/EN 55015:2013+AMD1:2015 ;  
IEC 61000-3-2:2014 ;  
IEC 61000-3-3:2013 ; IEC 61547:2009 ; IEC 62493:2015 ; EN 62384

# CONVERTISSEUR LED DIMMABLE IP20 CC DALI / PUSH / 1-10 V / TRIAC

## DCC DALI + PUSH + 0/1-10V + TRIAC 10 W 200-350 mA

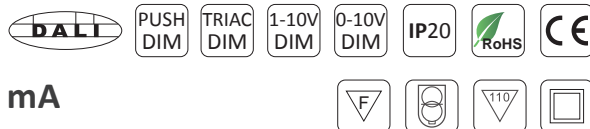

### Fonctions

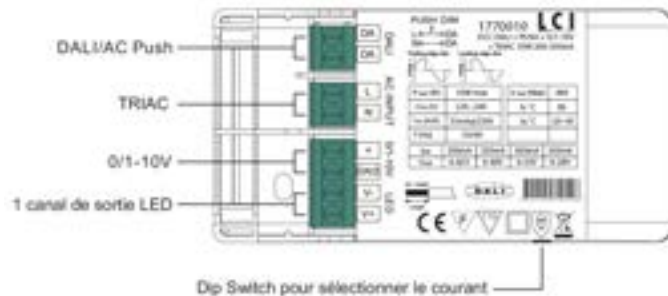

### Schéma de câblage

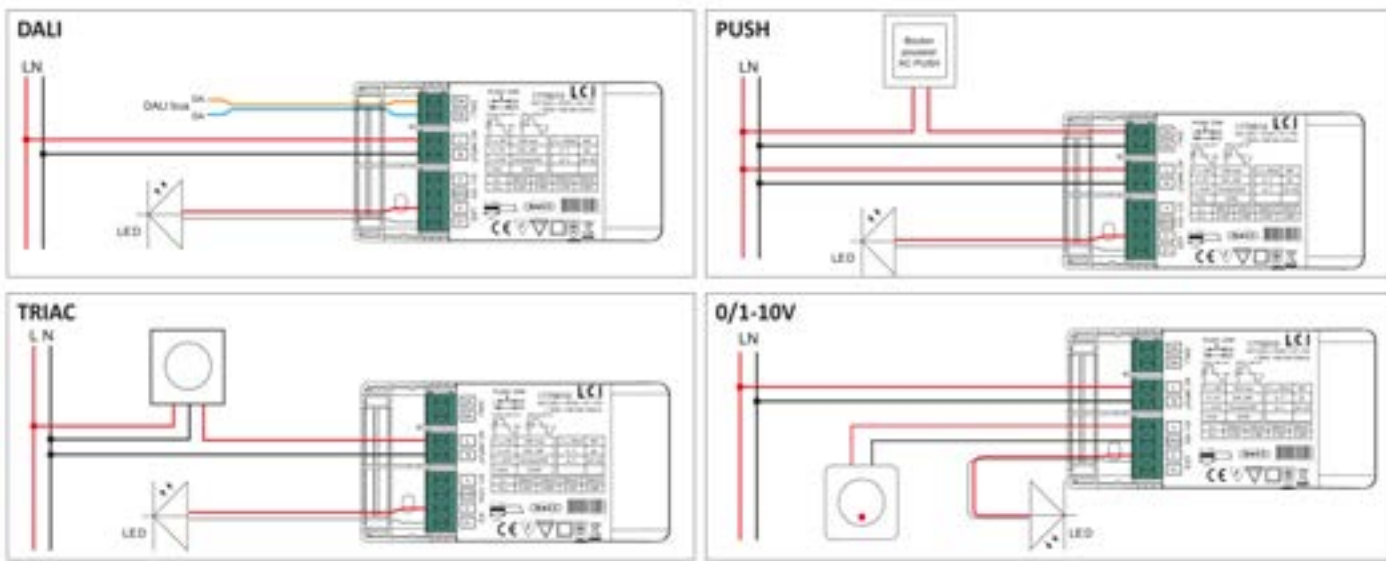

Référence	Code	Courant d'entrée	Tension de sortie	Puissance de sortie	Courant de sortie	Dimensions en mm h x l x L (entraxe)	Colisage
DCC DALI + PUSH + 0/1-10V + TRIAC 10W 200-350mA	1770010	55 mA	6 - 42 V	1,2 - 9,2 W	200 mA	30 x 53 x 104	1
			6 - 40 V	1,5 - 10 W	250 mA		
			6 - 33 V	1,8 - 9,9 W	300 mA		
			6 - 28 V	2,1 - 9,8 W	350 mA		

<p>IP20 Classe II Multifonctions 4 en 1 Dimmable de 1 % à 100 % par DALI / PUSH / 0/1-10 V / TRIAC (en phase montante et/ou descendante) Tous les composants intégrant ce driver sont conformes <b>DALI 2</b> Courant réglable par DIP switch Tension d'entrée DC : 220 - 240 V Fréquence d'entrée : 50 - 60 Hz Facteur de puissance : &gt; 0,9 Exigence d'efficacité : &gt; 80 % Température ambiante (Ta) : -20 °C à +45 °C Température maximale du boîtier (Tc) : +85 °C</p>	<p>IP20 Class II Multifonctions 4 in 1 Dimmable from 1 % to 100 % by DALI / PUSH / 0/1-10 V / TRIAC (trailing and/or leading edge) All components incorporating this driver are <b>DALI 2</b> compliant Current selection by DIP switch DC input voltage : 220 - 240 V Input frequency : 50 - 60 Hz Power factor : &gt; 0,9 Efficiency requirement &gt; 80 % Operating ambient temperature (Ta) : -20 °C to +45 °C Max. case temperature (Tc) : +85 °C</p>
---	--

**Protection**  
Contre les courts-circuits / surtensions / surcharges

**Protection**  
Against short circuits / overvoltages / overloads

#### Fonction PUSH Dim

Synchronisation du système :

1. Appui long (les LEDs doivent être allumées)
2. Appui court pour les éteindre
3. Appui long jusqu'à ce que les lumières soient à 100 %

Il est possible de connecter jusqu'à 10 drivers sur le même bouton poussoir

#### PUSH Dim function

System synchronization :

1. Long press (all lights should be on)
2. Short press to switch all the lights off
3. Long press until lights are all at 100 %

Up to 10 pcs drivers can be connected to the same switch

EN61347-1 ; EN61347-2-13 ; EN55015 ; EN61000-3-2 ;  
EN61000-3-3 ; EN61547 ; EN61000-4-2,3,4,5,6,8,11  
IEC62386-101 ; IEC62386-102 ; IEC62386-207

EN61347-1 ; EN61347-2-13 ; EN55015 ; EN61000-3-2 ;  
EN61000-3-3 ; EN61547 ; EN61000-4-2,3,4,5,6,8,11  
IEC62386-101 ; IEC62386-102 ; IEC62386-207

# CONVERTISSEUR LED DIMMABLE IP20 CC DALI / PUSH / 1-10 V / TRIAC

## DCC DALI + PUSH + 0/1-10V + TRIAC 50 W 180-1500 mA



Schéma de câblage

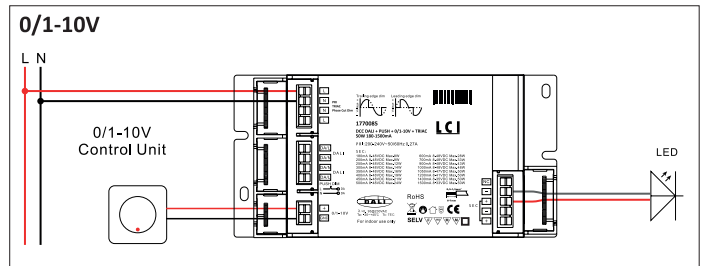
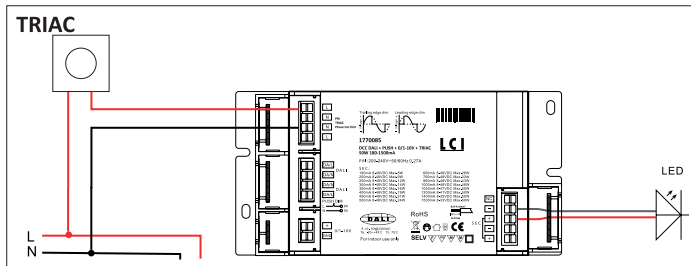
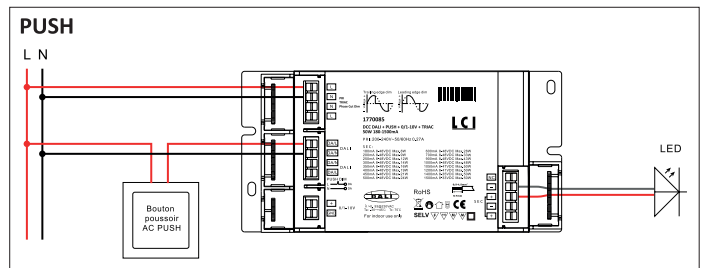
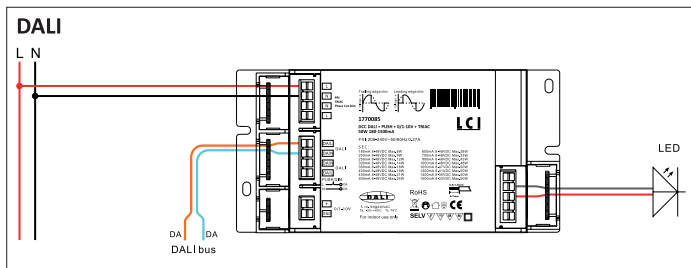

Référence	Code	Courant d'entrée	Tension de sortie	Puissance de sortie	Courant de sortie	Dimensions en mm h x l x L (entraxe)	Colisage
DCC DALI + PUSH + 0/1-10V + TRIAC 50W 180-1500mA	1770085	270 mA	8 - 48 V	1,5 à 8,6 W	180 mA	35 x 83 x 165 (155)	1
			8 - 48 V	1,6 à 9,6 W	200 mA		
			8 - 48 V	2,0 à 12,0 W	250 mA		
			8 - 48 V	2,4 à 14,4 W	300 mA		
			8 - 48 V	2,8 à 16,8 W	350 mA		
			8 - 48 V	3,2 à 19,2 W	400 mA		
			8 - 48 V	3,6 à 21,6 W	450 mA		
			8 - 48 V	4,0 à 24,0 W	500 mA		
			8 - 48 V	4,8 à 28,8 W	600 mA		
			8 - 48 V	5,6 à 33,6 W	700 mA		
			8 - 48 V	7,2 à 43,2 W	900 mA		
			8 - 48 V	8,0 à 48,0 W	1000 mA		
			8 - 47 V	8,4 à 49,3 W	1050 mA		
			8 - 41 V	9,6 à 49,2 W	1200 mA		
			8 - 35 V	11,2 à 49,0 W	1400 mA		
8 - 33 V	12,0 à 49,5 W	1500 mA					

IP20 / Classe II  
Dimmable de 1 % à 100 % par DALI / PUSH / 0/1-10 V / TRIAC (en phase montante et/ou descendante)  
Tous les composants intégrant ce driver sont conformes **DALI 2**  
Courant réglable par DIP switch  
Tension d'entrée : 200 - 240 Vac / Fréquence d'entrée : 50 - 60 Hz  
Facteur de puissance : > 0,9 / Exigence d'efficacité : > 87 %  
Température ambiante (Ta) : -20 °C à +45 °C / Tc : +85 °C

IP20 / Class II  
Dimmable from 1 % to 100 % by DALI / PUSH / 0/1-10 V / TRIAC (trailing and/or leading edge)  
All components incorporating this driver are **DALI 2** compliant  
Current selection by DIP switch  
Input voltage : 220 - 240 Vac / Input frequency : 50 - 60 Hz  
Power factor : > 0,9 / Efficiency requirement > 87 %  
Operating ambient temperature (Ta) : -20 °C to +45 °C / Tc : +85 °C

**Protection**  
Contre les courts-circuits / surtensions / surcharges

**Protection**  
Against short circuits / overvoltages / overloads

**Fonction PUSH Dim**  
Synchronisation du système : 1. Appui long (les LEDs doivent être allumées)  
2. Appui court pour les éteindre  
3. Appui long jusqu'à ce que les lumières soient à 100 %  
Il est possible de connecter jusqu'à 10 drivers sur le même bouton poussoir

**PUSH Dim function**  
System synchronization : 1. Long press (all lights should be on)  
2. Short press to switch all the lights off  
3. Long press until lights are all at 100 %  
Up to 10 pcs drivers can be connected to the same switch

EN61347-1 ; EN61347-2-13 ; EN55015 ; EN61000-3-2 ; EN61000-3-3 ; EN61547 ; EN61000-4-2,3,4,5,6,8,11 ; IEC62386-101 ; IEC62386-102 ; IEC62386-207

EN61347-1 ; EN61347-2-13 ; EN55015 ; EN61000-3-2 ; EN61000-3-3 ; EN61547 ; EN61000-4-2,3,4,5,6,8,11 ; IEC62386-101 ; IEC62386-102 ; IEC62386-207

# CONVERTISSEUR LED DIMMABLE IP20 - PUSH / RF

## DCC PUSH / DIM + RF 50 W 250 - 1500 mA



Schéma technique



Afin d'éviter les interférences, une limite de 30 appareils par télécommande est conseillée peu importe la manière dont ils sont répartis dans les différentes zones. In order to avoid interferences, a limit of 30 devices per remote is recommended regardless how they are distributed in the different zones.

Référence	Code	Courant d'entrée	Tension de sortie	Puissance de sortie	Courant de sortie	Dimensions en mm h x l x L (entraxe)	Colisage
DCC PUSH / DIM + RF 50 W 250 - 1500 mA	1770090	270 mA	8 - 48 V	2,0 à 12,0 W	250 mA	32 x 50 x 210 (202)	1
			8 - 48 V	2,4 à 14,4 W	300 mA		
			8 - 48 V	2,8 à 16,8 W	350 mA		
			8 - 48 V	3,2 à 19,2 W	400 mA		
			8 - 48 V	3,6 à 21,6 W	450 mA		
			8 - 48 V	4,0 à 24,0 W	500 mA		
			8 - 48 V	4,8 à 28,8 W	600 mA		
			8 - 48 V	5,6 à 33,6 W	700 mA		
			8 - 48 V	6,4 à 38,4 W	800 mA		
			8 - 48 V	7,2 à 43,2 W	900 mA		
			8 - 48 V	8,0 à 48,0 W	1000 mA		
			8 - 46 V	8,8 à 50,6 W	1100 mA		
			8 - 41 V	9,6 à 49,2 W	1200 mA		
			8 - 38 V	10,4 à 49,4 W	1300 mA		
8 - 35 V	11,2 à 49,0 W	1400 mA					
8 - 33 V	12,0 à 49,5 W	1500 mA					

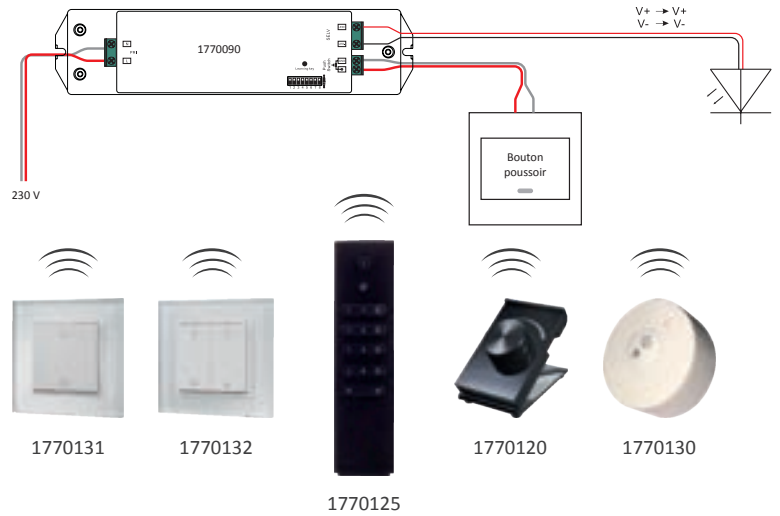
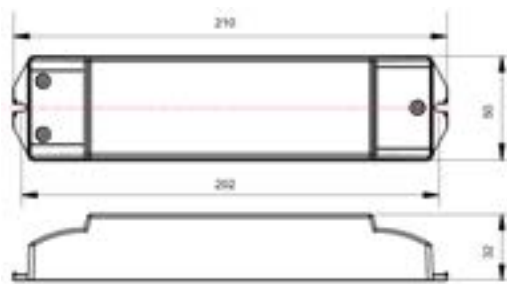
Accessoires facultatifs	Commande RF murale 1 zone	1770131
	Commande RF murale 2 zones	1770132
	Télécommande RF 4 zones	1770125
	Commande RF à poser	1770120
	Commande RF ronde	1770130

IP20	IP20
Classe II	Class II
Courant réglable par DIP switch	Current selection by DIP switch
Driver LED dimmable en PUSH et RF par télécommande	LED driver dimmable by PUSH and RF by remote control
Fréquence radio : 868/869.5/916.5/434 MHz	Radio frequency : 868/869.5/916.5/434 MHz
Tension d'entrée AC : 200 - 240 Vac	AC input voltage : 200 - 240 Vac
Fréquence d'entrée : 50 - 60 Hz	Input frequency : 50 - 60 Hz
Facteur de puissance : 0,9	Power factor : 0,9
Exigence d'efficacité : 87 %	Efficiency requirement : 87 %
Température ambiante (Ta) : -20 °C à +45 °C	Operating ambient temperature (Ta) : -20 °C to +45 °C
Température maximale du boîtier (Tc) : +85 °C	Max. case temperature (Tc) : +85 °C

**Protection** Contre les courts-circuits / surtensions / surcharges **Protection** Against short circuits / overvoltages / overloads

EN 55015 ; EN 61000-3-2 ; EN 61000-3-3 ; EN 61347-1 EN 61347-2-13 ; EN 62384 ; EN 61547 EN 55015 ; EN 61000-3-2 ; EN 61000-3-3 ; EN 61347-1 EN 61347-2-13 ; EN 62384 ; EN 61547

# CONVERTISSEUR LED DIMMABLE IP20 - ZIGBEE

## DCC 50 W 250-1500 mA ZIGBEE



Schéma de câblage

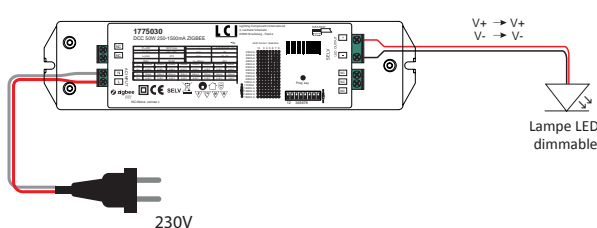

### Options de pilotage

- 1 + Amazon Echo Plus
- 2 + + Amazon Echo ou Amazon Echo Dot avec Philips Hue Bridge
- 3 + + Google Home avec Philips Hue Bridge
- 4 Attention : positionner la télécommande à moins de 10 cm de l'appareil pour l'appairer. Max. 30 appareils par télécommande.
- 5 + 1 ou 2 ou 3 Assistant vocal + application Amazon Alexa ou Philips Hue

Référence	Code	Courant d'entrée	Tension de sortie	Puissance de sortie	Courant de sortie	Dimensions en mm h x l x L (entraxe)	Colisage
DCC 50W 250-1500mA ZIGBEE	1775030	270 mA	8 - 48 V	2,0 à 12,0 W	250 mA	32 x 50 x 210 (202)	1
			8 - 48 V	2,4 à 14,4 W	300 mA		
			8 - 48 V	2,8 à 16,8 W	350 mA		
			8 - 48 V	3,2 à 19,2 W	400 mA		
			8 - 48 V	3,6 à 21,6 W	450 mA		
			8 - 48 V	4,0 à 24,0 W	500 mA		
			8 - 48 V	4,8 à 28,8 W	600 mA		
			8 - 48 V	5,6 à 33,6 W	700 mA		
			8 - 48 V	6,4 à 38,4 W	800 mA		
			8 - 48 V	7,2 à 43,2 W	900 mA		
			8 - 48 V	8,0 à 48,0 W	1000 mA		
			8 - 46 V	8,8 à 50,6 W	1100 mA		
			8 - 41 V	9,6 à 49,2 W	1200 mA		
			8 - 38 V	10,4 à 49,4 W	1300 mA		
8 - 35 V	11,2 à 49,0 W	1400 mA					
8 - 33 V	12,0 à 49,5 W	1500 mA					

Accessoires facultatifs	Description	Code
Télécommande murale 1 zone ZIGBEE		1775005
Télécommande murale 4 zones ZIGBEE		1775008
Télécommande 4 zones ZIGBEE		1775004
Télécommande 4 zones RGB+CW+WW ZIGBEE		1775041

IP20	IP20
Classe II	Class II
Courant réglable par DIP switch de 250 à 1500 mA	Current selection by DIP switch from 250 to 1500 mA
Tension d'entrée : 200 - 240 Vac / Fréquence d'entrée : 50 - 60 Hz	AC input voltage : 200 - 240 Vac / Input frequency : 50 - 60 Hz
Facteur de puissance : > 0,9	Power factor : > 0,9
Exigence d'efficacité : 87 %	Efficiency requirement : 87 %
Température ambiante : -20 °C à +45 °C	Operating ambient temperature (Ta) : -20 °C to +45 °C
Température maximale du boîtier (Tc) : +85 °C	Max. case temperature (Tc) : +85 °C

Driver LED dimmable basé sur le protocole ZigBee 3.0  
 Contrôlable par télécommande ZigBee, par téléphone ou grâce à un assistant vocal seul ou couplé à un Philips Hue Bridge  
 Quand les appareils ne sont pas ajoutés au réseau ZigBee, chaque driver ne peut être appairé par *TouchLink* qu'à une télécommande  
 Quand les appareils sont ajoutés au réseau ZigBee, chaque driver peut être appairé par *TouchLink* à 30 télécommandes maximum

Dimmable LED driver based on ZigBee 3.0 protocol  
 Controllable by ZigBee remote, apps, or thanks to a voice assistant paired to a Philips Hue Bridge  
 When devices are not on ZigBee network, each driver can be linked with only one remote by *TouchLink*  
 When devices are already on ZigBee network, each driver can be linked with 30 remotes max by *TouchLink*

### Protections

Contre les courts-circuits / surtensions / surcharges

### Protections

Against short circuits / overvoltages / overloads

EN 61347-2-13:2014+A1:2017 ; EN 61347-1:2015 ; EN 62493:2015 ; EN 55015  
 EN 61000-3-2 ; EN 61000-3-3 ; EN 61547 ; EN 55015:2013/A1:2015 ;  
 EN 61547:2009 ; EN 61000-3-2:2014 ; EN 61000-3-3:2013 ;  
 IEC 61347-2-13:2014 ; IEC 61347-2-13:2014/AMD1:2016 ; IEC 61347-1:2015

EN 61347-2-13:2014+A1:2017 ; EN 61347-1:2015 ; EN 62493:2015 ; EN 55015  
 EN 61000-3-2 ; EN 61000-3-3 ; EN 61547 ; EN 55015:2013/A1:2015 ;  
 EN 61547:2009 ; EN 61000-3-2:2014 ; EN 61000-3-3:2013 ;  
 IEC 61347-2-13:2014 ; IEC 61347-2-13:2014/AMD1:2016 ; IEC 61347-1:2015



# CONVERTISSEUR LED DIMMABLE IP20 DMX DCC DMX 50 W 250-1500 mA



Schéma de câblage

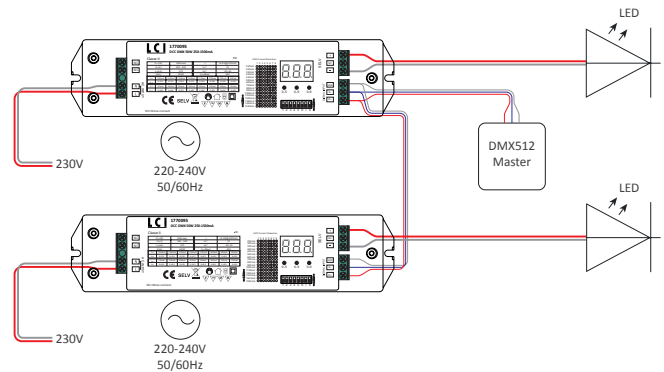

Fonctions

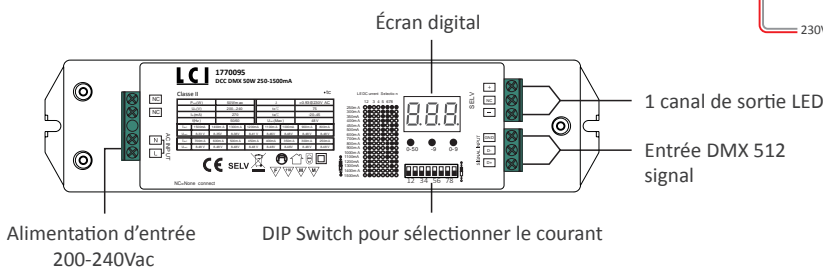

Référence	Code	Courant d'entrée	Tension de sortie	Puissance de sortie	Courant de sortie	Dimensions en mm h x l x L (entraxe)	Colisage
DCC DMX 50W 250-1500mA	1770095	270 mA	8 - 48 V	2,0 à 12,0 W	250 mA	32 x 50 x 210 (202)	1
			8 - 48 V	2,4 à 14,4 W	300 mA		
			8 - 48 V	2,8 à 16,8 W	350 mA		
			8 - 48 V	3,2 à 19,2 W	400 mA		
			8 - 48 V	3,6 à 21,6 W	450 mA		
			8 - 48 V	4,0 à 24,0 W	500 mA		
			8 - 48 V	4,8 à 28,8 W	600 mA		
			8 - 48 V	5,6 à 33,6 W	700 mA		
			8 - 48 V	6,4 à 38,4 W	800 mA		
			8 - 48 V	7,2 à 43,2 W	900 mA		
			8 - 48 V	8,0 à 48,0 W	1000 mA		
			8 - 46 V	8,8 à 50,6 W	1100 mA		
			8 - 41 V	9,6 à 49,2 W	1200 mA		
			8 - 38 V	10,4 à 49,4 W	1300 mA		
			8 - 35 V	11,2 à 49,0 W	1400 mA		
8 - 33 V	12,0 à 49,5 W	1500 mA					

IP20 Classe II Gradation homogène / pas de scintillement (variation de 0,1 %) Tension d'entrée : 200 - 240 Vac / 50 - 60 Hz Facteur de puissance : > 0,90 Exigence d'efficacité : 87 % Température ambiante (Ta) : -20 °C à +45 °C Température maximale du boîtier (Tc) : +85 °C	IP20 Class II Smooth dimming effect / no flicker (0,1 % dimming) Input voltage : 200 - 240 Vac / 50 - 60 Hz Power factor : > 0,90 Efficiency requirement : 87 % Operating ambient temperature (Ta) : -20 °C to +45 °C Max. case temperature (Tc) : +85 °C
---	--

Permet de contrôler l'éclairage monochrome 1 canal de sortie à courant constant réglable par DIP switch entre 250 et 1500 mA Paramétrage de l'adresse DMX via l'affichage digital Compatible avec les consoles DMX universelles	Enables to control single color lighting 1 channel with constant output selection by DIP switches between 250 and 1500 mA DMX address settable on digital display Compatible with universal DMX consoles
--	---

<b>Protection</b> Contre les courts-circuits avec récupération automatique Contre les surintensités avec récupération automatique Contre les surchauffes avec récupération automatique SELV	<b>Protection</b> Against short circuits with automatical recovery Against over current with automatical recovery Against overheating with automatical recovery SELV
---	--

EN 61347-1 ; EN 61347-2-13 ; EN 55015 ; EN 61000-3-2 ; EN 61000-3-3 ; EN 61547 ; EN 61000-4-2 ; EN 61000-4-3 ; EN 61000-4-4 ; EN 61000-4-5 ; EN 61000-4-6 ; EN 61000-4-8 ; EN 61000-4-11	EN 61347-1 ; EN 61347-2-13 ; EN 55015 ; EN 61000-3-2 ; EN 61000-3-3 ; EN 61547 ; EN 61000-4-2 ; EN 61000-4-3 ; EN 61000-4-4 ; EN 61000-4-5 ; EN 61000-4-6 ; EN 61000-4-8 ; EN 61000-4-11
---	---

# CONVERTISSEUR LED DIMMABLE IP20 CC DALI / PUSH / 1-10 V

DCC DALI PUSH 1-10V 10 W 100-450 mA

DCC DALI PUSH 1-10V 20 W 250-700 mA

DCC DALI PUSH 1-10V 40 W 700-1200 mA



Schéma technique

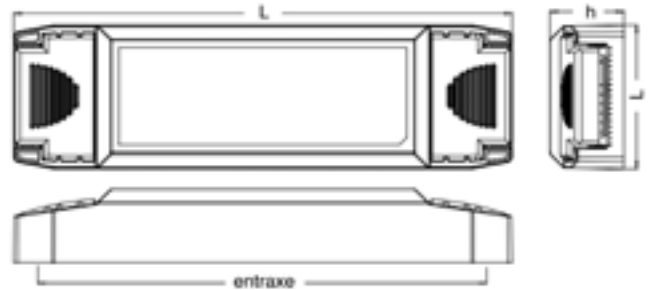

Repiquage au primaire



Serre-câble sans vis



Connecteur auto sans vis



DIP Switch Réglage courants

Référence	Code	Courant d'entrée	Tension de sortie	Puissance de sortie	Courant de sortie	Dimensions en mm h x l x L (entraxe)	Colisage
DCC DALI PUSH 1-10V 10W 100-450mA <b>NEW !</b>	1600481	75 mA	9 - 40 V	0,90 à 4,00 W	100 mA	23,8 x 46 x 120 (102)	1
			9 - 40 V	1,62 à 7,20 W	180 mA		
			9 - 40 V	2,43 à 10,80 W	270 mA		
			9 - 36 V	3,24 à 12,96 W	360 mA		
			9 - 27 V	3,96 à 11,88 W	440 mA		
DCC DALI PUSH 1-10V 20W 250-700mA <b>NEW !</b>	1600482	130 mA	6 - 60 V	1,50 à 15,00 W	250 mA	28 x 52 x 150 (122)	1
			6 - 58 V	2,10 à 20,30 W	350 mA		
			6 - 40 V	3,00 à 20,00 W	500 mA		
			6 - 28,5 V	4,20 à 19,95 W	700 mA		
DCC DALI PUSH 1-10V 40W 700-1200mA	1600480	220 mA	9 - 57 V	6,30 à 39,90 W	700 mA	30 x 58 x 202 (172)	1
			9 - 50 V	7,20 à 40,00 W	800 mA		
			9 - 45 V	8,10 à 40,50 W	900 mA		
			9 - 42 V	8,55 à 39,90 W	950 mA		
			9 - 38 V	9,45 à 39,90 W	1050 mA		
			9 - 33 V	10,80 à 39,60 W	1200 mA		

<p>IP20 Classe II Dimmable de 0% à 100% par DALI / PUSH et de 1% à 100% par 1-10 V Tous les composants intégrant ce driver sont conformes <b>DALI 2</b> Courant réglable par DIP switch Tension d'entrée : 220 - 240 Vac Tension d'entrée nominale : 198 - 264 Vac Fréquence d'entrée : 50 - 60 Hz Facteur de puissance : 0,9 Exigence d'efficacité : 87 % Température ambiante (Ta) : -25 °C à +50 °C Température maximale du boîtier (Tc) : +85 °C</p>	<p>IP20 Class II Dimmable from 0% to 100% by DALI / PUSH and from 1% to 100% by 1-10 V All components incorporating this driver are <b>DALI 2</b> compliant Current selection by DIP switch Input voltage : 220 - 240 Vac Rated input voltage : 198 - 264 Vac Input frequency : 50 - 60 Hz Power factor : 0,9 Efficiency requirement : 87 % Operating ambient temperature (Ta) : -25 °C to +50 °C Max. case temperature (Tc) : +85 °C</p>
--	---

<p>Section de câble primaire et secondaire : 0,75 - 1,5 mm<sup>2</sup> Mémoire permanente</p>	<p>Primary and secondary wire section : 0,75 - 1,5 mm<sup>2</sup> Permanent memory</p>
---	--

<p><b>Protection</b> Contre les courts-circuits Contre les surcharges Contre les circuits ouverts Contre les surchauffes avec réinitialisation automatique SELV</p>	<p><b>Protection</b> Against short circuits Against overloads Against open circuits Against overheatings with auto-reset SELV</p>
---	---

<p>EN61347-1:2015 ; EN61347-2-13:2014 ; EN62384:2006+AMD1:2009 ; EN55015:2013+AMD1:2015 ; EN61000-3-2:2014 ; EN61000-3-3:2013 ; EN61547:2009 ; IEC 62493:2015</p>	<p>EN61347-1:2015 ; EN61347-2-13:2014 ; EN62384:2006+AMD1:2009 ; EN55015:2013+AMD1:2015 ; EN61000-3-2:2014 ; EN61000-3-3:2013 ; EN61547:2009 ; IEC 62493:2015</p>
---	---

## CONVERTISSEUR LED DIMMABLE IP20 CC DALI / PUSH / 1-10 V

DCC DALI PUSH 1-10V 10 W 100-450 mA

DCC DALI PUSH 1-10V 20 W 250-700 mA

DCC DALI PUSH 1-10V 40 W 700-1200 mA

PUSH Dim

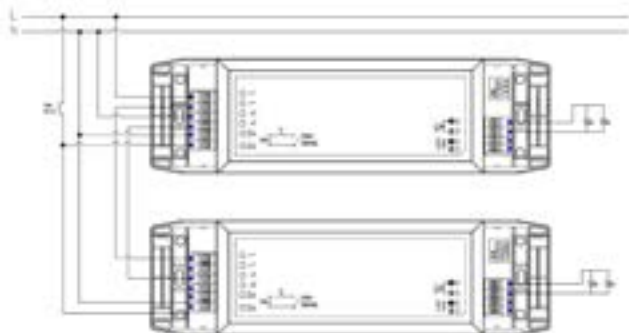

1-10 V Dim

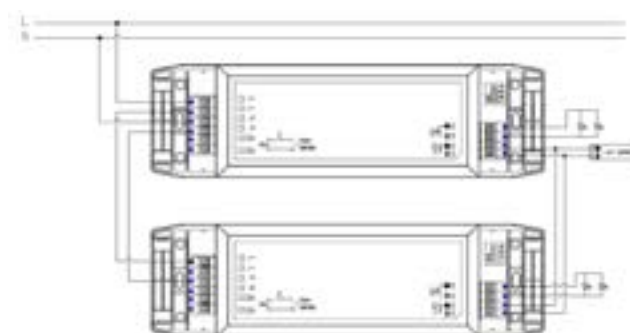

DALI Dim

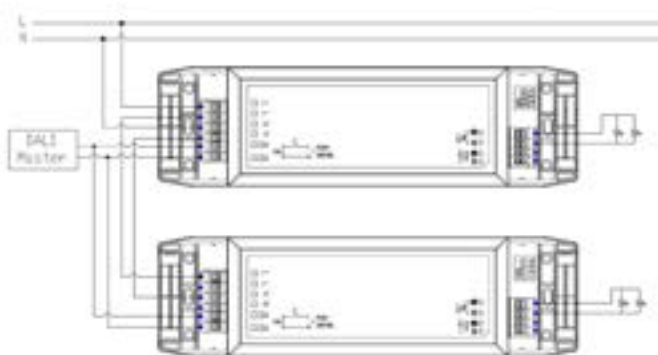

**Fonction PUSH Dim**  
Appui long (>15s) : synchronisation du système. Les lumières s'abaissent à 50%  
Appui court : ON/OFF  
Appui long : augmente et diminue la luminosité  
Il est possible de connecter jusqu'à 15 drivers sur le même bouton poussoir

**Longueurs maximales du câble**  
Fonction DALI : 300 m  
Fonction PUSH : 20 m  
Fonction 1-10V : 20 m

**Mémoire permanente** : la lumière revient au même niveau de gradation que celui précédant leur mises hors / sous tension, même en cas de panne de courant

**PUSH Dim function**  
Long press (>15s) : system synchronization. The lights dim down to 50%  
Short press : ON/OFF  
Long press : to increase and decrease brightness  
Up to 15 pcs drivers can be connected to the same switch

**Maximum cable lengths**  
DALI function : 300 m  
PUSH function : 20 m  
1-10V function : 20 m

**Permanent memory** : the light comes back to the same dimming level as when switched OFF / ON, even in case of power failure.



# CONVERTISSEUR LED DIMMABLE IP20 - DALI / PUSH DC DIM DALI PUSH 42 W 350 - 1050 mA



Serre-câble amovible

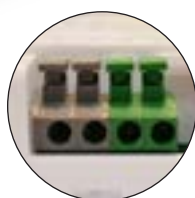

Connecteurs automatiques



Connecteur précâblé pour panneau.  
Uniquement réf 1600478

Schéma technique

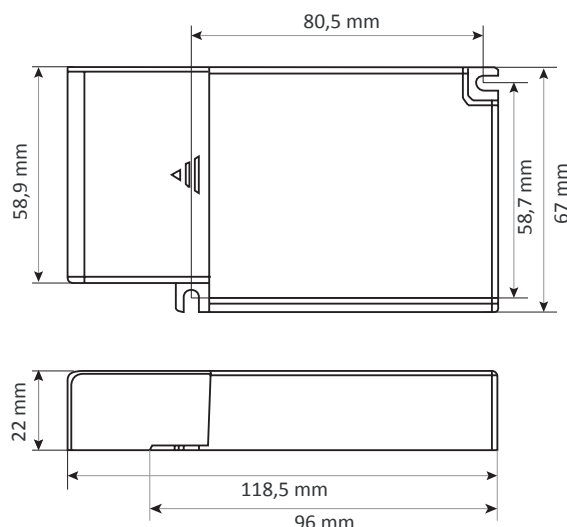

Référence	Code	Courant d'entrée	Tension de sortie	Puissance de sortie	Courant de sortie	Dimensions en mm H x W x L (entraxe)	Colisage
		0,10 A	10 - 42 Vdc	3,0 - 12,6 W	300 mA		
		0,11 A	10 - 42 Vdc	3,5 - 14,7 W	350 mA		
		0,12 A	10 - 42 Vdc	4,0 - 16,8 W	400 mA		
		0,13 A	10 - 42 Vdc	4,5 - 18,9 W	450 mA		
		0,14 A	10 - 42 Vdc	5,0 - 21,0 W	500 mA		
		0,15 A	10 - 42 Vdc	5,5 - 23,1 W	550 mA	<b>Avec serre-câble</b> 22 x 67 x 118,5	
		0,16 A	10 - 42 Vdc	6,0 - 25,2 W	600 mA		
DCC DIM DALI PUSH 42W 300-1050mA <b>NEW !</b>	1600478	0,17 A	10 - 42 Vdc	6,5 - 27,3 W	650 mA	<b>Sans serre-câble</b> 22 x 67 x 96	1
		0,18 A	10 - 42 Vdc	7,0 - 29,4 W	700 mA		
		0,19 A	10 - 42 Vdc	7,5 - 31,5 W	750 mA		
		0,20 A	10 - 42 Vdc	8,0 - 33,6 W	800 mA	<b>Entraxe</b> (58,7 x 80,5)	
		0,21 A	10 - 40 Vdc	8,5 - 34,0 W	850 mA		
		0,22 A	10 - 40 Vdc	9,0 - 36,0 W	900 mA		
		0,23 A	10 - 40 Vdc	9,5 - 38,0 W	950 mA		
		0,24 A	10 - 40 Vdc	10,0 - 40,0 W	1000 mA		
		0,25 A	10 - 40 Vdc	10,5 - 42,0 W	1050 mA		

DCC DIM DALI PUSH 42W 300-1050mA + connecteur panneau LED **NEW !** 1600478 Driver avec connecteur précâblé pour panneau LED 595x595 36W 3600lm - UGR<16 en 3000 K (code : 5050014) ou 4000 K (code : 5050013).

Identique à sa version sans connecteur dont les caractéristiques sont ci-dessus

IP20	IP20
Classe II	Class II
Dimmable en DALI / PUSH	Dimmable by DALI / PUSH
Tous les composants intégrant ce driver sont conformes <b>DALI 2</b>	All components incorporating this driver are <b>DALI 2</b> compliant
Courant et tension réglables par DIP switch	Current and voltage selection by DIP switch
Tension d'entrée : 220 - 240 Vac	Input voltage : 220 - 240 Vac
Fréquence d'entrée : 50 - 60 Hz	Input frequency : 50 - 60 Hz
Facteur de puissance : >0,95	Power factor : >0,95
Exigence d'efficacité : >88 %	Efficiency requirement : >88 %
Température ambiante (Ta) : -25 °C à +50 °C	Operating ambient temperature (Ta) : -25 °C to +50 °C
Température maximale du boîtier (Tc) : +90 °C	Max. case temperature (Tc) : +90 °C
Durée de vie : 50 000 h	Lifetime : 50 000 h

Protection	Protection
Contre les courts-circuits	Against short circuits
Contre les surcharges	Against overheatings with auto-reset
Contre les charges nulles	Against no-loads

IEC61347-1:2015 ; IEC61347-2-13:2014 ; IEC62384:2006+AMD1:2009 ; CLSPRE 15/EN 55015:2013+AMD1:2015 ; IEC61000-3-2:2014 ; IEC61000-3-3:2013 ; IEC61547:2009 ; IEC62493:2015	IEC61347-1:2015 ; IEC61347-2-13:2014 ; IEC62384:2006+AMD1:2009 ; CLSPRE 15/EN 55015:2013+AMD1:2015 ; IEC61000-3-2:2014 ; IEC61000-3-3:2013 ; IEC61547:2009 ; IEC62493:2015
--	--

# CONVERTISSEUR LED DIMMABLE IP20 - DALI / PUSH DC DIM DALI PUSH 42 W 350 - 1050 mA

## PUSH Dim

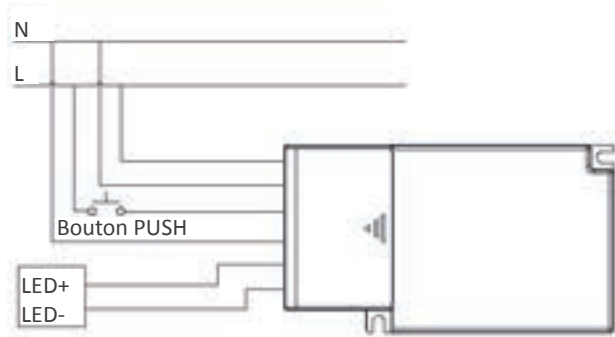

## DALI Dim



## Réglage

1	2	3	4	
ON	ON	ON	ON	1050mA
ON	ON	ON	-	1000mA
ON	ON	-	ON	950mA
ON	ON	-	-	900mA
ON	-	ON	ON	850mA
ON	-	ON	-	800mA
ON	-	-	ON	750mA
ON	-	-	-	700mA
-	ON	ON	ON	650mA
-	ON	ON	-	600mA
-	ON	-	ON	550mA
-	ON	-	-	500mA
-	-	ON	ON	450mA
-	-	ON	-	400mA
-	-	-	ON	350mA
-	-	-	-	300mA

ON   
1

### Fonction PUSH Dim

Appui long (>15s) : synchronisation du système

Appui court : ON/OFF

Appui long : augmente et diminue la luminosité

Il est possible de connecter jusqu'à 15 drivers sur le même bouton poussoir

### PUSH Dim function

Long press (>15s) : system synchronization

Short press : ON/OFF

Long press : to increase and decrease brightness

Up to 15 pcs drivers can be connected to the same switch

Mémoire permanente : la lumière revient au même niveau de gradation que celui précédant leur mises hors / sous tension, même en cas de panne de courant

Permanent memory : the light comes back to the same dimming level as when switched OFF / ON, even in case of power failure.

# CONVERTISSEUR LED DIMMABLE IP20 - DALI / PUSH / 1-10 V

## DC DIM DALI / PUSH / 1 - 10 V 45 W 350 - 1100 mA



Schéma technique

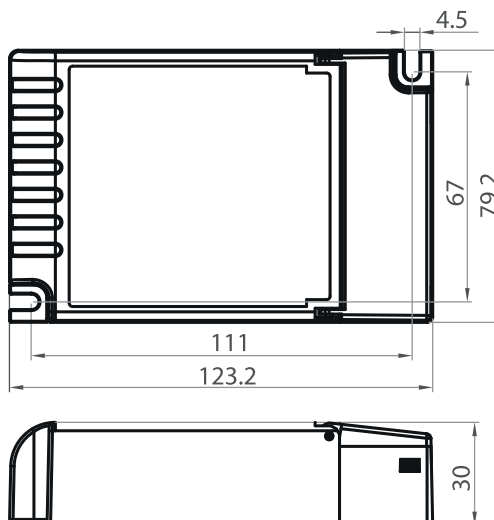

Référence	Code	Courant d'entrée	Tension de sortie	Puissance de sortie	Courant de sortie	Dimensions en mm h x l x L (entraxe)	Colisage
DC DIM DALI / PUSH / 1 - 10 V 45 W 350 - 1100 mA	1750112	230 mA	12 - 58 Vdc	4,2 à 20 W	350 mA	30 x 79,2 x 123,2 (67 x 111)	1
			12 - 58 Vdc	4,8 à 23 W	400 mA		
			12 - 58 Vdc	5,4 à 26 W	450 mA		
			12 - 58 Vdc	6,0 à 29 W	500 mA		
			12 - 58 Vdc	6,6 à 32 W	550 mA		
			12 - 58 Vdc	7,2 à 35 W	600 mA		
			12 - 58 Vdc	7,8 à 38 W	650 mA		
			12 - 58 Vdc	8,4 à 40 W	700 mA		
			12 - 56 Vdc	9,0 à 42 W	750 mA		
			12 - 56 Vdc	9,6 à 45 W	800 mA		
			12 - 53 Vdc	10,2 à 45 W	850 mA		
			12 - 50 Vdc	10,8 à 45 W	900 mA		
			12 - 47 Vdc	11,4 à 45 W	950 mA		
			12 - 45 Vdc	12,0 à 45 W	1000 mA		
			12 - 43 Vdc	12,6 à 45 W	1050 mA		
			12 - 41 Vdc	13,2 à 45 W	1100 mA		

IP20	IP20
Classe I	Class I
Dimmable par DALI / PUSH / 1 - 10 V	Dimmable by DALI / PUSH / 1 - 10 V
Plage de gradation : 0 à 100 %	Dimming range : 0 to 100 %
Courant réglable par DIP switch	Current selection by DIP switch
Tension d'entrée : 220 - 240 Vac	Input voltage : 220 - 240 Vac
Fréquence d'entrée : 50 - 60 Hz	Input frequency : 50 - 60 Hz
Facteur de puissance : 0,95	Power factor : 0,95
Exigence d'efficacité : 87 %	Efficiency requirement : 87 %
Température ambiante (Ta) : -20 °C à +45 °C	Operating ambient temperature (Ta) : -20 °C to +45 °C
Température maximale du boîtier (Tc) : +80 °C	Max. case temperature (Tc) : +80 °C

Dans le cas d'une installation intégrée dans un luminaire, la connexion à la terre n'est pas obligatoire

In the case of a integrated installation in a lighting fixture, connection to earth is not mandatory

**Protection**  
Contre les courts-circuits avec réinitialisation automatique  
Contre les surchauffes avec réinitialisation automatique

**Protection**  
Against short circuits with auto-reset  
Against overheatings with auto-reset

EN55015, EN61547, EN61000-3-2/3  
EN61347-1, EN60598-1, EN61347-2-13  
IEC62386-101:2009 ; IEC62386-102:2009 ; IEC62386-207:2009

EN55015, EN61547, EN61000-3-2/3  
EN61347-1, EN60598-1, EN61347-2-13  
IEC62386-101:2009 ; IEC62386-102:2009 ; IEC62386-207:2009

# CONVERTISSEUR LED DIMMABLE IP20 - DALI / PUSH / 1-10 V

## DC DIM DALI / PUSH / 1 - 10V 45 W 350 - 1100 mA

### DALI + Switch-DIM

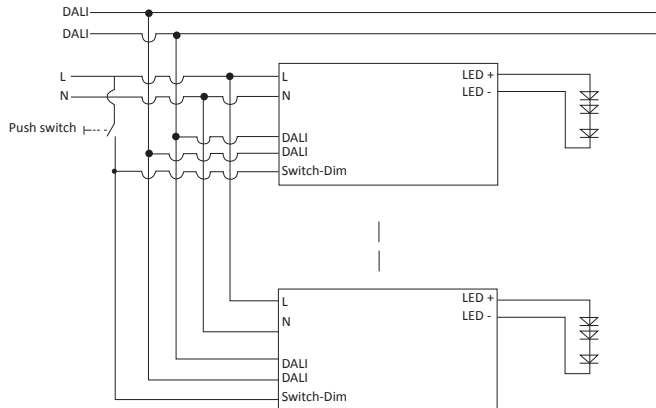

### Switch-DIM

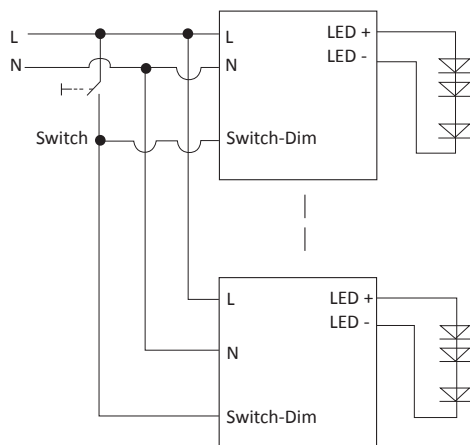

#### Synchronisation

Appui long (> 15 s) : le système est synchronisé et toutes les lumières s'abaissent à 50 %

Il est possible de connecter jusqu'à 50 drivers sur le même bouton poussoir. Il n'y a pas besoin de câble supplémentaire dans une installation importante où de nombreux drivers doivent être contrôlés par un même bouton poussoir.

#### Switch-DIM

Appui court (<0,4 s) : ON/OFF

Appui long (>0,9 s) : augmente et diminue le niveau de lumière

Mémoire permanente : la lumière revient au même niveau de gradation que celui précédant leur mise hors / sous tension, même en cas de panne de courant.

DALI et switch-DIM peuvent être connectés en même temps.

### Réglage

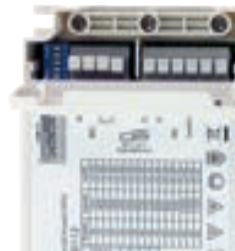

	1	2	3	4	5
350mA	○	○	○	○	○
400mA	●	○	○	○	○
450mA	○	●	○	○	○
500mA	○	○	○	○	○
550mA	○	○	●	○	○
600mA	○	○	○	○	○
650mA	○	●	○	○	○
700mA	○	○	○	○	○
750mA	○	○	○	○	○
800mA	○	○	○	○	○
850mA	○	○	○	○	○
900mA	○	○	○	○	○
950mA	○	○	○	○	○
1000mA	○	○	○	○	○
1050mA	○	○	○	○	○
1100mA	○	○	○	○	○



### 1 - 10 V

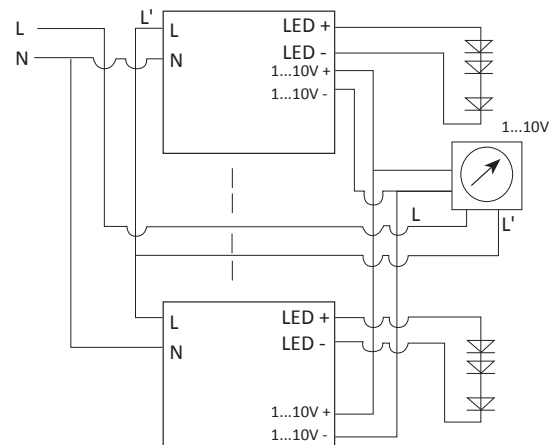

#### Synchronization

Long push (>15 s) : the system is synchronized and all the lights dim down to 50 %

Up to 50 pcs drivers can be connected to the same switch. There is no need for any additional wire in large installation where many drivers should be controlled by one single switch.

#### Switch-DIM

Short push (<0,4 s) : ON/OFF

Long push (>0,9 s) : dims up and down the light level

Permanent memory : the light returns to the same dimming level as when switched OFF/ON, even in case of power failure.

DALI and switch-DIM can be connected at the same time.

# CONVERTISSEUR LED DIMMABLE IP20 - PUSH / 1-10 V

## DC DIM 100 - 380 mA PUSH / 1 - 10 V



Schéma technique

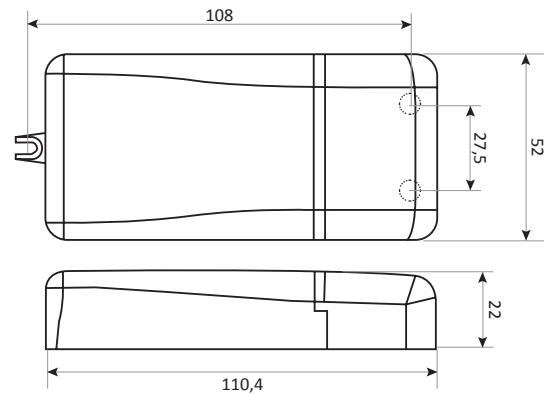

Référence	Code	Courant d'entrée	Tension de sortie	Puissance de sortie	Courant de sortie	Dimensions en mm h x l x L (entraxe)	Colisage
			20 - 54 Vdc	2,00 - 5,4 W	100 mA		
			10 - 54 Vdc	1,40 - 7,5 W	140 mA		
			2 - 54 Vdc	0,36 - 10 W	180 mA		
			2 - 54 Vdc	0,44 - 12 W	220 mA		
DC DIM 100-380 mA PUSH / 1-10V	1700120	140 mA	2 - 54 Vdc	0,52 - 14 W	260 mA	22 x 52 x 110,4 (27,5 x 108)	1 / 50
			2 - 54 Vdc	0,60 - 16 W	300 mA		
			2 - 54 Vdc	0,69 - 18 W	340 mA		
			2 - 54 Vdc	0,76 - 20 W	380 mA		
			24 V constant	0 - 9 W	380 mA		

<p>IP20 Classe II</p> <p>Courant et tension réglables par DIP switch Tension d'entrée AC : 99 - 264 Vac Tension d'entrée DC : 176 - 264 Vdc (pas de mode PUSH) Fréquence d'entrée : 50 - 60 Hz Facteur de puissance : 0,95 Exigence d'efficacité : 87 % Température ambiante (Ta) : -25 °C à +50 °C Température maximale du boîtier (Tc) : +70 °C</p> <p>Mode de fonctionnement PUSH Un appui court pour allumer et éteindre Un appui plus long pour augmenter ou diminuer l'intensité lumineuse La régulation stoppe automatiquement aux valeurs minimum et maximum Longueur max. du câble entre le bouton push et le dernier driver : 15 m</p> <p><b>Protection</b> Contre les courts-circuits Contre les surtensions Contre les surcharges Régule automatiquement les surchauffes Prise pour NTC externe SELV</p> <p>EN 61347-1, EN 61347-2-13, EN 61547 EN 55015, EN 61000-3-2, EN 50172 / DIN VDE 0710 teil 14</p>	<p>IP20 Class II</p> <p>Current and voltage selection by DIP switch AC input voltage : 99 - 264 Vac DC input voltage : 176 - 264 Vdc (no PUSH mode) Input frequency : 50 - 60 Hz Power factor : 0,95 Efficiency requirement : 87 % Operating ambient temperature (Ta) : -25 °C to +50 °C Max. case temperature (Tc) : +70 °C</p> <p>PUSH operating mode A short push to turn on and off A longer push to increase or decrease the light intensity Regulation automatically stops at minimum and maximum values Max. length of the cable between the push button and the last driver : 15 m</p> <p><b>Protection</b> Against short circuits Against overvoltages Against overloads Automatic overheating regulation Terminal block for external NTC SELV</p> <p>EN 61347-1, EN 61347-2-13, EN 61547 EN 55015, EN 61000-3-2, EN 50172 / DIN VDE 0710 teil 14</p>
---	--

# CONVERTISSEUR LED DIMMABLE IP20 - PUSH / 1-10 V

## DC DIM MINI PUSH / 1 - 10 V



Schéma technique

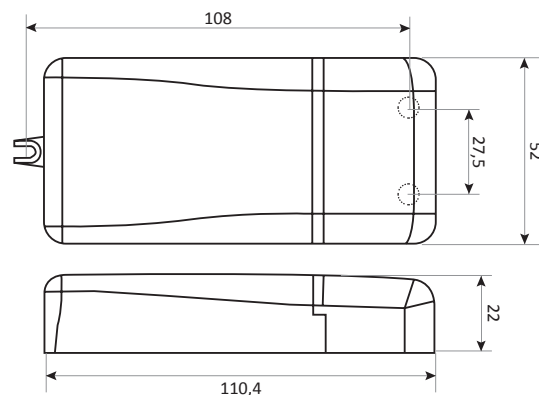

Référence	Code	Courant d'entrée	Tension de sortie	Puissance de sortie	Courant de sortie	Dimensions en mm h x l x L (entraxe)	Colisage
DC DIM MINI PUSH / 1-10V	1700124	140 mA	2 - 43 Vdc	0,7 - 15 W	350 mA	22 x 52 x 110,4 (27,5 x 108)	1 / 50
			2 - 40 Vdc	1,0 - 20 W	500 mA		
			2 - 36 Vdc	1,1 - 20 W	550 mA		
			2 - 29 Vdc	1,4 - 20 W	700 mA		
			2 - 24 Vdc	1,7 - 20 W	850 mA		
			2 - 22 Vdc	1,8 - 20 W	900 mA		
			10 V constant	0 - 9 W	900 mA		
			12 V constant	0 - 10 W	900 mA		
			24 V constant	0 - 20 W	900 mA		

<p>IP20 Classe II Courant et tension réglables par DIP switch Tension d'entrée AC : 99 - 264 Vac Tension d'entrée DC : 176 - 264 Vdc (pas de mode PUSH) Fréquence d'entrée : 50 - 60 Hz Facteur de puissance : 0,95 Exigence d'efficacité : 87 % Température ambiante (Ta) : -25 °C à +50 °C Température maximale du boîtier (Tc) : +80 °C</p> <p><b>Mode de fonctionnement PUSH</b> Un appui court pour allumer et éteindre Un appui plus long pour augmenter ou diminuer l'intensité lumineuse La régulation stoppe automatiquement aux valeurs minimum et maximum Longueur max. du câble entre le bouton push et le dernier driver : 15 m</p> <p><b>Protection</b> Contre les courts-circuits Contre les surtensions Contre les surcharges Régule automatiquement les surchauffes Prise pour NTC externe SELV</p> <p>EN 61347-1, EN 61347-2-13, EN 61547 EN 55015, EN 61000-3-2, EN 50172 / DIN VDE 0710 teil 14</p>	<p>IP20 Class II Current and voltage selection by DIP switch AC input voltage : 99 - 264 Vac DC input voltage : 176 - 264 Vdc (no PUSH mode) Input frequency : 50 - 60 Hz Power factor : 0,95 Efficiency requirement : 87 % Operating ambient temperature (Ta) : -25 °C to +50 °C Max. case temperature (Tc) : +80 °C</p> <p><b>PUSH operating mode</b> A short push to turn on and off A longer push to increase or decrease the light intensity Regulation automatically stops at minimum and maximum values Max. length of the cable between the push button and the last driver : 15 m</p> <p><b>Protection</b> Against short circuits Against overvoltages Against overloads Automatic overheating regulation Terminal block for external NTC SELV</p> <p>EN 61347-1, EN 61347-2-13, EN 61547 EN 55015, EN 61000-3-2, EN 50172 / DIN VDE 0710 teil 14</p>
---	--

# CONVERTISSEUR LED DIMMABLE IP20 - TRIAC / PUSH DC DIM - TRIAC / PUSH / CC - CV



Schéma technique

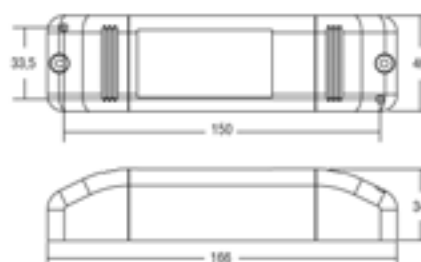

Référence	Code	Courant d'entrée	Tension de sortie	Puissance de sortie	Courant de sortie	Dimensions en mm h x l x L (entraxe)	Colisage
DC DIM - TRIAC / PUSH / CC-CV	1700123	170 mA	2 - 47 Vdc	0,7 - 17 W	350 mA constant	34 x 46 x 166 (33,5 x 150)	1 / 50
			2 - 47 Vdc	1,0 - 24 W	500 mA constant		
			2 - 47 Vdc	1,1 - 25 W	550 mA constant		
			2 - 46 Vdc	1,4 - 32 W	700 mA constant		
			2 - 43 Vdc	1,5 - 32 W	750 mA constant		
			12 V constant	0 - 10 W	900 mA		
			24 V constant	0 - 20 W	900 mA		
			28 V constant	0 - 22 W	900 mA		
Câble de synchronisation 0,2 m pour 1700150 et 1700123	1700154						
Câble de synchronisation 1,5 m pour 1700150 et 1700123	1700151						1
Câble de synchronisation 4 m pour 1700150 et 1700123	1700152						

IP20	IP20
Classe II	Class II
Courant et tension réglables par DIP switch	Current and voltage selection by DIP switch
Tension d'entrée AC : 198 - 264 Vac	AC input voltage : 198 - 264 Vac
Tension d'entrée DC : 176 - 264 Vdc (pas de mode PUSH, IGBT, TRIAC)	DC input voltage : 176 - 264 Vdc (no PUSH, IGBT, TRIAC mode)
Fréquence d'entrée : 50 - 60 Hz	Input frequency : 50 - 60 Hz
Facteur de puissance : 0,97	Power factor : 0,97
Exigence d'efficacité : 85 %	Efficiency requirement : 85 %
Température ambiante (Ta) : -25 °C à +50 °C	Operating ambient temperature (Ta) : -25 °C to +50 °C
Température maximale du boîtier (Tc) : +75 °C	Max. case temperature (Tc) : +75 °C

<b>Protection</b>	<b>Protection</b>
Contre les courts-circuits	Against short circuits
Contre les surtensions	Against overvoltages
Contre les surcharges	Against overloads
Régule automatiquement les surchauffes	Automatic overheating regulation
Prise pour NTC externe	Terminal block for external NTC
SELV	SELV

EN 61347-1, EN 61347-2-13, EN 61547  
EN 55015, EN 61000-3-2, EN 50172 / DIN VDE 0710 teil 14

# CONVERTISSEUR LED DIMMABLE IP20 - TRIAC / PUSH

## DC DIM - TRIAC / PUSH / CC - CV

### TRIAC (laisser le jumper noir)

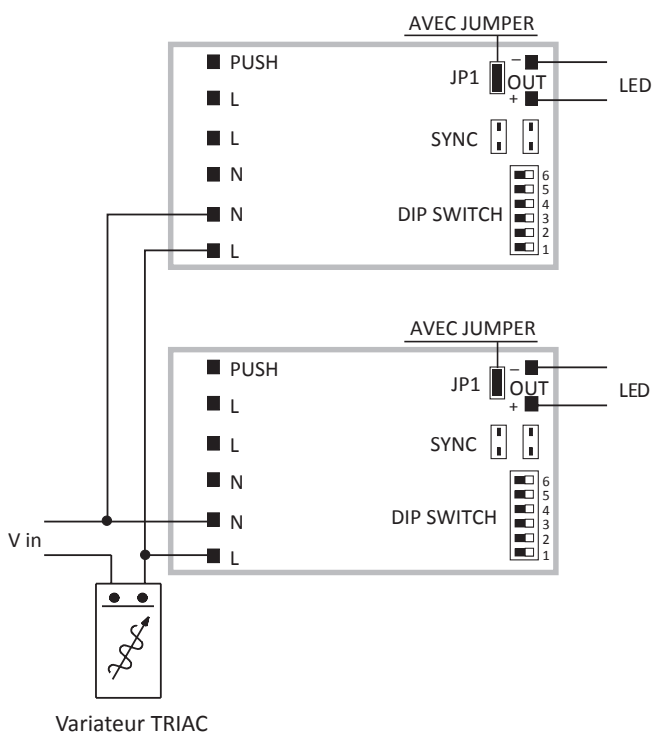

### PUSH (enlever le jumper noir)

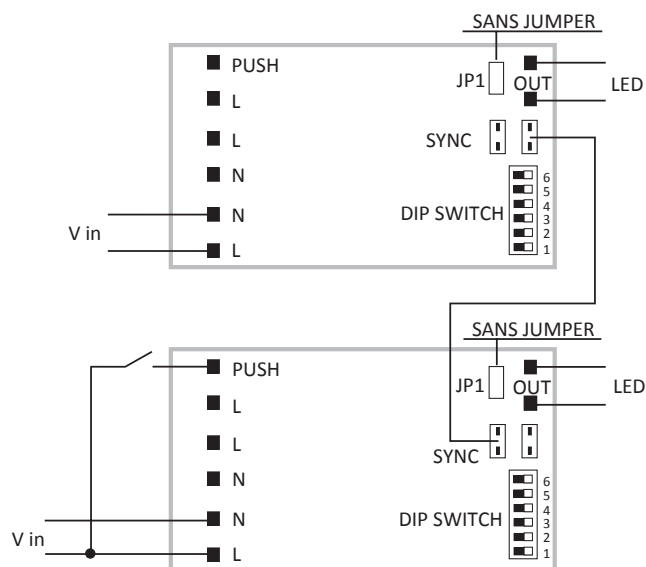

#### Mode de fonctionnement PUSH

Un appui court pour allumer et éteindre

Un appui plus long pour augmenter ou baisser l'intensité lumineuse

La régulation stoppe automatiquement aux valeurs minimum et maximum

Longueur max. du câble entre le bouton push et le dernier driver : 15 m

#### PUSH operating mode

A short push to turn on and off

A longer push to increase or decrease the light intensity

Regulation automatically stops at minimum and maximum values

Max. length of the cable between the push button and the last driver : 15 m



# CONVERTISSEUR LED DIMMABLE IP20 - DALI / PUSH / 1-10 V

## DC DIM - DALI / PUSH / 1 - 10 V



Schéma technique

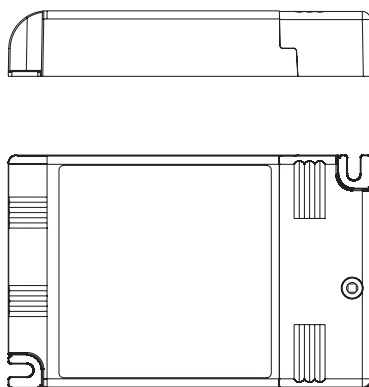

Référence	Code	Courant d'entrée	Tension de sortie	Puissance de sortie	Courant de sortie	Ta	Dimensions en mm h x l x L (entraxe)	Colisage
DC DIM - DALI / PUSH 1 - 10 V	1700150	250 mA	2 - 74 Vdc	0,7 - 25 W	350 mA	-25 °C +50 °C	22 x 79 x 124,5 (67 x 111)	1 / 30
			2 - 72 Vdc	1,0 - 35 W	500 mA			
			2 - 70 Vdc	1,4 - 50 W	700 mA			
			2 - 55 Vdc	1,8 - 50 W	900 mA	-25 °C +45 °C		
			20 - 48 Vdc	21 - 50 W	1050 mA			
		48 V max constant	50 W	1000 mA				
Câble de synchronisation 0,2 m pour 1700150 et 1700123	1700154							
Câble de synchronisation 1,5 m pour 1700150 et 1700123	1700151							1
Câble de synchronisation 4 m pour 1700150 et 1700123	1700152							

IP20	IP20
Classe II	Class II
Courant et tension réglables par DIP switch	Current and voltage selection by DIP switch
1 maître pour 9 esclaves maximum	1 master for maximum 9 slaves
Tension d'entrée AC : 100 - 264 Vac	AC input voltage : 100 - 264 Vac
Tension d'entrée DC : 176 - 264 Vdc (pas de mode PUSH)	DC input voltage : 176 - 264 Vdc (no PUSH mode)
Fréquence d'entrée : 50 - 60 Hz	Input frequency : 50 - 60 Hz
Facteur de puissance : 0,95	Power factor : 0,95
Exigence d'efficacité : 87 %	Efficiency requirement : 87 %
Température maximale du boîtier (Tc) : +80 °C	Max. case temperature (Tc) : +80 °C

<b>Protection</b>	<b>Protection</b>
Contre les courts-circuits	Against short circuits
Contre les surtensions	Against overvoltages
Contre les surcharges	Against overloads
Régule automatiquement les surchauffes	Automatic overheating regulation
Prise pour NTC externe	Terminal block for external NTC
SELV	SELV

EN50172 (VDE0108) ; EN55015 ; EN60598-2-22 ; EN61000-3-2 ; EN61347-1 EN61347-2-13 ; EN61547 ; EN62384 ; EN62386-102 ; EN62386-207 ; VDE0710-T14	EN50172 (VDE0108) ; EN55015 ; EN60598-2-22 ; EN61000-3-2 ; EN61347-1 EN61347-2-13 ; EN61547 ; EN62384 ; EN62386-102 ; EN62386-207 ; VDE0710-T14
--	--

# CONVERTISSEUR LED DIMMABLE IP20 - DALI / PUSH / 1-10 V

## DC DIM - DALI / PUSH / 1 - 10 V

### Schémas de câblage

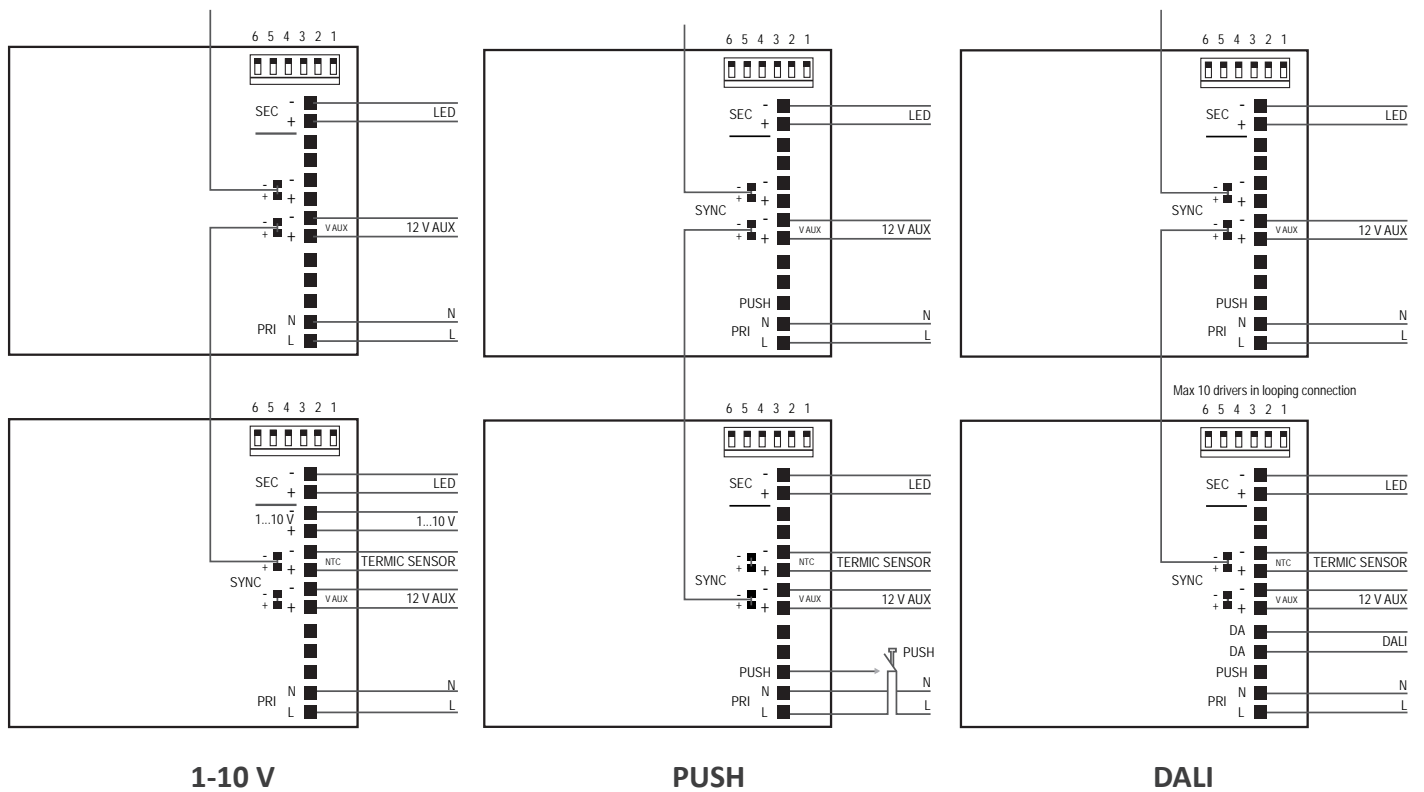

**1-10 V**

**PUSH**

**DALI**

#### Mode de fonctionnement PUSH

Un appui court pour allumer et éteindre

Un appui plus long pour augmenter ou baisser l'intensité lumineuse

La régulation stoppe automatiquement aux valeurs minimum et maximum

Longueur max. du câble entre le bouton push et le dernier driver : 15 m

#### PUSH operating mode

A short push to turn on and off

A longer push to increase or decrease the light intensity

Regulation automatically stops at minimum and maximum values

Max. length of the cable between push button and the last driver : 15 m

# CONVERTISSEUR LED IP20 CC - DALI / PUSH DCC 70W 700-1400 DALI - PUSH



Schéma technique



Référence	Code	Courant d'entrée	Tension de sortie	Puissance de sortie	Courant de sortie	Résistance en kΩ	Dimensions en mm h x l x L (entraxe)	Colisage
				19,6 - 35,0 W	700 mA	7,14 kΩ		
				21,0 - 37,5 W	750 mA	6,66 kΩ		
				22,4 - 40,0 W	800 mA	6,25 kΩ		
				23,8 - 42,5 W	850 mA	5,88 kΩ		
				25,2 - 45,0 W	900 mA	5,55 kΩ		
DCC 70W 700-1400 DALI-PUSH	1600514	0,38 A	28 - 50 Vdc	26,6 - 47,5 W	950 mA	5,26 kΩ	21 X 30 X 290 (280)	1
				28,0 - 50,0 W	1000 mA	5,00 kΩ		
				30,8 - 55,0 W	1100 mA	4,55 kΩ		
				33,6 - 60,0 W	1200 mA	4,17 kΩ		
				36,4 - 65,0 W	1300 mA	3,85 kΩ		
				39,2 - 70,0 W	1400 mA	3,57 kΩ		

**Note :**

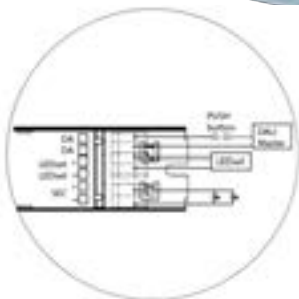
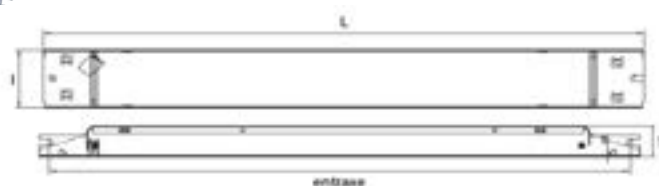
Le courant se règle par l'ajout de résistances non fournies sur le connecteur LEDset.

Comment calculer la valeur de la résistance en fonction du courant souhaité ?

Formule :  $1000 \times I / \text{LEDset} = \text{lout}$

Exemple :  $1000 \times 0,7 / 0,7 \text{ A} = 7142 \Omega$ , soit 7.14 kΩ

<p>IP20 Classe I Dimmable par DALI et PUSH Tous les composants intégrant ce driver sont conformes <b>DALI 2</b> Tension d'entrée : 176 - 264 Vac / 210 - 275 Vdc Fréquence d'entrée : 50 - 60 Hz Facteur de puissance : ≥ 0,95 Exigence d'efficacité : ≥ 89 % Courant d'ondulation : ±5 % Température ambiante (Ta) : -25 °C à +50 °C Température maximale du boîtier (Tc) : +85 °C</p>	<p>IP20 Class I Dimmable by DALI and PUSH All components incorporating this driver are <b>DALI 2</b> compliant Input voltage : 176 - 264 Vac / 210 - 275 Vdc Input frequency : 50 - 60 Hz Power factor : ≥ 0,95 Efficiency requirement : ≥ 89 % Ripple current : ±5 % Operating ambient temperature (Ta) : -25 °C to +50 °C Max. case temperature (Tc) : +85 °C</p>
---	---

**Protection**  
Contre les courts-circuits  
Contre les surcharges  
Contre les charges nulles  
Contre les surtensions

**Protection**  
Against short circuits  
Against overloads  
Against no-loads  
Against overvoltages

**Fonction PUSH Dim**  
Appui long (>10s) : synchronisation du système  
Appui court : ON/OFF  
Appui long : augmente et diminue la luminosité

**PUSH Dim function**  
Long press (>10s) : system synchronization  
Short press : ON/OFF  
Long press : to increase and decrease brightness  
Up to 15 pcs drivers can be connected to the same switch

Il est possible de connecter jusqu'à 15 drivers sur le même bouton poussoir

EN61347-1:2015 ; EN61347-2-13:2014/A1:2017 ; EN62493:2015 ;  
IEC61347.2.13:2013 ; EN55015:2013/A1:2015 ;  
EN61000-3-2:2014 ; EN61000-3-3:2013 ;  
EN61547:2009 ; EN62384

EN61347-1:2015 ; EN61347-2-13:2014/A1:2017 ; EN62493:2015 ;  
IEC61347.2.13:2013 ; EN55015:2013/A1:2015 ;  
EN61000-3-2:2014 ; EN61000-3-3:2013 ;  
EN61547:2009 ; EN62384

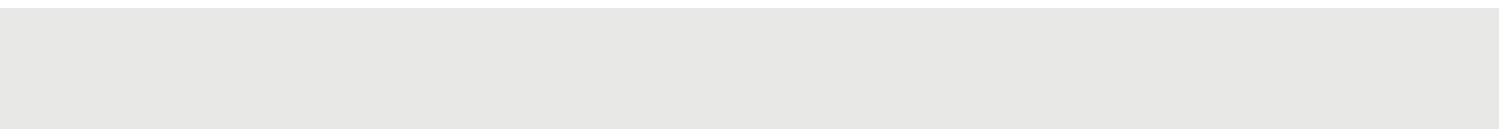
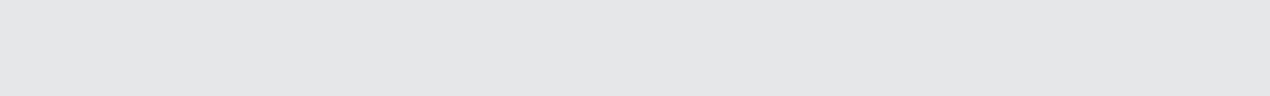

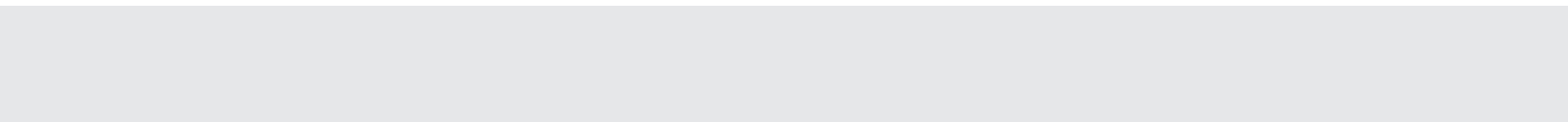

**TRACK ADAPTERS**  
TRACK ADAPTERS

**1.6**

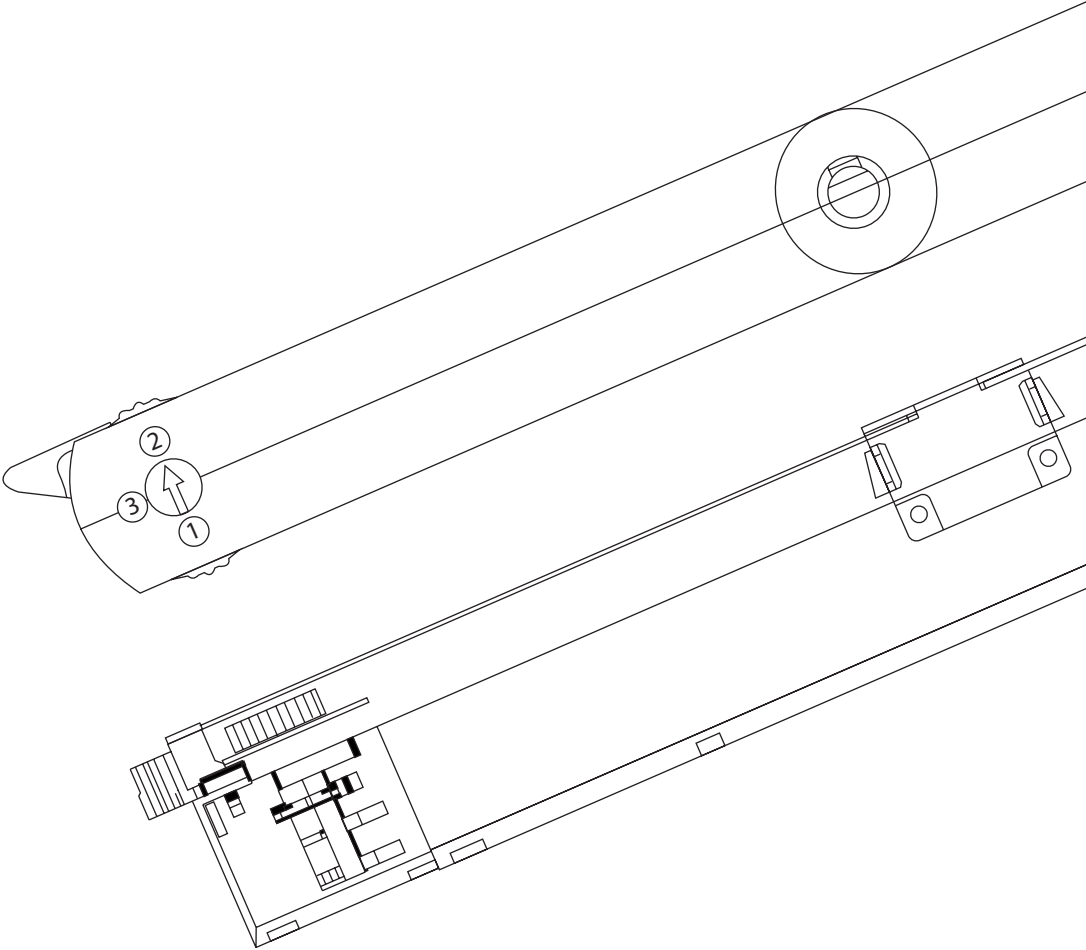

# CONVERTISSEUR LED IP20 CC DCC TRACK ADAPTER 42W 300-1050mA



Schéma technique



Compatibles avec les rails suivants :

Marque	Modèle	Marque	Modèle
Global	XTS 4 & XTSF 4	Ivela	7501
Stucchi	Gamme 9000XX	ERCO	783
Eutrac	2510X	Hoffmeister	/
Unipro	T32B		

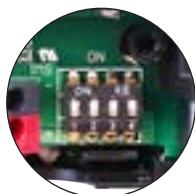
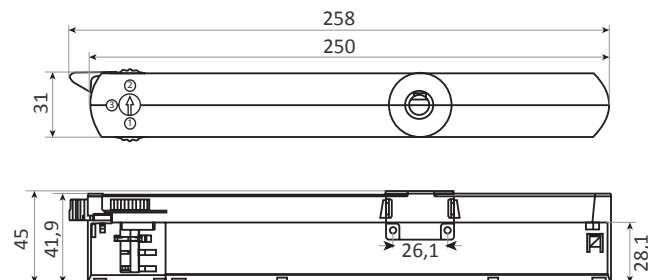
DIP Switch  
Réglage du courant

Schéma de câblage

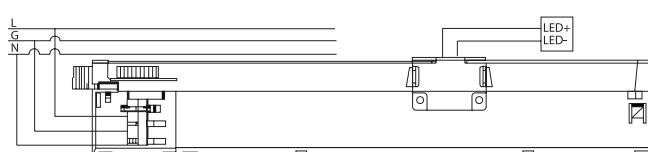

Référence	Code	Courant d'entrée	Tension de sortie	Puissance de sortie	Courant de sortie	Efficacité	Dimensions en mm l x h x L	Colisage
		90 mA	10 - 42 Vdc	3,0 - 12,6 W	300 mA	82 %		
		100 mA	10 - 42 Vdc	3,5 - 14,7 W	350 mA	82 %		
		120 mA	10 - 42 Vdc	4,0 - 16,8 W	400 mA	82 %		
		130 mA	10 - 42 Vdc	4,5 - 18,9 W	450 mA	83 %		
		140 mA	10 - 42 Vdc	5,0 - 21,0 W	500 mA	83 %		
	1600490	150 mA	10 - 42 Vdc	5,5 - 23,1 W	550 mA	83 %		
	(noir)	160 mA	10 - 42 Vdc	6,0 - 25,2 W	600 mA	83 %		
	<b>NEW !</b>	170 mA	10 - 42 Vdc	6,5 - 27,3 W	650 mA	84 %		
		180 mA	10 - 42 Vdc	7,0 - 29,4 W	700 mA	84 %		
	1600491	190 mA	10 - 42 Vdc	7,5 - 31,5 W	750 mA	84 %		
	(blanc)	210 mA	10 - 42 Vdc	8,0 - 33,6 W	800 mA	84 %		
	<b>NEW !</b>	220 mA	10 - 40 Vdc	8,5 - 34,0 W	850 mA	85 %		
		230 mA	10 - 40 Vdc	9,0 - 36,0 W	900 mA	85 %		
		230 mA	10 - 40 Vdc	9,5 - 38,0 W	950 mA	85 %		
		240 mA	10 - 40 Vdc	10,0 - 40,0 W	1000 mA	86 %		
		240 mA	10 - 40 Vdc	10,5 - 42,0 W	1050 mA	86 %		

DCC Track Adapter 42W 300-1050mA

31 x 45 x 250

1

Driver pour luminaires sur rail  
IP20  
Classe II  
Courant réglable par DIP switch  
Tension d'entrée : 220 - 240 Vac  
Fréquence d'entrée : 50 - 60 Hz  
Facteur de puissance : ≥0,92  
Température ambiante (Ta) : -20 °C à +35 °C  
Température maximale du boîtier (Tc) : +85 °C  
Durée de vie : 50 000 h

Driver for tracklights  
IP20  
Class II  
Current selection by DIP switch  
Input voltage : 220 - 240 Vac  
Input frequency : 50 - 60 Hz  
Power factor : ≥0,92  
Operating ambient temperature (Ta) : -20 °C to +35 °C  
Max. case temperature (Tc) : +85 °C  
Lifetime : 50 000 h

**Protection**  
Contre les courts-circuits  
Contre les surcharges  
Contre les charges nulles

**Protection**  
Against short circuits  
Against overheatings with auto-reset  
Against no-loads

EN61347-1:2015 ; EN61347-2-13:2014/A1:2017 ;  
EN62384:2006/A1:2009 ; EN62493:2015 ;  
EN55015:2013/A1:2015 ; EN61000-3-2:2014 ;  
EN61000-3-3:2013 ; EN61547:2009

EN61347-1:2015 ; EN61347-2-13:2014/A1:2017 ;  
EN62384:2006/A1:2009 ; EN62493:2015 ;  
EN55015:2013/A1:2015 ; EN61000-3-2:2014 ;  
EN61000-3-3:2013 ; EN61547:2009

# CONVERTISSEUR LED DIMMABLE IP20 CC DCC DALI TRACK ADAPTER 42W 300-1050mA

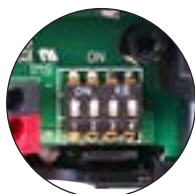
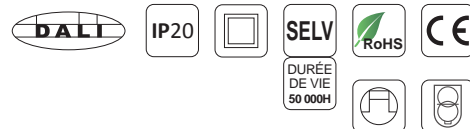

DIP Switch  
Réglage du courant

Compatibles avec les rails DALI suivants :

Marque	Modèle	Marque	Modèle
Global	XTSC6 & XTSCF6	Unipro	TC33B
Stucchi	Gamme 9000XX		

## Schéma technique

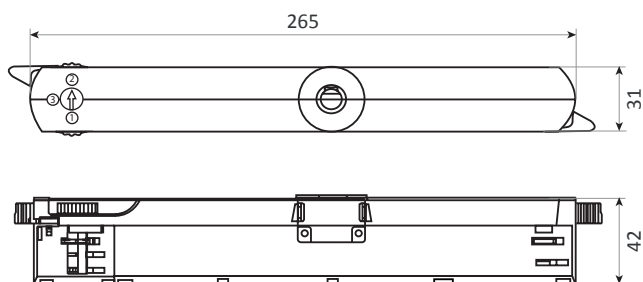

## Schéma de câblage

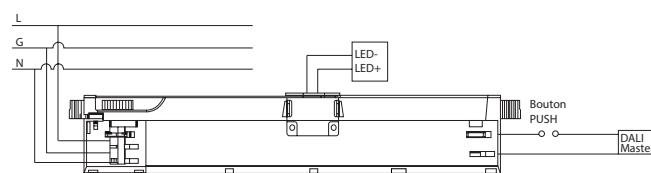

Référence	Code	Courant d'entrée	Tension de sortie	Puissance de sortie	Courant de sortie	Efficacité	Dimensions en mm l x h x L	Colisage
DCC DALI Track Adapter 42W 300-1050mA	1600492 (noir) <b>NEW !</b> 1600493 (blanc) <b>NEW !</b>	90 mA	10 - 42 Vdc	3,0 - 12,6 W	300 mA	82 %	31 x 42 x 265	1
		100 mA	10 - 42 Vdc	3,5 - 14,7 W	350 mA	82 %		
		120 mA	10 - 42 Vdc	4,0 - 16,8 W	400 mA	82 %		
		130 mA	10 - 42 Vdc	4,5 - 18,9 W	450 mA	83 %		
		140 mA	10 - 42 Vdc	5,0 - 21,0 W	500 mA	83 %		
		150 mA	10 - 42 Vdc	5,5 - 23,1 W	550 mA	83 %		
		160 mA	10 - 42 Vdc	6,0 - 25,2 W	600 mA	83 %		
		170 mA	10 - 42 Vdc	6,5 - 27,3 W	650 mA	84 %		
		180 mA	10 - 42 Vdc	7,0 - 29,4 W	700 mA	84 %		
		190 mA	10 - 42 Vdc	7,5 - 31,5 W	750 mA	84 %		
		210 mA	10 - 42 Vdc	8,0 - 33,6 W	800 mA	84 %		
		220 mA	10 - 40 Vdc	8,5 - 34,0 W	850 mA	85 %		
		230 mA	10 - 40 Vdc	9,0 - 36,0 W	900 mA	85 %		
		230 mA	10 - 40 Vdc	9,5 - 38,0 W	950 mA	85 %		
		240 mA	10 - 40 Vdc	10,0 - 40,0 W	1000 mA	86 %		
		240 mA	10 - 40 Vdc	10,5 - 42,0 W	1050 mA	86 %		

Driver pour luminaires sur rail  
Dimmable en DALI de 1% à 100% et en PUSH  
Tous les composants intégrant ce driver sont conformes **DALI 2**  
IP20 / Classe II  
Courant réglable par DIP switch  
Tension d'entrée : 220 - 240 Vac  
Fréquence d'entrée : 50 - 60 Hz  
Facteur de puissance : ≥0,92  
Température ambiante (Ta) : -25 °C à +35 °C  
Température maximale du boîtier (Tc) : +85 °C  
Durée de vie : 50 000 h

Driver for tracklights  
Dimmable by DALI from 1% to 100% and PUSH  
All components incorporating this driver are **DALI 2** compliant  
IP20 / Class II  
Current selection by DIP switch  
Input voltage : 220 - 240 Vac  
Input frequency : 50 - 60 Hz  
Power factor : ≥0,92  
Operating ambient temperature (Ta) : -25°C to +35 °C  
Max. case temperature (Tc) : +85 °C  
Lifetime : 50 000 h

**Protection**  
Contre les courts-circuits  
Contre les surcharges  
Contre les charges nulles

**Protection**  
Against short circuits  
Against overheating with auto-reset  
Against no-loads

**Fonction PUSH Dim**  
Appui long (>10s) : synchronisation du système  
Appui court : ON/OFF  
Appui long : augmente et diminue la luminosité  
Il est possible de connecter jusqu'à 15 drivers sur le même bouton poussoir

**PUSH Dim function**  
Long press (>10s) : system synchronization  
Short press : ON/OFF  
Long press : to increase and decrease brightness  
Up to 15 pcs drivers can be connected to the same switch

EN61347-1:2015 ; EN61347-2-13:2014/A1:2017 ; EN62384:2006/A1:2009 ;  
EN62493:2015 ; EN55015:2013/A1:2015 ; EN61000-3-2:2014 ;  
EN61000-3-3:2013 ; EN61547:2009

EN61347-1:2015 ; EN61347-2-13:2014/A1:2017 ; EN62384:2006/A1:2009 ;  
EN62493:2015 ; EN55015:2013/A1:2015 ; EN61000-3-2:2014 ;  
EN61000-3-3:2013 ; EN61547:2009



# CONVERTISSEUR LED DIMMABLE IP20 CC DCC TRACK ADAPTER 42W 300-1050mA - CASAMBI

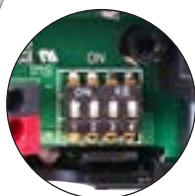

DIP Switch  
Réglage du courant

Schéma technique

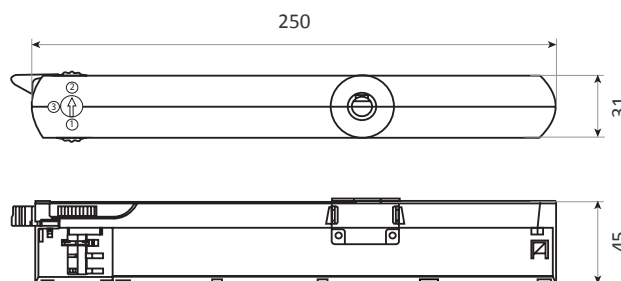

Compatibles avec les rails suivants :

Marque	Modèle	Marque	Modèle
Global	XTS 4 & XTSF 4	Ivela	7501
Stucchi	Gamme 9000XX	ERCO	783
Eutrac	2510X	Hoffmeister	/
Unipro	T32B		

Schéma de câblage

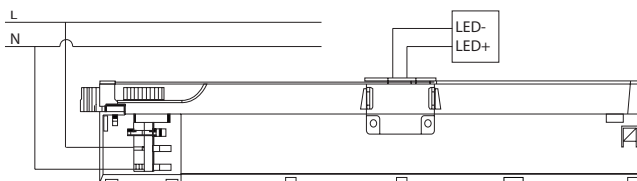

Référence	Code	Courant d'entrée	Tension de sortie	Puissance de sortie	Courant de sortie	Efficacité	Dimensions en mm l x h x L	Colisage
DCC Track Adapter 42W 300-1050mA - CASAMBI	1600495 (noir) <b>NEW !</b>	90 mA	20 - 42 Vdc	6,0 - 12,6 W	300 mA	82 %	31 x 45 x 250	1
		100 mA	20 - 42 Vdc	7,0 - 14,7 W	350 mA	82 %		
		120 mA	20 - 42 Vdc	8,0 - 16,8 W	400 mA	82 %		
		130 mA	20 - 42 Vdc	9,0 - 18,9 W	450 mA	83 %		
		140 mA	20 - 42 Vdc	10,0 - 21,0 W	500 mA	83 %		
		150 mA	20 - 42 Vdc	11,0 - 23,1 W	550 mA	83 %		
		160 mA	20 - 42 Vdc	12,0 - 25,2 W	600 mA	83 %		
		170 mA	20 - 42 Vdc	13,0 - 27,3 W	650 mA	84 %		
		180 mA	20 - 42 Vdc	14,0 - 29,4 W	700 mA	84 %		
		190 mA	20 - 42 Vdc	15,0 - 31,5 W	750 mA	84 %		
		200 mA	20 - 42 Vdc	16,0 - 33,6 W	800 mA	84 %		
		210 mA	20 - 40 Vdc	17,0 - 34,0 W	850 mA	85 %		
		230 mA	20 - 40 Vdc	18,0 - 36,0 W	900 mA	85 %		
		230 mA	20 - 40 Vdc	19,0 - 38,0 W	950 mA	85 %		
		240 mA	20 - 40 Vdc	20,0 - 40,0 W	1000 mA	86 %		
		240 mA	20 - 40 Vdc	21,0 - 42,0 W	1050 mA	86 %		

Driver pour luminaires sur rail  
Dimmable en Bluetooth **CASAMBI** de 1% à 100%  
IP20  
Classe II  
Courant réglable par DIP switch  
Tension d'entrée : 220 - 240 Vac  
Fréquence d'entrée : 50 - 60 Hz  
Facteur de puissance : ≥0,86  
Température ambiante (Ta) : -20 °C à +35 °C  
Température maximale du boîtier (Tc) : +85 °C  
Durée de vie : 50 000 h

Driver for tracklights  
Dimmable by **CASAMBI** Bluetooth from 1% to 100%  
IP20  
Class II  
Current selection by DIP switch  
Input voltage : 220 - 240 Vac  
Input frequency : 50 - 60 Hz  
Power factor : ≥0,86  
Operating ambient temperature (Ta) : -20°C to +35 °C  
Max. case temperature (Tc) : +85 °C  
Lifetime : 50 000 h

**Protection**  
Contre les courts-circuits  
Contre les surcharges  
Contre les charges nulles

**Protection**  
Against short circuits  
Against overheatings  
Against no-loads

EN61347-1:2015 ; EN61347-2-13:2014 ;  
EN62384:2006/A1:2009 ; EN62493:2015 ;  
EN55015:2013/A1:2015 ; EN61000-3-2:2014 ;  
EN61000-3-3:2013 ; EN61547:2009

EN61347-1:2015 ; EN61347-2-13:2014 ;  
EN62384:2006/A1:2009 ; EN62493:2015 ;  
EN55015:2013/A1:2015 ; EN61000-3-2:2014 ;  
EN61000-3-3:2013 ; EN61547:2009

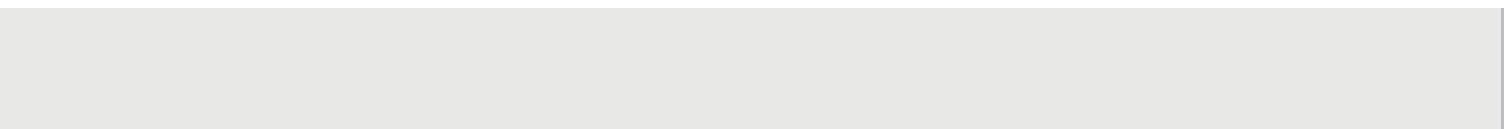
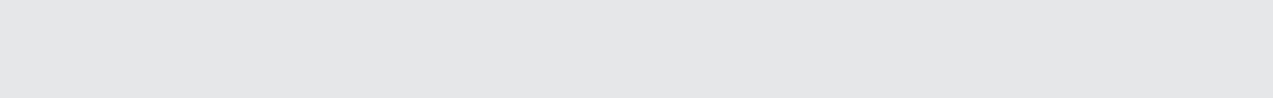

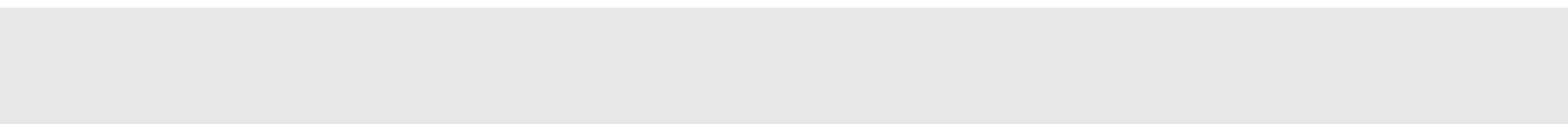

**SYSTÈME DE PILOTAGE  
CONTROL SYSTEMS**

**2**

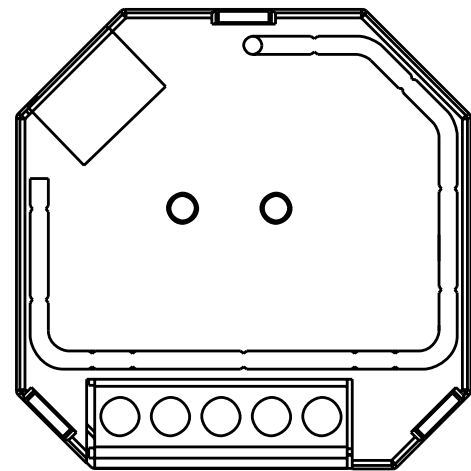

# SYSTÈME DE PILOTAGE CONTRÔLEUR KNX 12-24-36V RGBW DIN RAIL



Schéma technique



## Fonctions

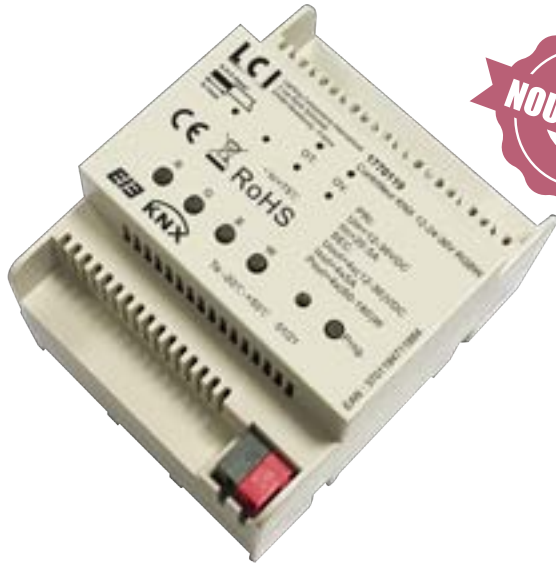
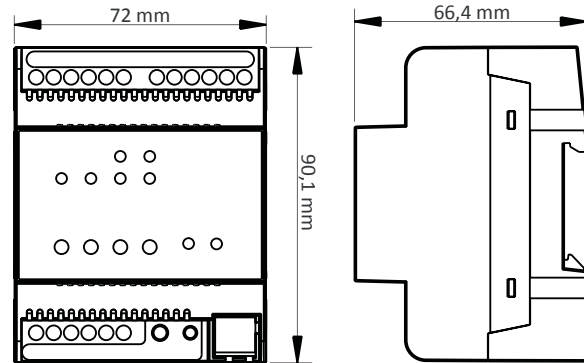

Schéma de câblage



Référence	Code	Tension d'entrée	Courant de sortie	Tension de sortie	Puissance de sortie	Dimensions en mm h x l x L	Colisage
Contrôleur KNX 12-24-36V RGBW DIN RAIL <b>NEW !</b>	1770119	12 - 24 - 36 V	4 CH x 5 A	12 V	0 - 240 W	66,4 x 72 x 90,1mm	1
				24 V	0 - 480 W		
				36 V	0 - 720 W		

IP20  
Température ambiante (Ta) : -20 °C à +50 °C  
Température maximale du boîtier (Tc) : +75 °C

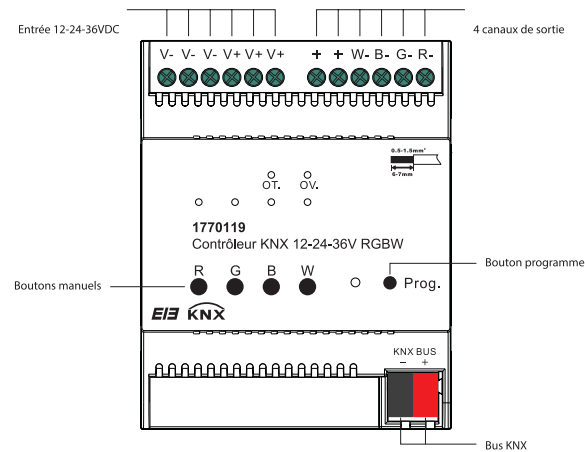
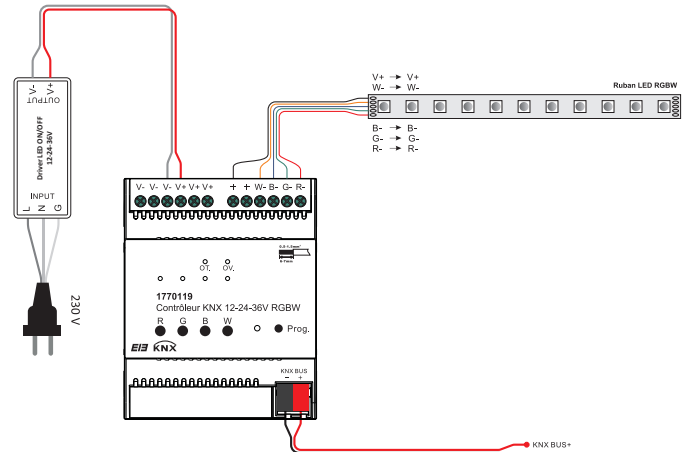
IP20  
Operating ambient temperature (Ta) : -20 °C to +50 °C  
Max. case temperature (Tc) : +75 °C

**Contrôleur KNX**  
4 canaux de sortie indépendants  
Se connecte à des lampes LED dimmables très puissantes  
Pour l'éclairage RGBW  
Connexion au Bus via une borne dédiée  
Dimmable de 0 % à 100 %

**KNX controller**  
4 independant output channels  
Can be connected to high power dimmable LED lights  
For RGBW lighting  
Connection to the Bus via a dedicated terminal  
Dimmable from 0 % to 100 %

**Fonctions principales :**  
Allumage et extinction des LEDs  
Variation relative et absolue  
Rapport d'état  
Réglage de 15 scènes  
Fonction pour l'éclairage d'escalier  
Réinitialisation du Bus

**Mains functions :**  
Switching ON and OFF the LED lights  
Relative and absolute dimming  
Status report  
Setting of 15 scenes  
Staircase lighting function  
Bus recovery function

S'associe idéalement à nos drivers DCV DIN RAIL 75W, 150W, 240W, 480W 24V (codes : 1600950, 1600955, 1600960, 1600965)

Ideally combined with our DCV DIN RAIL drivers 75W, 150W, 240W, 480W 24V (codes: 1600950, 1600955, 1600960, 1600965)

EN50491-5-1:2010 ; EN50491-5-2:2010 ; EN61000-3-2 ; EN61000-3-3 ; EN61000-4-2:2009 ; EN61000-4-3:2006+A1:2008+A2:2010 ; EN61000-4-4:2012 ; EN61000-4-5:2014 ; EN61000-4-6:2014 ; EN61000-4-11:2014

EN50491-5-1:2010 ; EN50491-5-2:2010 ; EN61000-3-2 ; EN61000-3-3 ; EN61000-4-2:2009 ; EN61000-4-3:2006+A1:2008+A2:2010 ; EN61000-4-4:2012 ; EN61000-4-5:2014 ; EN61000-4-6:2014 ; EN61000-4-11:2014

# SYSTÈME DE PILOTAGE CONTRÔLEUR DMX RGB+CW-WW 40A



Schéma technique

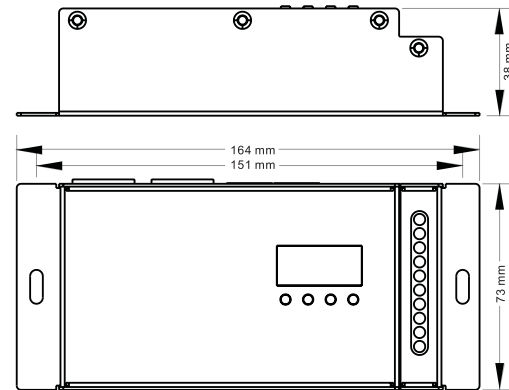

Schémas de câblage

## Mode Master DMX

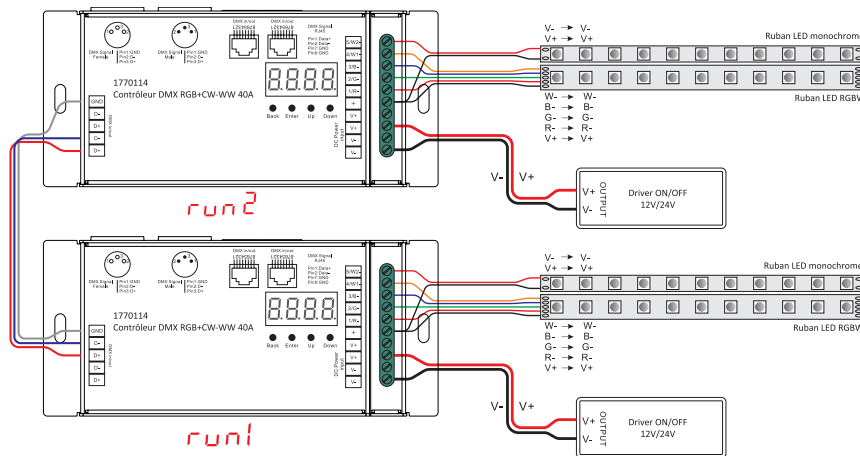

## Mode Décodeur DMX

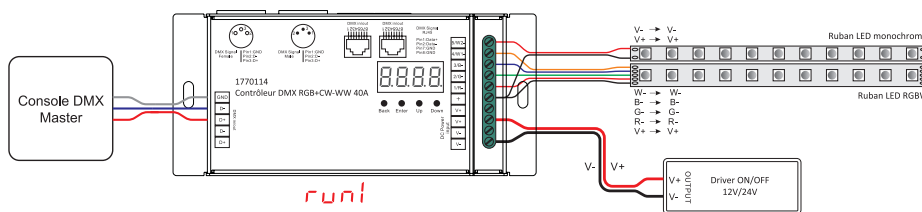

Référence	Code	Tension d'entrée	Courant de sortie	Puissance de sortie	Dimensions en mm h x l x L (entraxe)	Colisage
Contrôleur DMX RGB+CW-WW 40A	<b>NEW !</b> 1770114	12 - 24 V	max 8 A/CH CH1 + CH2 CH3 + CH4 + CH5 = 40 A	5 CH x (96 - 192) W	38 x 73 x 164 (151)	1

IP20	IP20
Contrôleur DMX / RDM	DMX / RDM controller
Modes Master DMX et décodeur DMX	DMX Master and DMX controller modes
Fonction RDM	RDM function
Permet de contrôler l'éclairage monochrome, CW-WW, RGB, RGBW et RGB-CW-WW	Enables to control single color, tunable white, RGB, RGBW and RGB+CW-WW lighting
5 canaux de sortie à tension constante	5 output channels with constant voltage
Paramétrage via l'affichage digital : adresses DMX, quantité de canaux, fréquence et résolution de sortie PWM, variation de la valeur de la courbe des rayons gamma et mode de décodage DMX	Parameters settable on digital display : DMX addresses, DMX channel quantity, PWM output resolution and frequency, gamma ray dimming curve value and DMX decoding mode
Compatible avec les consoles DMX universelles	Compatible with universal DMX consoles
Fréquence PWM réglable entre 500Hz et 30KHz	PWM frequency can be set between 500Hz and 30KHz
Plusieurs types de ports d'entrée / sortie DMX : XLR, RJ45, vis normales	Multiple kinds of DMX in/out ports : XLR, RJ45, normal screws

Température ambiante (Ta) : -20 °C à +50 °C  
Température maximale du boîtier (Tc) : +75 °C

EN55015:2013+A1:2015 ; EN61547:2009

# SYSTÈME DE PILOTAGE VARIATEUR MURAL ROTATIF TRIAC + ZIGBEE



Schéma technique



Référence	Code	Consommation max	Courant de sortie max	Poids	Dimensions en mm h x l x L	Colisage
Variateur mural rotatif TRIAC + ZIGBEE <b>NEW !</b>	1776015	2,3 W	2,2 A	190 g	49,2 x 80 x 80	1

Accessoires facultatifs	Accessoires facultatifs	
	Description	Code
	Télécommande murale 1 zone ZIGBEE	1775005
	Télécommande murale 4 zones ZIGBEE	1775008
Télécommande 4 zones ZIGBEE	1775004	
Télécommande 4 zones RGB+CW-WW ZIGBEE	1775041	

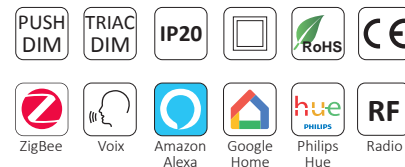
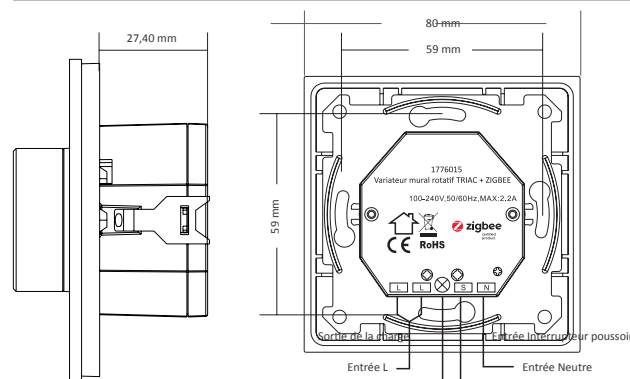
Symbole de charge	Nom	Charge maximale	Remarque
	Lampes LED dimmables telles que : GU10, E27, etc.	250W à 230V 125W à 110V	En raison de la diversité des modèles de lampes LED, le nombre maximum de lampes LED est dépendant du facteur de puissance lors de la connexion au gradateur.
	Drivers LED dimmables	250W à 230V 125W à 110V	La puissance maximale autorisée de drivers est de 250W divisée par la puissance nominale indiquée sur le driver.
	Lampes à incandescence traditionnelles et halogènes	500W à 230V 250W à 110V	
	Éclairage halogène basse tension avec transformateurs électroniques	250W à 230V 125W à 110V	

IP20  
Classe II  
Tension : 100 - 240 Vac  
Fréquence : 50/60 Hz  
Température ambiante (Ta) : +0 °C à +50 °C  
Variateur mural rotatif basé sur le protocole ZigBee 3.0  
Dimmable par TRIAC en phase montante et descendante  
Variation de 1 à 100%  
Supporte les charges résistives, capacitives et inductives  
Prend en charge le mode «TouchLink»  
Permet de contrôler jusqu'à 10 drivers avec un variateur  
Fonctionne avec ou sans le neutre  
Section de câble : 0,5 - 1,5 mm<sup>2</sup>  
Quand les appareils ne sont pas ajoutés au réseau ZigBee, chaque variateur rotatif ne peut être apparié par TouchLink qu'à une télécommande  
Quand les appareils sont ajoutés au réseau ZigBee, chaque variateur rotatif peut être apparié par TouchLink à 30 télécommandes maximum

IP20  
Class II  
Voltage : 100 - 240 Vac  
Frequency : 50/60 Hz  
Operating ambient temperature (Ta) : +0 °C to +50 °C  
ZigBee knob smart dimmer based on ZigBee 3.0 protocol  
TRIAC dimmable by leading or trailing edge  
Dimmable from 1% to 100%  
Supports resistive loads, capacitive loads or inductive loads  
Supports «TouchLink» mode  
Can control up to 10 drivers with one dimmer  
Works with or without neutral wiring  
Wire section : 0,5 - 1,5 mm<sup>2</sup>  
When devices are not on ZigBee network, each rotary knob dimmer can be linked with only one remote by TouchLink  
When devices are already on ZigBee network, each rotary knob dimmer can be linked with 30 remotes max by TouchLink

Tourner la molette crantée pour faire monter ou baisser le flux lumineux.  
Appuyer sur la molette pour allumer ou éteindre la lumière.  
Bouton «Min. Set» pour définir une luminosité minimale et une luminosité de démarrage.

Rotate the notched knob to increase or decrease light intensity.  
Click the rotary knob to switch the light ON/OFF.  
«Min. Set» key to define minimum brightness and startup brightness setting

EN55015:2013+A1:2015 ; EN61547:2009 ; EN61000-3-2:2014 ; EN61000-3-3:2013 ; EN300 328 V2.1.1:2016 ; EN62479:2010 ; EN50663:2017 ; EN IEC61058-1:2018 ; EN61058-1-2:2016

EN55015:2013+A1:2015 ; EN61547:2009 ; EN61000-3-2:2014 ; EN61000-3-3:2013 ; EN300 328 V2.1.1:2016 ; EN62479:2010 ; EN50663:2017 ; EN IEC61058-1:2018 ; EN61058-1-2:2016

# SYSTÈME DE PILOTAGE VARIATEUR MURAL ROTATIF TRIAC + ZIGBEE

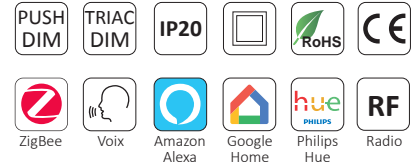

## Option de pilotage

- 1 + Amazon Echo Plus
- 2 + + + Amazon Echo ou Amazon Echo Dot avec Philips Hue Bridge
- 3 + + Google Home avec Philips Hue Bridge
- 4 1775005 + 1775008 + 1775004 + 1775041  
Attention : positionner la télécommande à moins de 10 cm de l'appareil pour l'appairer. Max. 30 appareils par télécommande.
- 5 + **1 ou 2 ou 3** Assistant vocal + application Amazon Alexa ou Philips Hue

## Installation

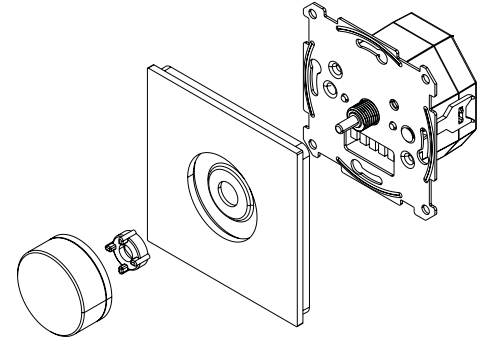

**Nouvelle installation / New installation:**  
Fixation par support à vis / Fixing by screw support

**Projets de rénovation / Renovation projects:**  
Fixation par support à griffes / Fixing by claw support

## Schémas de câblage

### Connexion 2 fils sans neutre

#### Avec un bouton poussoir

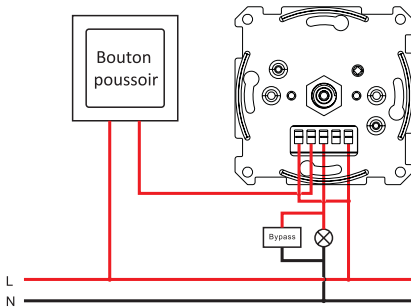

#### Avec de multiples boutons poussoirs

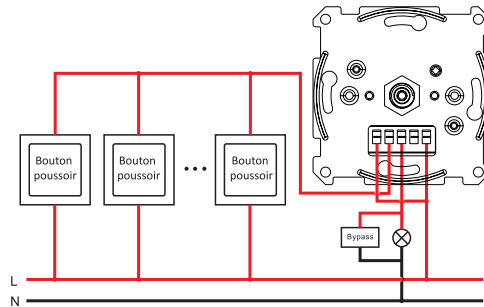

### Connexion 3 fils avec neutre

#### Avec un bouton poussoir

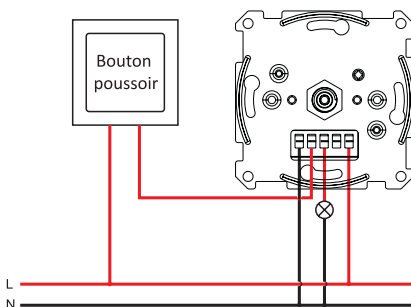

#### Avec de multiples boutons poussoirs

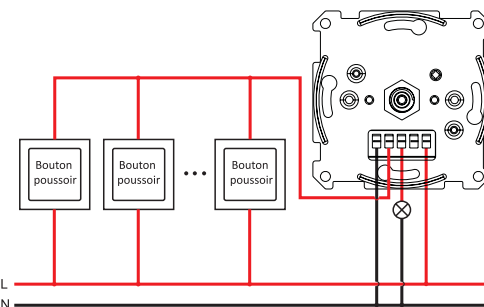



# SYSTÈME DE PILOTAGE VARIATEUR MURAL ROTATIF DALI



Schéma de câblage



Schéma technique



**Nouvelle installation / New installation:**  
Fixation par support à vis / Fixing by screw support

**Projets de rénovation / Renovation projects:**  
Fixation par support à griffes / Fixing by claw support

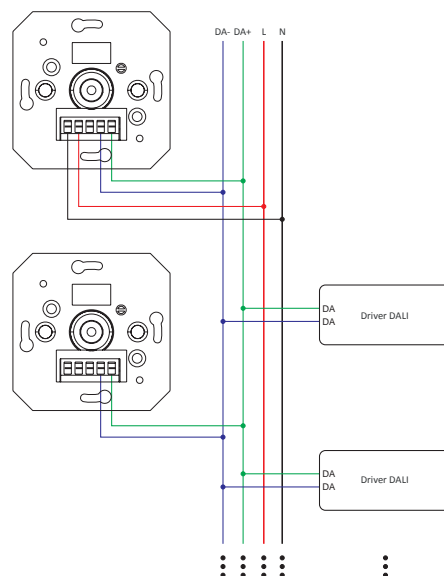
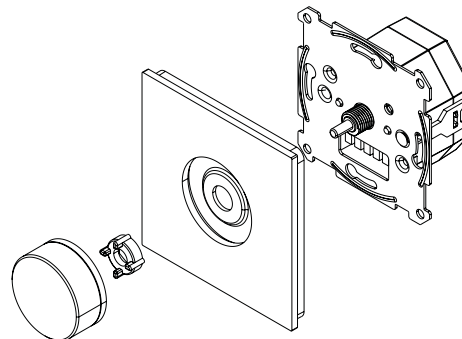
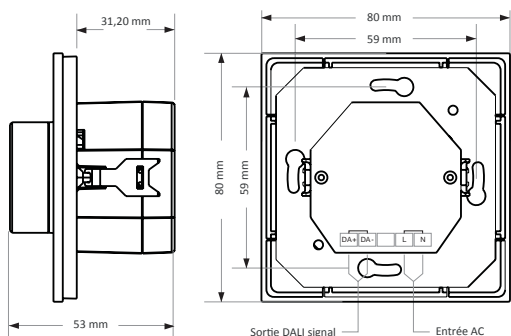
Référence	Code	Consommation max	Courant de sortie max	Poids	Dimensions en mm h x l x L	Colisage
Variateur mural rotatif DALI <b>NEW !</b>	1776010	2,3 W	100 mA	190 g	53 x 80 x 80	1

IP20  
Classe II  
Tension : 100 - 240 Vac  
Fréquence : 50 Hz  
Température ambiante (Ta) : +0 °C à +50 °C

IP20  
Class II  
Voltage : 100 - 240 Vac  
Frequency : 50 Hz  
Operating ambient temperature (Ta) : +0 °C to +50 °C

Variation de 1 à 100%  
Branchement en 230 V pour alimenter le variateur mural DALI  
Permet de contrôler jusqu'à 50 drivers DALI avec un variateur  
ou 100 drivers DALI avec deux variateurs  
Longueur de câble maximale : 300 m  
Section de câble : 0,5 - 1,5 mm<sup>2</sup>

Dimmable from 1% to 100%  
230 V connection to power the wall DALI dimmer  
Can control up to 50 DALI drivers with one dimmer  
or up to 100 DALI drivers with two dimmers  
Max cable length : 300 m  
Wire section : 0,5 - 1,5 mm<sup>2</sup>

Cet appareil est un variateur (MCU) DALI avec alimentation de DALI Bus intégrée qui peut alimenter le DALI Bus lorsqu'il est connecté en secteur en 100-240Vac. Il peut également être alimenté par le DALI Bus lorsqu'il n'est pas connecté au secteur.

This device is a DALI MCU with built-in DALI bus power supply which can power the DALI bus while connected on 100-240VAC mains. It can also be powered by DALI bus while not connected on AC mains.

Tourner la molette crantée pour faire monter ou baisser le flux lumineux.  
Appuyer sur la molette pour allumer ou éteindre.

Rotate the notched knob to increase or decrease light intensity.  
Click the rotary knob to switch ON/OFF light.

EN61347-1:2015 ; EN61347-2-11:2001 ; EN62493:2015 ;  
EN55015:2013+A1:2015 ; EN61547:2009 ;  
EN61000-3-2:2014 ; EN61000-3-3:2013

EN61347-1:2015 ; EN61347-2-11:2001 ; EN62493:2015 ;  
EN55015:2013+A1:2015 ; EN61547:2009 ;  
EN61000-3-2:2014 ; EN61000-3-3:2013

# SYSTÈME DE PILOTAGE CONTRÔLEUR RGBW 20A 12-24-36V DALI DT8



## Fonctions

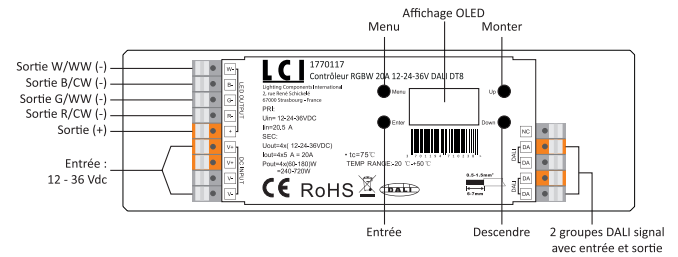

## Schéma de câblage

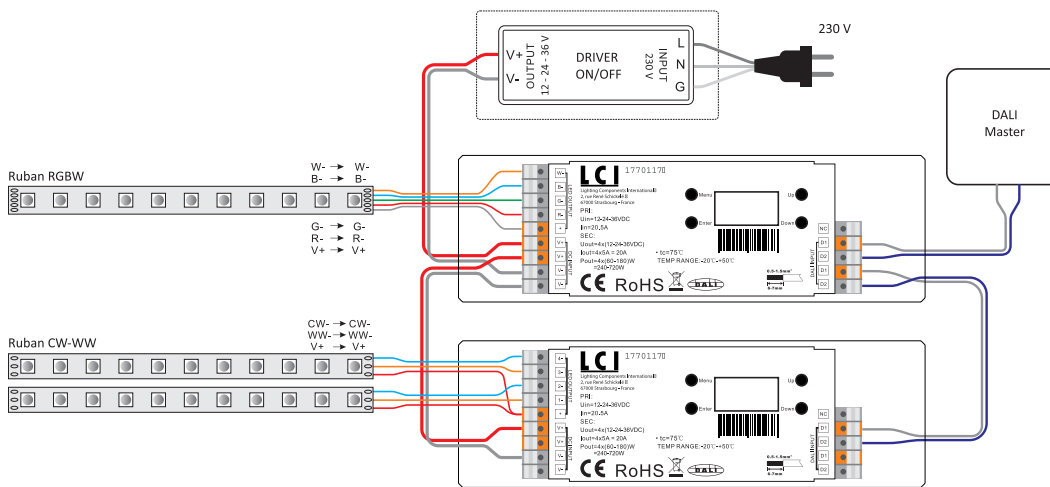

Référence	Code	Tension d'entrée	Courant de sortie	Tension de sortie	Puissance de sortie	Consommation DALI	Dimensions en mm h x l x L (entraxe)	Colisage
Contrôleur RGBW 20A 12-24-36V DALI DT8	1770117	12 - 24 - 36 V	20 A	12 V	0 - 240 W	2 mA	28 x 54 x 170 (158)	1
				24 V	0 - 480 W			
				36 V	0 - 720 W			

IP20  
Température ambiante (Ta) : -20 °C à +50 °C  
Température maximale du boîtier (Tc) : +75 °C

IP20  
Operating ambient temperature (Ta) : -20 °C to +50 °C  
Max. case temperature (Tc) : +75 °C

Contrôleur DT8 certifié DALI avec DALI Master intégré  
Tous les composants intégrant ce contrôleur sont conformes **DALI 2**  
Ne nécessite aucun DALI Master  
Types de couleurs DT8 : Tc, RGBWA, XY+Tc, RGB+Tc  
Ecran OLED pour une configuration manuelle visible  
4 sorties PWM contrôlées par une seule adresse DALI  
Permet d'adresser et de grouper les appareils DT8  
Permet de prédéfinir et de jouer au total 16 scènes  
Permet un contrôle des couleurs régulier grâce à la plage de fréquence élevée : 250Hz à 30KHz  
Permet de définir les paramètres DALI par défaut : fondu, niveau après mise sous tension, niveau après défaillance...  
Compatible avec les DALI Masters universels prenant en charge les commandes DT8

DALI certified DT8 controller with built-in DALI Master  
All components incorporating this controller are **DALI 2** compliant  
No DALI Master required  
DT8 color types : Tc, RGBWA, XY+Tc, RGB+Tc  
OLED screen for visible manual configuration  
4 PWM outputs controlled via one single DALI address  
Enables to address and group DT8 devices  
Enables to predefine and recall 16 scenes  
Enables a smooth color control thanks to the output frequency range: 250Hz to 30KHz  
Enables to define DALI default parameters : fade rate, power on level, system failure level...  
Compatible with universal DALI Masters that support DT8 commands

EN55015:2013/A1:2015 ; EN61547:2009 ; EN61000-3-2:2014 ; EN61000-3-3:2013 ; EN61347-2-11:2001 ; EN61347-1:2015 ; EN62493:2015 ; IEC61347-2-11 ; IEC61347-1:2015

EN55015:2013/A1:2015 ; EN61547:2009 ; EN61000-3-2:2014 ; EN61000-3-3:2013 ; EN61347-2-11:2001 ; EN61347-1:2015 ; EN62493:2015 ; IEC61347-2-11 ; IEC61347-1:2015

# SYSTÈME DE PILOTAGE CONTRÔLEUR RGBW 20A 12-24-36V DALI PUSH DIN RAIL



Schéma technique

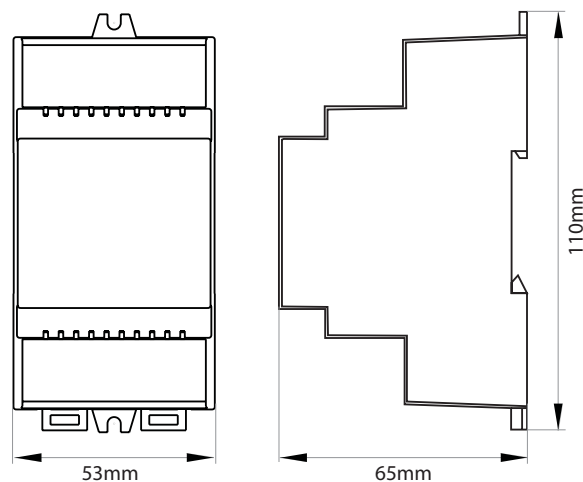

## Fonctions

2 groupes DALI signal entrée et sortie /  
Entrée bouton poussoir AC

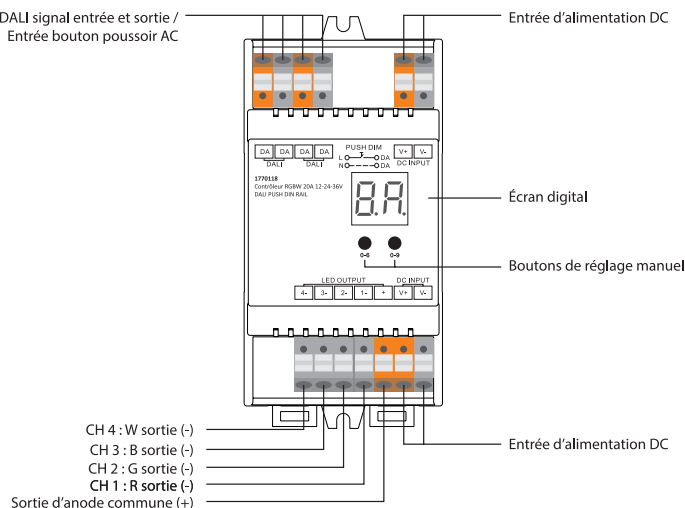

Référence	Code	Tension d'entrée	Courant de sortie	Tension de sortie	Puissance de sortie	Consommation DALI	Dimensions en mm l x h x L	Colisage
Contrôleur RGBW 20A 12-24-36V DALI PUSH DIN RAIL <b>NEW !</b>	1770118	12 - 24 - 36 V	20 A	12 V	0 - 240 W	2 mA	53 x 65 x 110mm	1
				24 V	0 - 480 W			
				36 V	0 - 720 W			

IP20  
Température ambiante (Ta) : -20 °C à +50 °C  
Température maximale du boîtier (Tc) : +75 °C

IP20  
Operating ambient temperature (Ta) : -20 °C to +50 °C  
Max. case temperature (Tc) : +75 °C

**Contrôleur RAIL DIN**  
Contrôle en DALI DT6 si connecté à un DALI Master  
Tous les composants intégrant ce contrôleur sont conformes **DALI 2**  
Contrôle en PUSH si connecté à un bouton poussoir  
Types de couleurs DT6 : monochrome, CW-WW et RGBW  
Compatible avec tous les systèmes DALI du marché  
Écran OLED pour le paramétrage de l'adresse DALI  
Paramétrage automatique ou manuel de l'adresse DALI  
Permet de configurer de 1 à 4 adresses DALI pour faire fonctionner les 4 sorties de manière synchrone ou non  
Dimmable de 0,1 % à 100 %  
Compatible avec des répéteurs de puissance pour rendre la puissance de sortie illimitée

**DIN RAIL controller**  
Controls in DALI DT6 if connected to a DALI Master  
All components incorporating this controller are **DALI 2** compliant  
Controls in PUSH if connected to a push button switch  
DT6 color types : single color, CW-WW and RGBW  
Compatible with all DALI systems on the market  
OLED display for setting the DALI address  
Automatic or manual setting of the DALI address  
Allows to configure from 1 to 4 DALI addresses to operate the 4 outputs synchronously or not  
Dimmable from 0,1 % to 100 %  
Compatible with power repeaters to expand the output power unlimitedly

S'associe idéalement à nos drivers DCV DIN RAIL 75W, 150W, 240W, 480W 24V  
(codes : 1600950, 1600955, 1600960, 1600965)

Ideally combined with our DCV DIN RAIL drivers 75W, 150W, 240W, 480W 24V  
(codes: 1600950, 1600955, 1600960, 1600965)

# SYSTÈME DE PILOTAGE CONTRÔLEUR RGBW 20A 12-24-36V DALI PUSH DIN RAIL



## Schémas de câblage

### Avec DALI MASTER

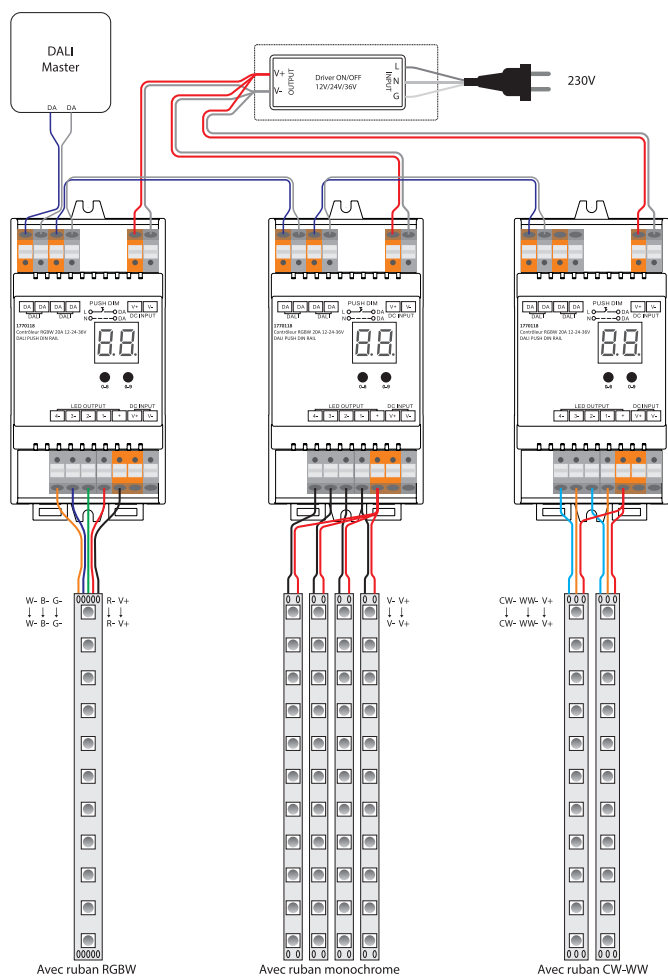

### Avec bouton poussoir

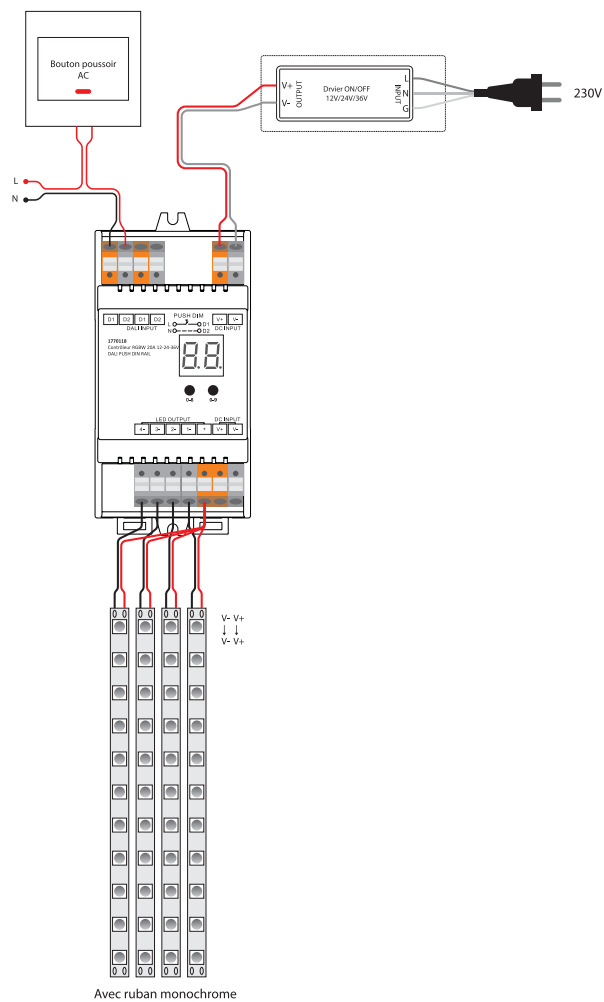

EN55015:2013/A1:2015 ; EN61547:2009 ; EN61000-3-2:2014 ;  
EN61000-3-3:2013 ; EN61347-2-11:2001 ;  
EN61347-1:2015 ; EN62493:2015

EN55015:2013/A1:2015 ; EN61547:2009 ; EN61000-3-2:2014 ;  
EN61000-3-3:2013 ; EN61347-2-11:2001 ;  
EN61347-1:2015 ; EN62493:2015

# SYSTÈME DE PILOTAGE MVT DALI PUSH TRAILING



Schéma technique

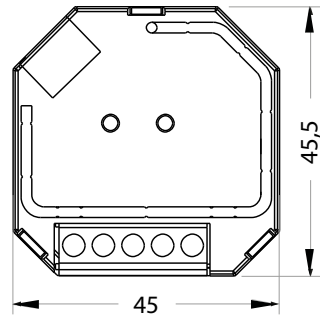

Référence	Code	Courant d'entrée	Tension d'entrée	Puissance de sortie	Dimensions en mm h x l x L	Colisage
MVT DALI PUSH TRAILING	1770101	1 A max	100 - 240 V	400 W résistif 200 W capacitif	20,3 x 45 x 45,5	1

Cet appareil permet de piloter en DALI des appareils qui ne sont pas DALI et qui sont dimmables en TRAILING : phase descendante.  
Par exemple : GU10 dimmables (GU10 7,7 W), drivers LED TRIAC (DC DIM T 10-350), transformateurs électroniques (ET 3-60C).

This device allows to control in DALI dimmable devices that are not controllable in DALI but by trailing edge.  
For example : GU10 dimmable (GU10 7,7 W), TRIAC LED drivers (DC DIM T 10-350), electronic transformers (ET 3-60 C).

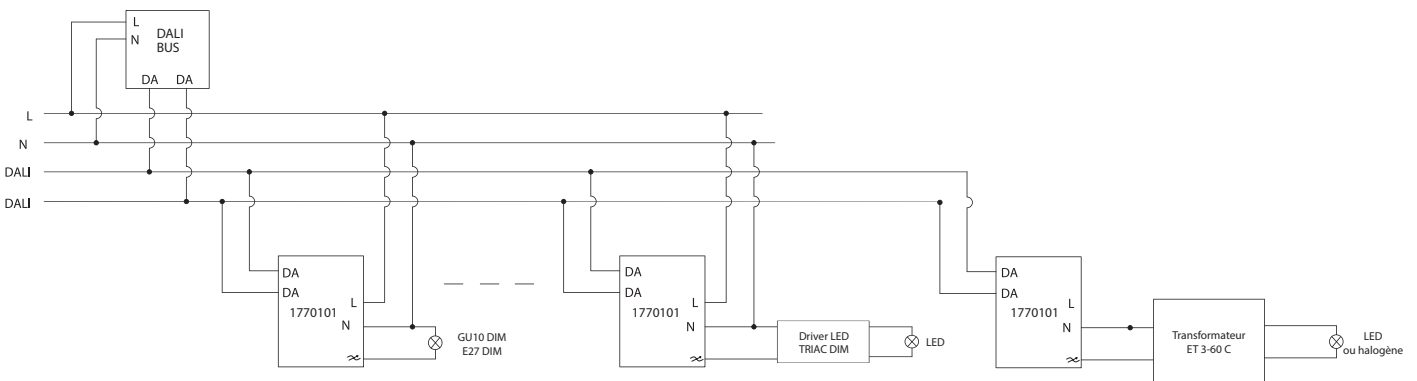

## IP20

Variateur pour DALI et bouton-poussoir

Tous les composants intégrant ce variateur sont conformes **DALI 2**

Dimmable en phase descendante

Commutateur monofilaire pour fonction PUSH DIM

Supporte des charges résistives et capacitives

Fonction de réglage de luminosité innovante par bouton mini set

Entrée et sortie avec bornes à vis

Facile à installer dans une boîte de dérivation murale standard de 86 x 86 mm

Compatibilité avec les boutons-poussoirs universels 8 V - 230 V

Quantité maximale de boutons poussoirs connectés à un MVT : 5

Quantité maximale de MVT connectés par bouton poussoir : 20

EN55015:2013/A1:2015 ; EN61547:2009 ; EN61000-3-2:2014 ;  
EN61000-3-3:2013 ; EN61347-2-11:2001 ; EN61347-1:2015 ;  
EN62493:2015 ; IEC61347-2-11 ; IEC61347-1:2015 ;  
IEC62386-102 ; IEC62386-207

## IP20

Dimmer for DALI and PUSH button

All components incorporating this dimmer are **DALI 2** compliant

Dimmable by trailing edge

Single-wire switch for PUSH DIM function

Supports resistive and capacitive loads

Innovative brightness control function by mini set button

Input and output with screw terminals

Easy to install in a standard 86 x 86 mm wall box

Compatibility with universal PUSH buttons 8 V - 230 V

Maximum quantity of push-button switches connected to one MVT : 5

Maximum quantity of MVT connected to one push-button switch : 20

EN55015:2013/A1:2015 ; EN61547:2009 ; EN61000-3-2:2014 ;  
EN61000-3-3:2013 ; EN61347-2-11:2001 ; EN61347-1:2015 ;  
EN62493:2015 ; IEC61347-2-11 ; IEC61347-1:2015 ;  
IEC62386-102 ; IEC62386-207

# SYSTÈME DE PILOTAGE MVT DALI PUSH TRAILING

Schémas de câblage



## 1) DALI

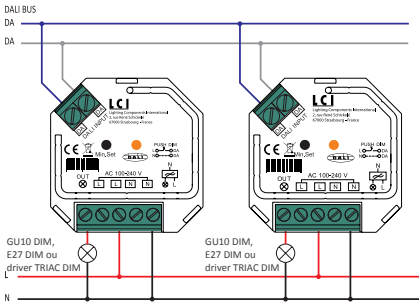

## 2) PUSH

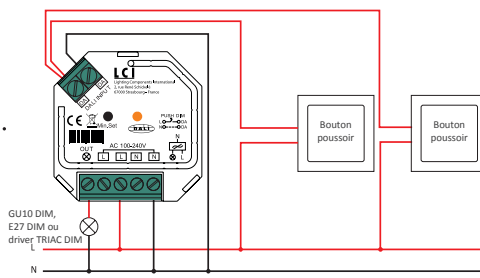

## 3) PUSH LV

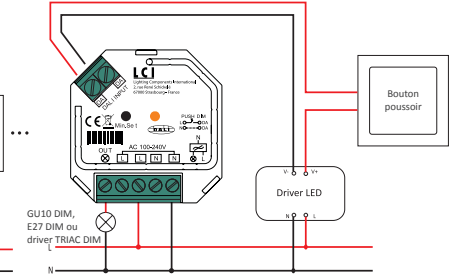

Symbole de charge	Nom	Charge maximale	Remarque
	Lampes LED dimmables telles que : <b>GU10, E27, etc.</b>	200 W à 220 V 100 W à 110 V	En raison de la diversité des modèles de lampes LED, le nombre maximum de lampes LED est dépendant du facteur de puissance lors de la connexion au gradateur
	Drivers LED dimmables par TRIAC	200 W à 220 V 100 W à 110 V	La puissance maximale autorisée de drivers est de 200 W divisée par la puissance nominale indiquée sur le driver
	Lampes à <b>incandescence</b> traditionnelles et halogènes 240 V	400 W à 220 V 200 W à 110 V	
	Éclairage halogène basse tension avec <b>transformateurs électroniques</b>	200 W à 220 V 100 W à 110 V	

### PUSH DIM / DIM PUSH :

Être connecté à l'interrupteur PUSH, cliquer sur le bouton pour allumer ou éteindre les lumières. Appuyer sur le bouton et le maintenir enfoncé pour augmenter/diminuer l'intensité lumineuse.

When you are connected to the PUSH switch, click the button to turn the lights on or off. Press and hold the button to increase/decrease the light intensity.

### Réglage de l'adresse DALI / Setting DALI address :

Une adresse DALI est assignée automatiquement à un canal de sortie par le DALI Master. Pour toute opération plus spécifique, se référer au manuel du DALI Master compatible.

One DALI address is automatically assigned to one channel output by the DALI master. For any more specific operation, refer to the manual of the compatible DALI Master

### Réglage de la luminosité minimale avec la touche Min. Set / Setting the minimum brightness using the Min. Set button :

Régler la luminosité au niveau désiré, puis appuyer sur la touche « Min. Set Key » jusqu'à ce que la lumière clignote. Une fois la luminosité minimale réglée, la lumière ne peut être graduée qu'entre cette luminosité minimale et la luminosité maximale. La plage de gradation de ce variateur est comprise entre 1 % et 100 %, mais certains types de charge peuvent clignoter lorsqu'ils sont gradués à 1 %, ce qui signifie qu'une luminosité minimale doit être réglée à plus de 1 % pour éviter le clignotement pendant le processus de gradation.

Set the brightness to the desired level, then press the « Min. Set Key » until the light flashes. Once the minimum brightness is set, the light can only be dimmed between this minimum brightness and maximum brightness. The dimming range of this dimmer is between 1% and 100%, but some load types may blink when graduated to 1%, meaning that a minimum brightness must be set at more than 1% to prevent blinking during the dimming process.

### Supprimer la luminosité minimale / Delete the minimum brightness :

Régler la luminosité au niveau maximum, puis cliquer sur le bouton « Min. Set Key » pour supprimer la luminosité minimale, le voyant clignote pour indiquer que la réinitialisation a réussie.

Adjust the brightness to the maximum level, then click on the button « Min. Set Key » to delete the minimum brightness, the LED flashes to indicate that the reset was successful.

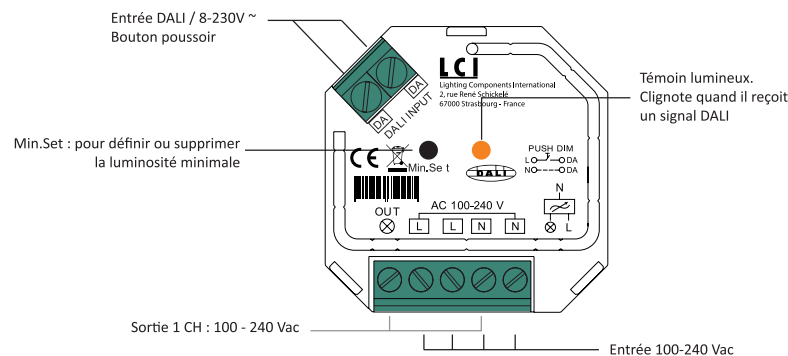

**SYSTÈME DE PILOTAGE**  
**DALI-PUSH => TRAILING EDGE 4 X 400W DIN RAIL**



Schéma technique

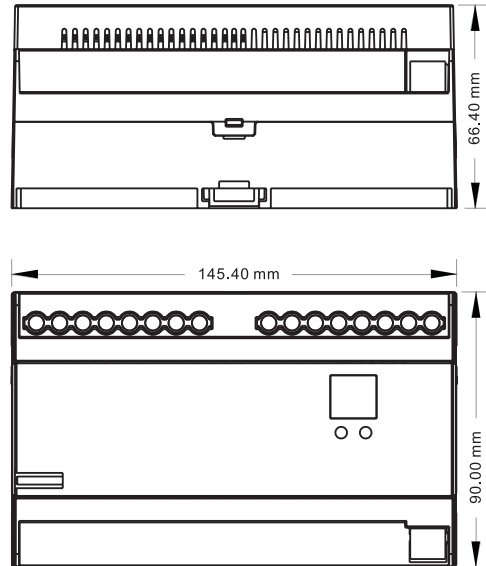

Référence	Code	Tension d'entrée	Charge max	Tension de sortie	Puissance de sortie	Conso. DALI	Dimensions en mm h x l x L	Colisage
DALI-PUSH => trailing edge 4 x 400W DIN RAIL <b>NEW !</b>	1770099	100 - 240 Vac	4 x 1,5 A	4 x (100 - 240) Vac	1 x 800 W = 800 W 2 x 600 W = 1200 W 3 x 500 W = 1500 W 4 x 400 W = 1600 W	< 2 mA	66,4 x 90 x 145,4 mm	1

Cet appareil permet de piloter en DALI des appareils qui ne sont pas DALI et qui sont dimmables en TRAILING : phase descendante.  
 Par exemple : GU10 dimmables (GU10 7,7 W), drivers LED TRIAC (DC DIM T 10-350), transformateurs électroniques (ET 3-60C).

This device allows to control in DALI dimmable devices that are not controllable in DALI but by trailing edge.  
 For example : GU10 dimmable (GU10 7,7 W), TRIAC LED drivers (DC DIM T 10-350), electronic transformers (ET 3-60 C).

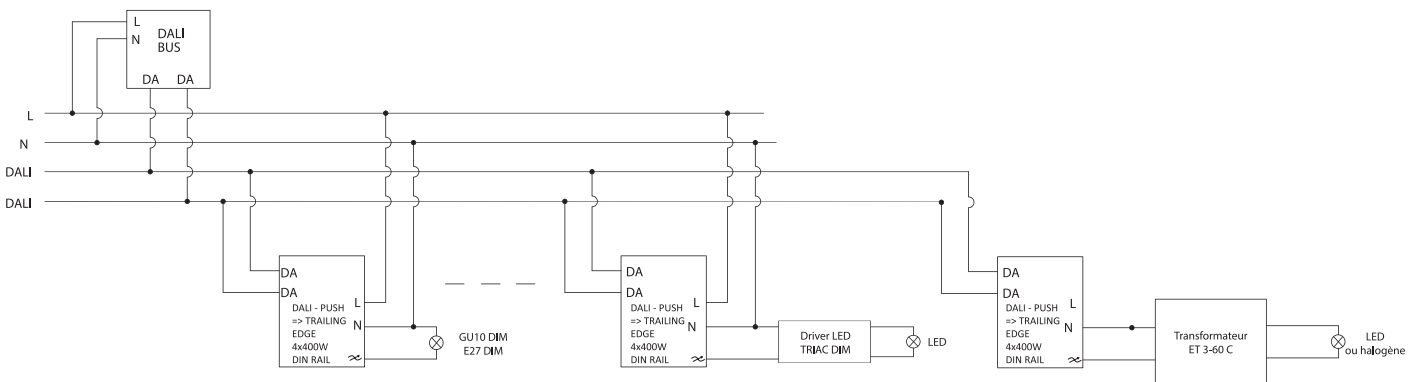

**IP20**  
 Variateur pour DALI et bouton-poussoir  
 Tous les composants intégrant ce variateur sont conformes **DALI 2**  
 Pour installation sur rail DIN  
 Dimmable en phase descendante  
 Commutateur monofilaire pour fonction PUSH DIM  
 Supporte des charges résistives et capacitives  
 Fonction de réglage de luminosité innovante par bouton mini set  
 Permet de configurer de 1 à 4 adresses DALI pour faire fonctionner les 4 sorties de manière synchrone ou non  
 Écran OLED pour le paramétrage de l'adresse DALI  
 Compatible avec tous les systèmes DALI du marché  
 Entrée et sortie avec bornes à vis

**IP20**  
 Dimmer for DALI and PUSH button  
 All components incorporating this driver are **DALI 2** compliant  
 For DIN rail installation  
 Dimmable by trailing edge  
 Single-wire switch for PUSH DIM function  
 Supports resistive and capacitive loads  
 Innovative brightness control function by mini set button  
 Allows to configure from 1 to 4 DALI addresses to operate the 4 outputs synchronously or not  
 OLED display for setting the DALI address  
 Match all DALI systems in the market  
 Input and output with screw terminals

EN55015:2013/A1:2015 ; EN61547:2009 ; EN61000-3-2:2014 ;  
 EN61000-3-3:2013 ; EN61347-2-11:2001 ;  
 EN61347-1:2015 ; EN62493:2015

EN55015:2013/A1:2015 ; EN61547:2009 ; EN61000-3-2:2014 ;  
 EN61000-3-3:2013 ; EN61347-2-11:2001 ;  
 EN61347-1:2015 ; EN62493:2015



# SYSTÈME DE PILOTAGE

## DALI-PUSH => TRAILING EDGE 4 X 400W DIN RAIL



Schémas de câblage

### 1) DALI Bus

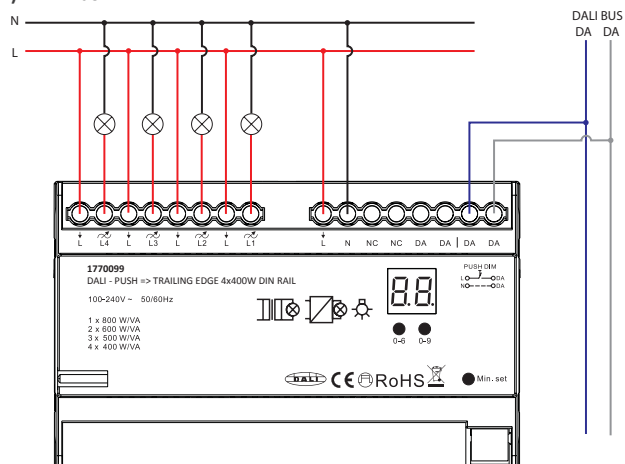

### 2) PUSH

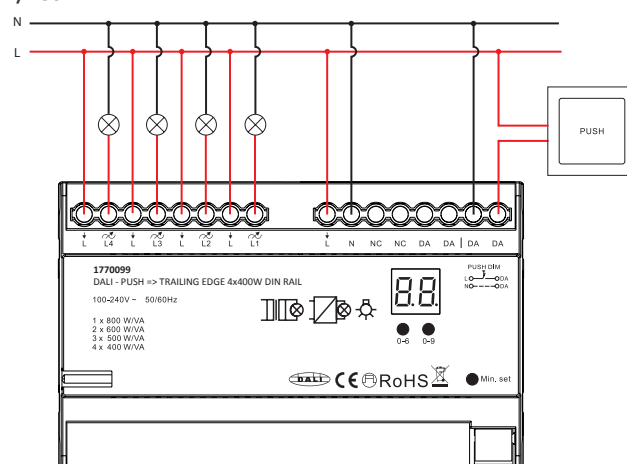

Symbole de charge	Type de charge	Charge maximale	Remarque
	Lampes LED dimmables telles que : GU10, E27, etc.	1 x 400 W @ 230 V, 1 x 200 W @ 110 V 2 x 300 W @ 230 V, 2 x 150 W @ 110 V 3 x 250 W @ 230 V, 3 x 125 W @ 110 V 4 x 200 W @ 230 V, 4 x 100 W @ 110 V	En raison de la diversité des modèles de lampes LED, le nombre maximum de lampes LED est dépendant du facteur de puissance lors de la connexion au gradateur.
	Drivers LED dimmables par TRIAC	1 x 400 W @ 230 V, 1 x 200 W @ 110 V 2 x 300 W @ 230 V, 2 x 150 W @ 110 V 3 x 250 W @ 230 V, 3 x 125 W @ 110 V 4 x 200 W @ 230 V, 4 x 100 W @ 110 V	La puissance maximale autorisée de drivers est de 200W/400W divisée par la puissance nominale indiquée sur le driver.
	Lampes à incandescence traditionnelles et halogènes 240V	1 x 800 W @ 230 V, 1 x 400 W @ 110 V 2 x 600 W @ 230 V, 2 x 300 W @ 110 V 3 x 500 W @ 230 V, 3 x 250 W @ 110 V 4 x 400 W @ 230 V, 4 x 200 W @ 110 V	
	Éclairage halogène basse tension avec transformateurs électroniques	1 x 400 W @ 230 V, 1 x 200 W @ 110 V 2 x 300 W @ 230 V, 2 x 150 W @ 110 V 3 x 250 W @ 230 V, 3 x 125 W @ 110 V 4 x 200 W @ 230 V, 4 x 100 W @ 110 V	

### Réglage de la luminosité minimale avec la touche Min. Set / Setting the minimum brightness using the Min. Set button :

Diminuer la luminosité des appareils du canal 1 via les DALI masters à la valeur désirée puis appuyer et maintenir enfoncé le bouton Min. Set jusqu'à ce que les appareils flashent. Cela signifie que la valeur minimale a bien été définie et que les appareils ne pourront désormais que varier entre la valeur minimale et la valeur maximale. La plage de gradation de ce variateur est comprise entre 1 % et 100 %.

La plage de variation de cet appareil est de 1% à 100% mais certains types de charge peuvent clignoter lorsqu'ils sont gradués à 1 %, ce qui signifie qu'une luminosité minimale doit être réglée à plus de 1 % pour éviter le clignotement pendant le processus de gradation.

Operate the DALI master to dim the load of L1 to a brightness you want, then press and hold down the Min. set button until the light flashes, which means the minimum point is set at this brightness now. You can not dim lower than this brightness point. Once the minimum brightness is set, the light can only be dimmed between this minimum brightness and maximum brightness. The dimming range of this dimmer is between 1% and 100%.

The dimming range of this dimmer is 1%-100%, but some load types may flicker when dimmed to 1%, thus a minimum brightness shall be set higher than 1% to avoid flickering during dimming process.

### Supprimer la luminosité minimale / Delete the minimum brightness :

Régler la luminosité au niveau maximum, puis appuyer sur le bouton Min. Set jusqu'à ce que les appareils clignotent pour supprimer la luminosité minimale. Adjust the brightness to the maximum level, then click on the button « Min. Set Key » until the LED flashes to indicate that the reset was successful.

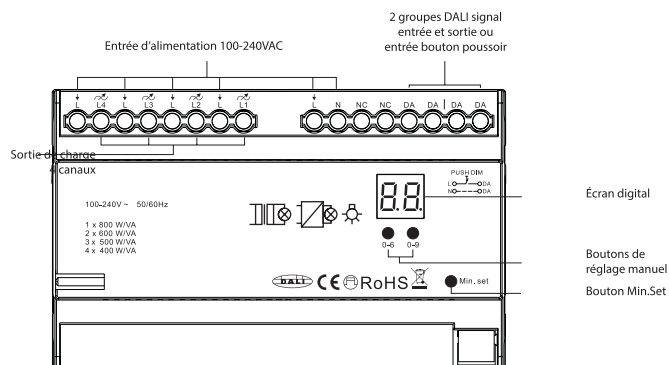



# SYSTÈME DE PILOTAGE DALI SIGNAL => TRAILING EDGE



Schéma technique



Schéma de câblage



Référence	Code	Tension d'entrée	Puissance de sortie	Dimensions en mm h x l x L (∅)	Colisage
DALI signal => trailing edge	1770100	220 - 240 Vac	200 W résistif 200 Va capacitif	23 x 48,5 x 51 (∅55)	1

IP20  
Dimmable par TRIAC  
Plage de gradation : 10% à 100%  
Tension d'entrée : 220 - 240 Vac  
Fréquence d'entrée : 50 - 60 Hz  
Puissance consommée : ≤ 0,5 W  
Puissance DALI : 2 mA  
Température ambiante (Ta) : -20 °C à +50 °C

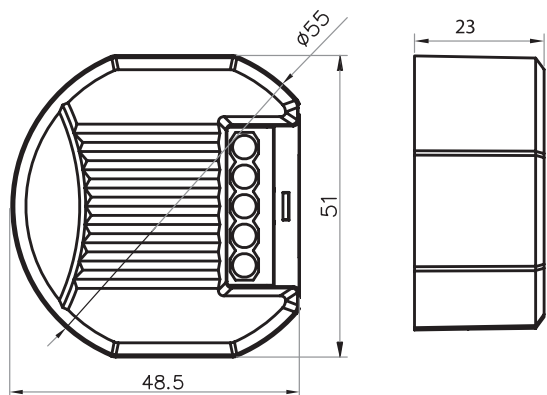
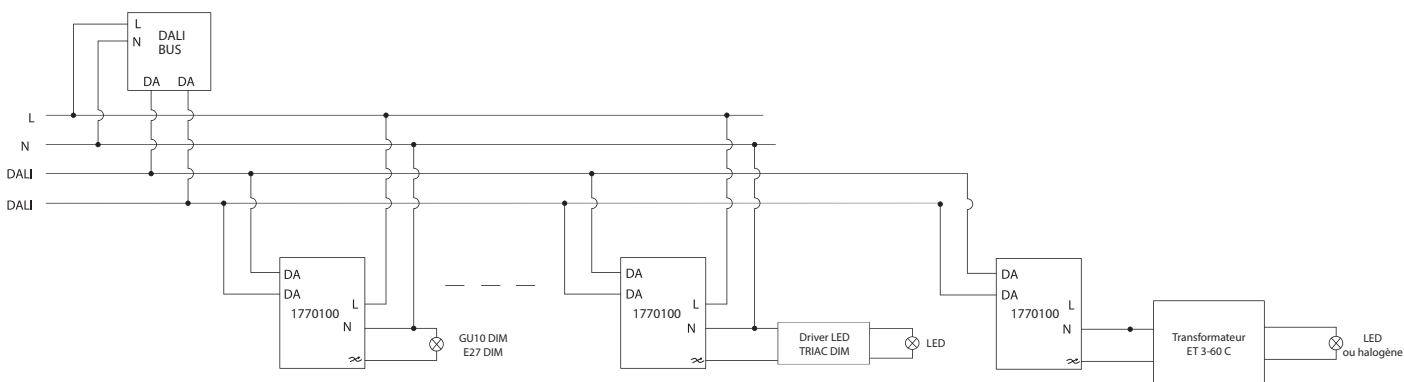
IP20  
Dimmable by TRIAC  
Dimmable range : 10% to 100%  
Input voltage : 220 - 240 Vac  
Input frequency : 50 - 60 Hz  
Power consumption : ≤ 0,5 W  
DALI power : 2 mA  
Operating ambient temperature (Ta) : -20 °C to +50 °C

### Application

Cette interface pilote en DALI les appareils dimmables en phase descendante  
Par exemple : GU10 dimmable (GU10 7,7 W), drivers LED TRIAC (DC DIM T 10-350), transformateurs électroniques (ET 3-60)

### Application

This interface controls in DALI the dimmable devices in descending phase  
For example: GU10 dimmable (GU10 7.7 W), TRIAC LED drivers (DC DIM T 10-350), electronic transformers (ET 3-60)

### Protection

Régulation automatique des surchauffes  
Contre les surcharges  
SELV

### Protection

Automatic overheating regulation  
Against overloads  
SELV

EN 60669-1 ; EN 60669-2-1 ; EN 55015 ; EN 61547 ; EN 61000-3-2 ; EN61000-3-3 ; IEC 62386-101 ; IEC 62386-102 ; IEC62386-205

EN 60669-1 ; EN 60669-2-1 ; EN 55015 ; EN 61547 ; EN 61000-3-2 ; EN61000-3-3 ; IEC 62386-101 ; IEC 62386-102 ; IEC62386-205

# SYSTÈME DE PILOTAGE CONTRÔLEUR 4 EN 1 - 12-24-36 V DALI + PUSH + 0/1-10 V + TRIAC

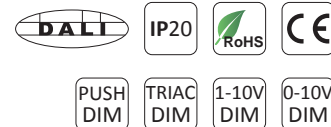

## Fonctions

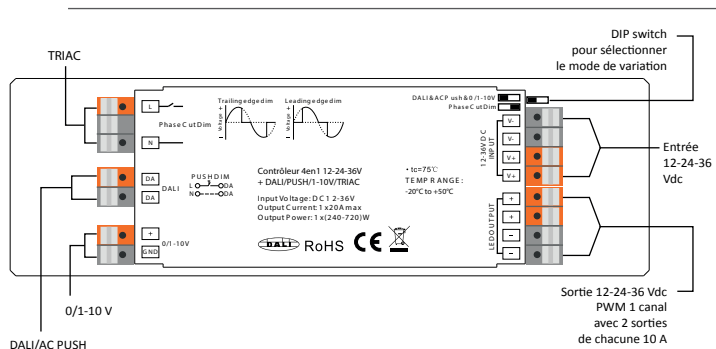

## Schéma de câblage

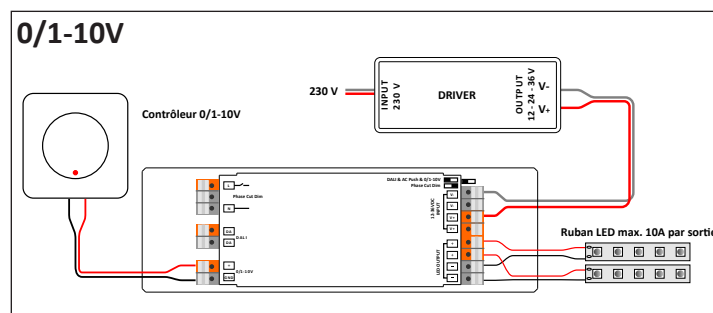
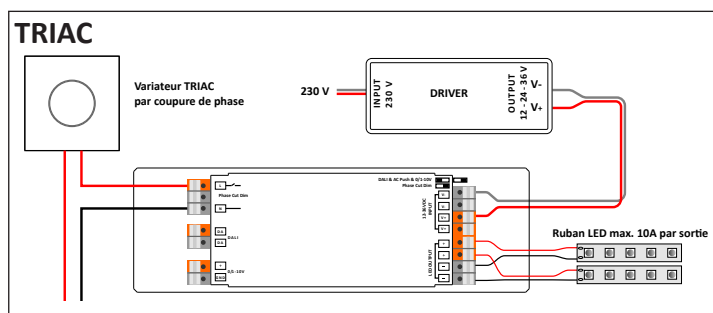
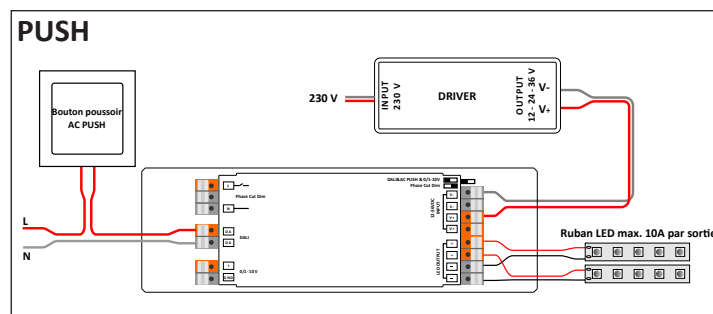
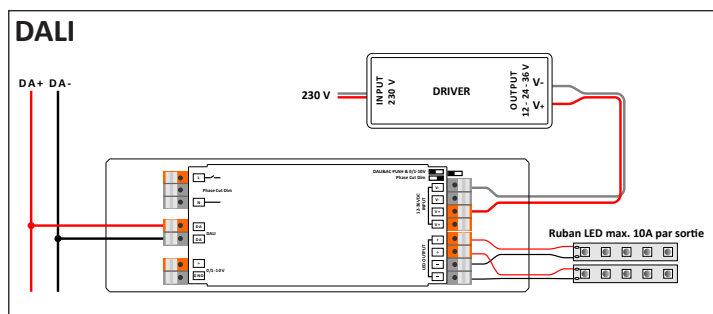

Référence	Code	Tension d'entrée	Courant de sortie	Tension de sortie	Puissance de sortie	Dimensions en mm h x l x L (entraxe)	Colisage
Contrôleur 4 en 1 - 12-24-36 V DALI + PUSH + 0/1-10 V + TRIAC	1770116	12 - 24 - 36 V	20 A	12 V	240 W	28 x 54 x 170 (158)	1
				24 V	480 W		
				36 V	720 W		

<p>IP20 Multifonctions 4 en 1 Dimmable de 0 % à 100 % par DALI / PUSH / 0/1-10 V / TRIAC (en phase montante et/ou descendante) Tous les composants intégrant ce contrôleur sont conformes <b>DALI 2</b> DIP SWITCH pour sélectionner le mode de variation Tension d'entrée DC : 12 - 24 - 36 V Fréquence d'entrée : 50 - 60 Hz Température ambiante (Ta) : -20 °C à +50 °C Température maximale du boîtier (Tc) : +75 °C</p>	<p>IP20 Multifonctions 4 en 1 Dimmable from 0 % to 100 % by DALI / PUSH / 0/1-10 V / TRIAC (trailing and/or leading edge) All components incorporating this controller are <b>DALI 2</b> compliant DIP SWITCH to select the variation mode DC input voltage : 12 - 24 - 36 V Input frequency : 50 - 60 Hz Operating ambient temperature (Ta) : -20 °C to +50 °C Max. case temperature (Tc) : +75 °C</p>
--	---

<p>Compatible avec tous les systèmes DALI du marché 1 adresse DALI associée par DALI Master Compatible avec les variateurs universels à coupure de phase</p>	<p>Compatible with all DALI systems on the market 1 DALI address assigned by DALI master Compatible with universal phase cut dimmers</p>
--	--

<p>EN55015:2013/A1:2015 ; EN61547:2009 EN61000-3-2:2014 ; E61000-3-3:2013 IEC62386-102, IEC62386-207</p>	<p>EN55015:2013/A1:2015 ; EN61547:2009 EN61000-3-2:2014 ; E61000-3-3:2013 IEC62386-102, IEC62386-207</p>
--	--



Schéma technique

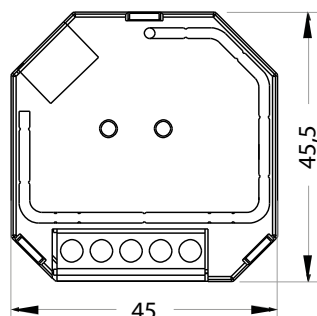

Référence	Code	Courant d'entrée	Tension d'entrée	Puissance de sortie	Dimensions en mm h x l x L	Colisage
MVT 400	1770104	1 A max	100 - 240 V	400 W résistif 200 W capacitif	20,3 x 45 x 45,5	1
Accessoires facultatifs	Commande RF murale 1 zone	1770131				
	Commande RF murale 2 zones	1770132				
	Télécommande RF 4 zones	1770125				
	Commande RF à poser	1770120				
	Commande RF ronde	1770130				

Symbole de charge	Nom	Charge maximale	Remarque
	Lampes <b>LED</b> dimmables telles que : <b>GU10, E27, etc.</b>	200 W	En raison de la diversité des modèles de lampes LED, le nombre maximum de lampes LED est dépendant du facteur de puissance lors de la connexion au gradateur
	<b>Drivers LED</b> dimmables par TRIAC	200 W	La puissance maximale autorisée de drivers est de 200 W divisée par la puissance nominale indiquée sur le driver
	Lampes à <b>incandescence</b> traditionnelles et halogènes 240 V	400 W	
	Éclairage halogène basse tension avec <b>transformateurs électroniques</b>	200 W	

IP20  
 Variateur TRIAC + radio fréquence et fonction PUSH  
 Variateur pour bouton-poussoir  
 Dimmable en phase descendante  
 Commutateur monofilaire pour fonction PUSH DIM  
 Supporte des charges résistives et capacitives  
 Fonction de réglage de luminosité innovante par bouton mini set  
 Entrée et sortie avec bornes à vis  
 Facile à installer dans une boîte de dérivation murale standard de 86 x 86 mm  
 Compatibilité avec les boutons-poussoirs universels 8 V - 230 V  
 Possibilité de mettre 8 télécommandes pour un MVT  
 Quantité maximale de boutons poussoirs connectés à un MVT : 5  
 Quantité maximale de MVT connectés par bouton poussoir : 20

IP20  
 TRIAC dimmer + radio frequency and PUSH function  
 Dimmer for PUSH button  
 Dimmable by trailing edge  
 Single-wire switch for PUSH DIM function  
 Supports resistive and capacitive loads  
 Innovative brightness control function by mini set button  
 Input and output with screw terminals  
 Easy to install in a standard 86 x 86 mm wall box  
 Compatibility with universal PUSH buttons 8 V - 230 V  
 Possibility to put 8 remotes for one MVT  
 Maximum quantity of push-button switches connected to one MVT : 5  
 Maximum quantity of MVT connected to one push-button switch : 20

EN 300 220-2 V2.4.1:2012 ; EN 62479:2010 ; EN 301 489-1 V1.9.2:2011 ;  
 EN 301 489-3 V1.6.1:2013 ; EN 55015:2013/A1:2015 ; EN 61547:2009 ;  
 EN 61000-3-2:2014 ; EN 61000-3-3:2013 ; EN 61347-2-11:2001 ;  
 EN 61347-1:2008/A2:2013

EN 300 220-2 V2.4.1:2012 ; EN 62479:2010 ; EN 301 489-1 V1.9.2:2011 ;  
 EN 301 489-3 V1.6.1:2013 ; EN 55015:2013/A1:2015 ; EN 61547:2009 ;  
 EN 61000-3-2:2014 ; EN 61000-3-3:2013 ; EN 61347-2-11:2001 ;  
 EN 61347-1:2008/A2:2013

# SYSTÈME DE PILOTAGE MINI VARIATEUR LED TRIAC 400 W MVT 400



Schéma de câblage

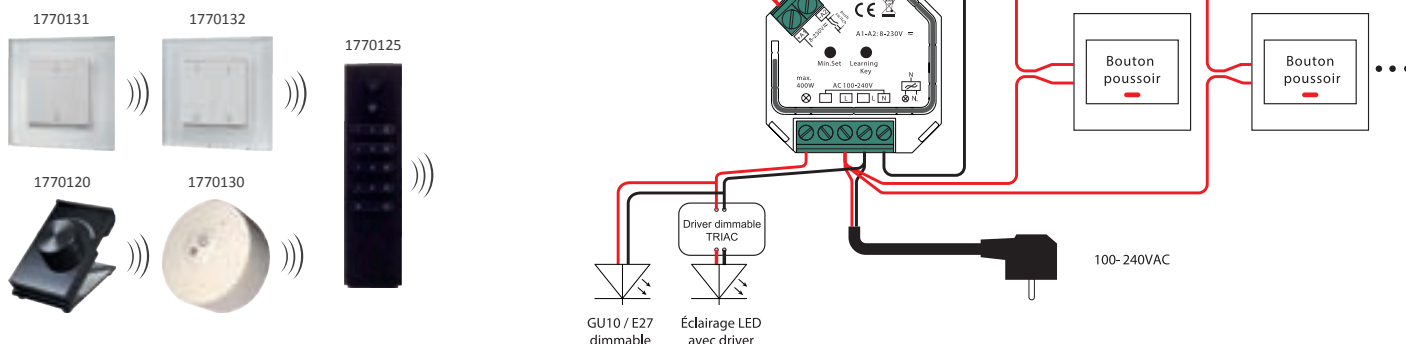

Afin d'éviter les interférences, une limite de 30 appareils par télécommande est conseillée peu importe la manière dont ils sont répartis dans les différentes zones. In order to avoid interferences, a limit of 30 devices per remote is recommended regardless how they are distributed in the different zones.

### Associer la commande / télécommande au variateur / Connect remote to the RF receiver :

1. Brancher et câbler correctement le variateur, mettre sous tension. 1. Plug and wire the RF receiver correctly, turn on the power.
2. Allumer la télécommande, cliquer sur le bouton « Clé d'apprentissage » (Learning key) sur le variateur, cliquer immédiatement sur un numéro de zone pour appairer la zone souhaitée. 2. Turn on the remote control, click the « Learning key » button on the RF receiver, immediately click on a zone number to pair the desired zone.

### PUSH DIM / DIM PUSH :

Être connecté à l'interrupteur PUSH, cliquer sur le bouton pour allumer ou éteindre les lumières. Appuyer sur le bouton et le maintenir enfoncé pour augmenter/diminuer l'intensité lumineuse. En utilisant plusieurs MVT 400, il existe deux choix :  
When you are connected to the PUSH switch, click the button to turn the lights on or off. Press and hold the button to increase/decrease the light intensity. If you use more than one MVT 400, you have two choices :

1. Avoir tous les MVT 400 dans la même zone, comme la zone 1.  
Have all MVT 400 in the same zone, like zone 1.

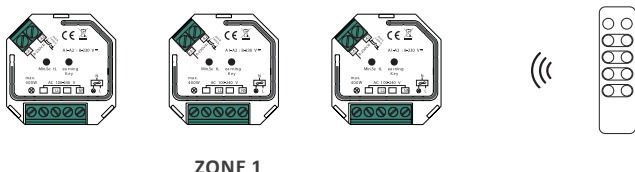

2. Avoir différents MVT 400 dans différentes zones.  
Have several MVT 400 in different zones.

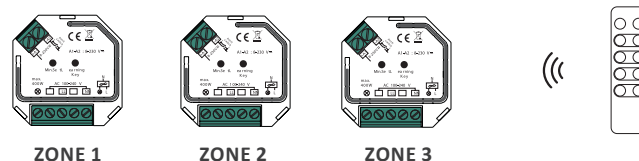

### Réglage de la luminosité minimale avec la touche Min. Set / Setting the minimum brightness using the Min. Set button :

Régler la luminosité au niveau désiré, puis appuyer sur la touche « Min. Set Key » jusqu'à ce que la lumière clignote. Une fois la luminosité minimale réglée, la lumière ne peut être graduée qu'entre cette luminosité minimale et la luminosité maximale. La plage de gradation de ce variateur est comprise entre 1 % et 100 %, mais certains types de charge peuvent clignoter lorsqu'ils sont gradués à 1 %, ce qui signifie qu'une luminosité minimale doit être réglée à plus de 1 % pour éviter le clignotement pendant le processus de gradation.

Set the brightness to the desired level, then press the « Min. Set Key » until the light flashes. Once the minimum brightness is set, the light can only be dimmed between this minimum brightness and maximum brightness. The dimming range of this dimmer is between 1% and 100%, but some load types may blink when graduated to 1%, meaning that a minimum brightness must be set at more than 1% to prevent blinking during the dimming process.

### Supprimer la luminosité minimale / Delete the minimum brightness :

Régler la luminosité au niveau maximum, puis cliquer sur le bouton « Min. Set Key » pour supprimer la luminosité minimale, le voyant clignote pour indiquer que la réinitialisation a réussi.

Adjust the brightness to the maximum level, then click on the button « Min. Set Key » to delete the minimum brightness, the LED flashes to indicate that the reset was successful.

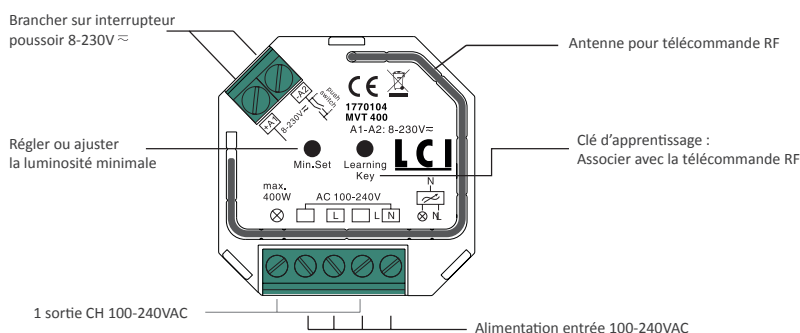

# SYSTÈME DE PILOTAGE CONTRÔLEUR PUSH DIM RF 8 A 12 V - 24 V



Schéma technique



Schéma de câblage



Référence	Code	Tension d'entrée	Courant de sortie	Puissance de sortie	Dimensions en mm h x l x L	Colisage
Contrôleur PUSH DIM RF 8 A 12 V - 24 V	1770115	12 VDC 24 VDC 36 VDC	8 A	0 à 96 W 0 à 192 W 0 à 288 W	20 x 37 x 97	
Accessoires facultatifs	Commande RF murale 1 zone	1770131				1
	Commande RF murale 2 zones	1770132				
	Télécommande RF 4 zones	1770125				
	Commande RF à poser	1770120				
	Commande RF ronde	1770130				

### IP20

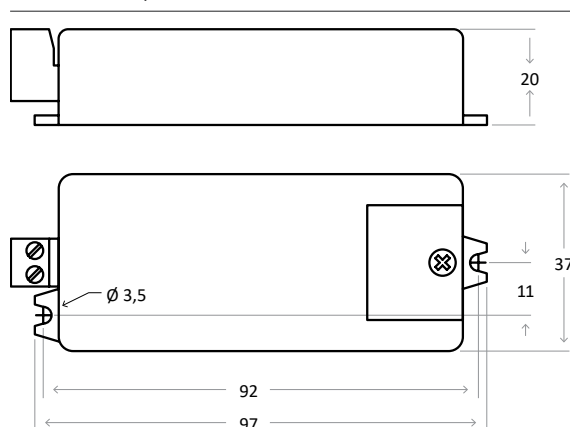
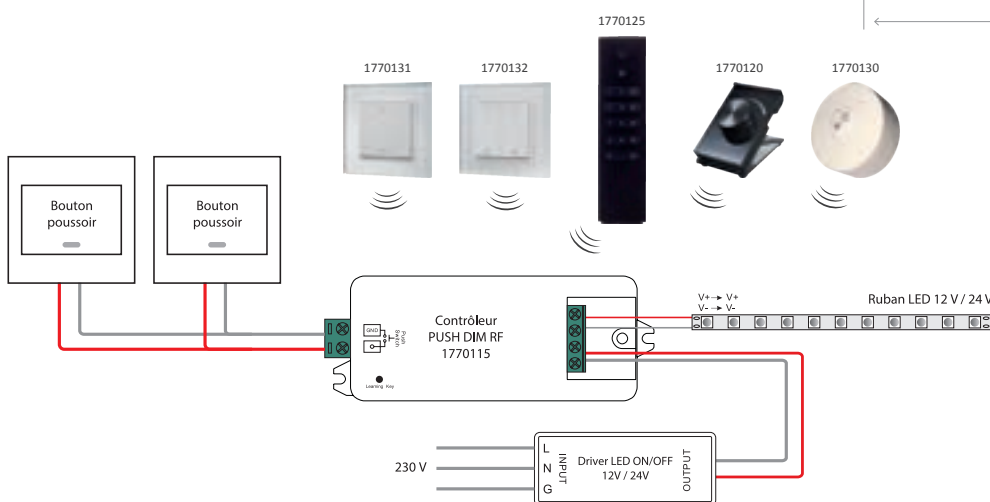
Ce contrôleur (1770115) permet de faire varier en PUSH n'importe quel driver non dimmable (ON/OFF) en 12 V ou 24 V  
 Quantité maximale de télécommandes par contrôleur : 8  
 Quantité maximale de boutons poussoirs par contrôleur : 5  
 Quantité maximale de contrôleurs par télécommande : 30  
 Quantité maximale de contrôleurs par bouton poussoir : 20

### IP20

This controller (1770115) can be used to dim in PUSH any non-dimmable driver (ON/OFF) in 12 V or 24 V  
 Maximum quantity of remotes connected to one controller : 8  
 Maximum quantity of push-button switches connected to one controller : 5  
 Maximum quantity of controllers connected to one remote : 30  
 Maximum quantity of controllers connected to one push-button switch : 20

**PUSH DIM :** Être connecté en PUSH, appuyer sur le bouton pour allumer/éteindre les lumières. Appuyer sur le bouton et le maintenir enfoncé pour augmenter/diminuer l'intensité lumineuse

**PUSH DIM :** While connected with PUSH, click the button to switch ON/OFF the lights. Press and hold the button to increase/decrease the light intensity

### Associer la commande / télécommande au contrôleur :

1. Brancher et câbler correctement le contrôleur, mettre sous tension
2. Allumer la télécommande, cliquer sur le bouton « Clé d'apprentissage » (Learning Key) sur le contrôleur, cliquer immédiatement sur un numéro de zone pour appairer la zone souhaitée

### Connect remote to the controller :

1. Plug and wire the controller correctly, turn on the power
2. Turn on the remote control, click the « Learning key » button on the controller, immediately click on a zone number to pair the desired zone

EN 55015:2013/A1:2015 ; EN 61547:2009 ;  
 EN 60950-1:2006+A11:2009+A1:2010+A12:2011+A2:2013 ;  
 ETSI EN 301 489-1 V2.20 ; ETSI EN 301 489-3 V2.1.1 ;  
 ETSI EN 300 220-1 V3.1.1 ; ETSI EN 62479:2010

EN 55015:2013/A1:2015 ; EN 61547:2009 ;  
 EN 60950-1:2006+A11:2009+A1:2010+A12:2011+A2:2013  
 ETSI EN 301 489-1 V2.20 ; ETSI EN 301 489-3 V2.1.1 ;  
 ETSI EN 300 220-1 V3.1.1 ; ETSI EN 62479:2010

# SYSTÈME DE PILOTAGE CONTRÔLEUR 8A PUSH ZIGBEE



## Options de pilotage

- 1 + Amazon Echo Plus
- 2 + + Amazon Echo ou Amazon Echo Dot avec Philips Hue Bridge
- 3 + + Google Home avec Philips Hue Bridge
- 4 1775005 1775008 1775004 1775041   
 Attention : positionner la télécommande à moins de 10 cm de l'appareil pour l'appairer. Max. 30 appareils par télécommande.
- 5 + 1 ou 2 ou 3 Assistant vocal + application Amazon Alexa ou Philips Hue

## Schéma de câblage

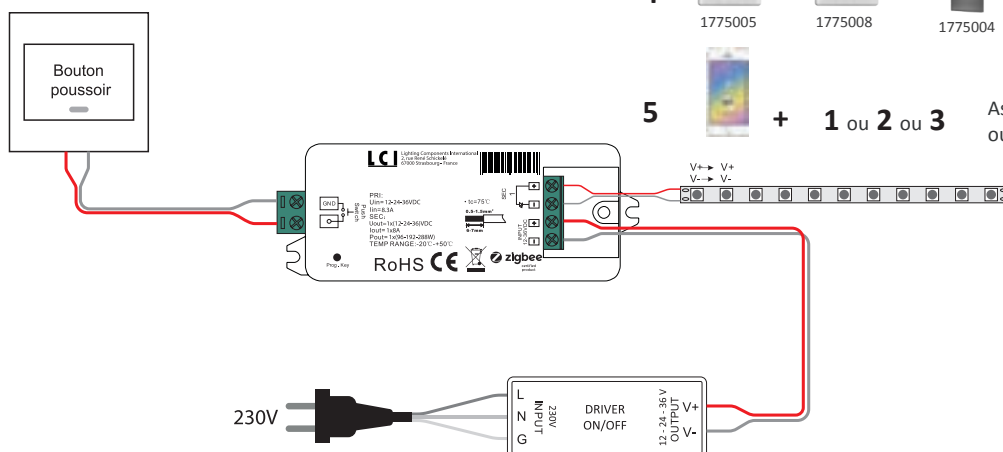

Référence	Code	Tension d'entrée	Courant de sortie	Puissance de sortie	Dimensions en mm h x l x L	Colisage
Contrôleur 8A PUSH ZIGBEE	1775020	12 Vdc	8 A	0 à 96 W	20 x 37 x 95	1
		24 Vdc		0 à 192 W		
		36 Vdc		0 à 288 W		

Accessoires facultatifs	Télécommande murale 1 zone ZIGBEE	1775005	1
	Télécommande murale 4 zones ZIGBEE	1775008	
	Télécommande 4 zones ZIGBEE	1775004	
	Télécommande 4 zones RGB+CW-WW ZIGBEE	1775041	

IP20  
Contrôleur basé sur le protocole ZigBee 3.0  
Contrôlable par télécommande ZigBee, par téléphone ou grâce à un assistant vocal seul ou couplé à un Philips Hue Bridge  
Prend en charge le mode *TouchLink*  
Quand les appareils ne sont pas ajoutés au réseau ZigBee, chaque contrôleur ne peut être appairé par *TouchLink* qu'à une télécommande  
Quand les appareils sont ajoutés au réseau ZigBee, chaque contrôleur peut être appairé par *TouchLink* à 30 télécommandes maximum

IP20  
Controller based on ZigBee 3.0 protocol  
Controllable by ZigBee remote, apps, or thanks to a voice assistant and paired with a Philips Hue Bridge  
Supports *TouchLink* mode  
When devices are not on ZigBee network, each controller can be linked with only one remote by *TouchLink*  
When devices are already on ZigBee network, each controller can be linked with 30 remotes max by *TouchLink*

Ce contrôleur permet de faire varier en PUSH n'importe quel driver non dimmable (ON/OFF) en 12 V, 24 V ou 36 V  
**PUSH DIM** : Être connecté en PUSH, appuyer sur le bouton pour allumer/éteindre les lumières. Maintenir le bouton enfoncé pour augmenter/diminuer l'intensité lumineuse

This controller can be used to dim in PUSH any non-dimmable driver (ON/OFF) in 12 V, 24 V or 36 V  
**PUSH DIM** : While connected with PUSH, click the button to switch ON/OFF the lights. Press and hold the button to increase/decrease the light intensity

EN 62311:2008 ; EN 55032:2015 ; EN 55024:2010/A1:2015 ; EN 61000-3-2:2014 ; EN 61000-3-3:2013 ; EN 55015:2013/A1:2015 ; EN 61547:2009 ; EN 61347-1:2015 ; EN 61347-2-11:2001 ; EN 62493:2015 ; IEC 61347-2-11 ; IEC 61347-1:2015 ; ETSI EN 301 489-1 ; ETSI EN 3031 489-17 ; ETSI EN 300 328

EN 62311:2008 ; EN 55032:2015 ; EN 55024:2010/A1:2015 ; EN 61000-3-2:2014 ; EN 61000-3-3:2013 ; EN 55015:2013/A1:2015 ; EN 61547:2009 ; EN 61347-1:2015 ; EN 61347-2-11:2001 ; EN 62493:2015 ; IEC 61347-2-11 ; IEC 61347-1:2015 ; ETSI EN 301 489-1 ; ETSI EN 3031 489-17 ; ETSI EN 300 328



# SYSTÈME DE PILOTAGE MINI VARIATEUR LED TRIAC 400 W MVT 400 ZIGBEE

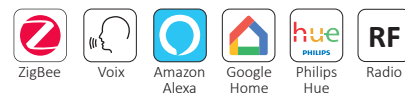

## Options de pilotage

- 1 + Amazon Echo Plus
- 2 + + Amazon Echo ou Amazon Echo Dot avec Philips Hue Bridge
- 3 + + Google Home avec Philips Hue Bridge
- 4 Attention : positionner la télécommande à moins de 10 cm de l'appareil pour l'appairer. Max. 30 appareils par télécommande.
- 5 + **1 ou 2 ou 3** Assistant vocal + application Amazon Alexa ou Philips Hue

Référence	Code	Courant d'entrée	Tension d'entrée	Puissance de sortie	Dimensions en mm h x l x L	Colisage
MVT PUSH TRIAC ZIGBEE	1775015	1 A max	100 - 240 V	400 W résistif 200 W capacitif	20,3 x 45 x 45,5	1

Accessoires facultatifs	Télécommande murale 1 zone ZIGBEE	1775005
	Télécommande murale 4 zones ZIGBEE	1775008
	Télécommande 4 zones ZIGBEE	1775004
	Télécommande 4 zones RGB+CW-WW ZIGBEE	1775041

Symbole de charge	Nom	Charge maximale	Remarque
	Lampes LED dimmables telles que : <b>GU10, E27</b> , etc.	200 W	En raison de la diversité des modèles de lampes LED, le nombre maximum de lampes LED est dépendant du facteur de puissance lors de la connexion au gradateur
	Drivers LED dimmables par TRIAC	200 W	La puissance maximale autorisée de drivers est de 200 W divisée par la puissance nominale indiquée sur le driver
	Lampes à <b>incandescence</b> traditionnelles et halogènes 240 V	400 W	
	Éclairage halogène basse tension avec <b>transformateurs électroniques</b>	200 W	

<p>IP20</p> <p>Variateur en TRIAC ou PUSH via radio fréquence ou ZigBee</p> <p>Dimmable en phase montante ou descendante</p> <p>Commutateur monofilaire pour fonction PUSH DIM</p> <p>Supporte des charges résistives et capacitives</p> <p>Fonction de réglage de luminosité innovante par bouton mini set</p> <p>Entrée et sortie avec bornes à vis</p> <p>Facile à installer dans une boîte de dérivation murale standard de 86 x 86 mm</p> <p>Compatibilité avec les boutons-poussoirs universels 8 V - 230 V</p> <p>Variateur basé sur le protocole ZigBee 3.0</p> <p>Contrôlable par télécommande ZigBee, par téléphone ou grâce à un assistant vocal seul ou couplé à un Philips Hue Bridge</p> <p>Prend en charge le mode « TouchLink »</p> <p>Quand les appareils sont ajoutés au réseau ZigBee, chaque MVT ne peut être appairé par TouchLink qu'à une télécommande</p> <p>Quand les appareils ne sont pas ajoutés au réseau ZigBee, chaque MVT peut être appairé par TouchLink à 30 télécommandes</p>	<p>IP20</p> <p>TRIAC or PUSH dimming via radio frequency or ZigBee</p> <p>Dimmable by leading or trailing edge</p> <p>Single-wire switch for PUSH DIM function</p> <p>Supports resistive and capacitive loads</p> <p>Innovative brightness control function by mini set button</p> <p>Input and output with screw terminals</p> <p>Easy to install in a standard 86 x 86 mm wall box</p> <p>Compatibility with universal PUSH buttons 8 V - 230 V</p> <p>Dimmer based on ZigBee 3.0 protocol</p> <p>Controllable by ZigBee remote, apps, or thanks to a voice assistant paired to a Philips Hue Bridge</p> <p>Supports « TouchLink » mode</p> <p>When devices are not on ZigBee network, each driver can be linked with only one remote by TouchLink</p> <p>When devices are already on ZigBee network, each driver can be linked with 30 remotes max by TouchLink</p>
--	--

EN 62311:2008 ; EN 55032:2015 ; EN 55024:2010/A1:2015 ;  
EN 61000-3-2:2014 ; EN 61000-3-3:2013 ; EN 55015:2013/A1:2015 ;  
EN 61547:2009 ; EN 61347-1:2015 ; EN 61347-2-11:2001 ; EN 62493:2015 ;  
IEC 61347-2-11 ; IEC 61347-1:2015 ; ETSI EN 301 489-1 ;  
ETSI EN 301 489-17 ; ETSI EN 300 328

EN 62311:2008 ; EN 55032:2015 ; EN 55024:2010/A1:2015 ;  
EN 61000-3-2:2014 ; EN 61000-3-3:2013 ; EN 55015:2013/A1:2015 ;  
EN 61547:2009 ; EN 61347-1:2015 ; EN 61347-2-11:2001 ; EN 62493:2015 ;  
IEC 61347-2-11 ; IEC 61347-1:2015 ; ETSI EN 301 489-1 ;  
ETSI EN 301 489-17 ; ETSI EN 300 328

# SYSTÈME DE PILOTAGE MINI VARIATEUR LED TRIAC 400 W MVT 400 ZIGBEE

Schémas de câblage

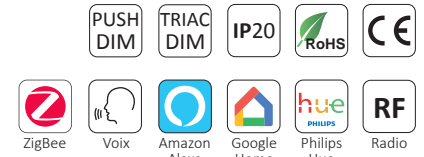

## 1) Avec un driver dimmable par TRIAC

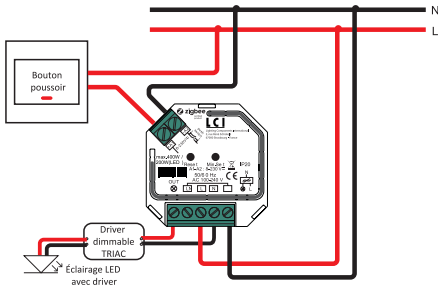

## 2) Avec une lampe dimmable

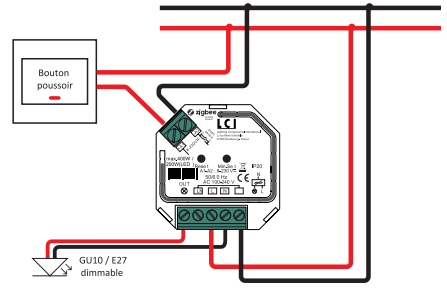

## 3) Avec un interrupteur PUSH Low Voltage

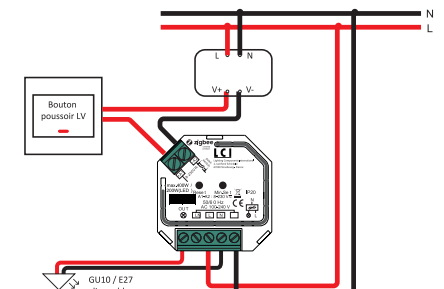

### Associer à une télécommande ZigBee via le mode TouchLink / TouchLink to a ZigBee remote :

- Appuyer brièvement sur le bouton «Reset» ou rallumer l'appareil 4 fois pour le mettre en mode «TouchLink». 1. Short press «Reset» button or re-power on 4 times the device to start TouchLink commissioning.
- Positionner la télécommande à moins de 10 cm de l'appareil. 2. Bring the remote within 10cm of the lighting device.
- Mettre la télécommande en mode «TouchLink» en suivant les indications de son manuel. 3. Set the remote into TouchLink commissioning by referring to its manual.
- La lumière clignote 2 fois lorsque la connexion est établie. 4. Light will flash twice for successful link.

### PUSH DIM / DIM PUSH :

Être connecté à l'interrupteur PUSH, cliquer sur le bouton pour allumer ou éteindre les lumières. Appuyer sur le bouton et le maintenir enfoncé pour augmenter/diminuer l'intensité lumineuse. En utilisant plusieurs MVT 400, il existe deux choix :

When you are connected to the PUSH switch, click the button to turn the lights on or off. Press and hold the button to increase/decrease the light intensity. If you use more than one MVT 400, you have two choices :

- Avoir tous les MVT 400 dans la même zone, comme la zone 1.  
Have all MVT 400 in the same zone, like zone 1.

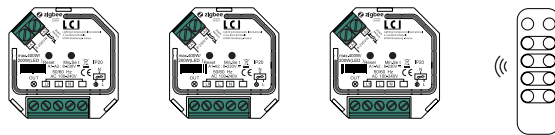

ZONE 1

- Avoir différents MVT 400 dans différentes zones.  
Have several MVT 400 in different zones.

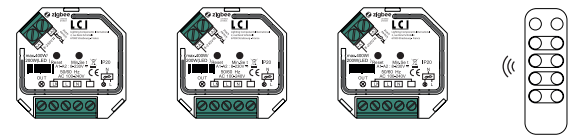

ZONE 1

ZONE 2

ZONE 3

### Réglage de la luminosité minimale avec la touche Min. Set / Setting the minimum brightness using the Min. Set button :

Régler la luminosité au niveau désiré via le Hub ZigBee, le coordinateur ou la télécommande, puis appuyer sur la touche « Min. Set Key » jusqu'à ce que la lumière clignote. Une fois la luminosité minimale réglée, la lumière ne peut être graduée qu'entre cette luminosité minimale et la luminosité maximale. La plage de gradation de ce variateur est comprise entre 1 % et 100 %, mais certains types de charge peuvent clignoter lorsqu'ils sont gradués à 1 %, ce qui signifie qu'une luminosité minimale doit être réglée à plus de 1 % pour éviter le clignotement pendant le processus de gradation.

Set the brightness to the desired level from Zigbee Hub, controller interface or remote, then press the «Min. Set Key » until the light flashes. Once the minimum brightness is set, the light can only be dimmed between this minimum brightness and maximum brightness. The dimming range of this dimmer is between 1% and 100%, but some load types may blink when graduated to 1%, meaning that a minimum brightness must be set at more than 1% to prevent blinking during the dimming process.

### Supprimer la luminosité minimale / Delete the minimum brightness :

Régler la luminosité au niveau maximum via le Hub ZigBee, le coordinateur ou la télécommande, puis cliquer sur le bouton « Min. Set Key » pour supprimer la luminosité minimale, le voyant clignote pour indiquer que la réinitialisation a réussi.

Adjust the brightness to the maximum level from Zigbee Hub, controller interface or remote, then click on the button « Min. Set Key » to delete the minimum brightness, the LED flashes to indicate that the reset was successful.

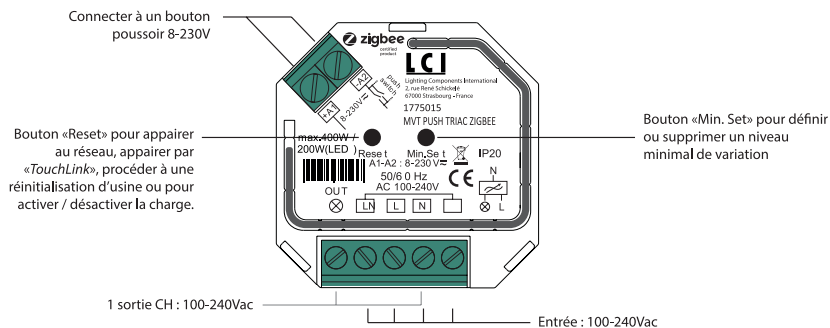



# SYSTÈME DE PILOTAGE CONTRÔLEUR RGB+CW-WW ZIGBEE



## Schémas de câblage

### DIM

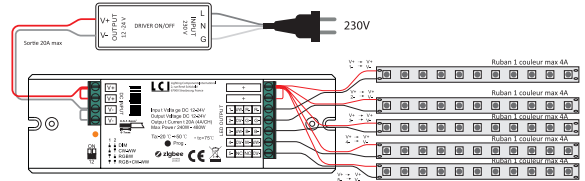

### CW-WW

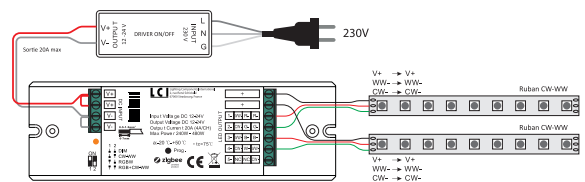

### RGB+W

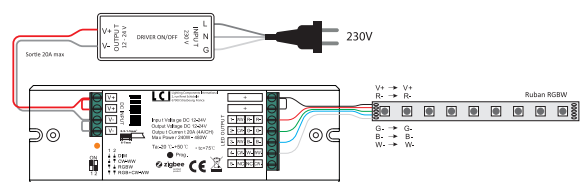

### RGB+CW-WW

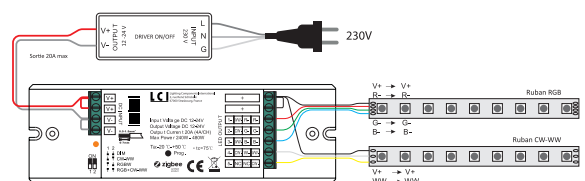

## Options de pilotage

- 1 + Amazon Echo Plus
- 2 + + Amazon Echo ou Amazon Echo Dot avec Philips Hue Bridge
- 3 + + Google Home avec Philips Hue Bridge
- 4 Attention : positionner la télécommande à moins de 10 cm de l'appareil ou l'appairer. Max 30 appareils par télécommande.  
1775041
- 5 + 1 ou 2 ou 3 Assistant vocal + application Amazon Alexa ou Philips Hue

Référence	Code	Tension d'entrée	Courant de sortie	Tension de sortie	Puissance de sortie	Dimensions en mm h x l x L	Colisage
Contrôleur RGB+CW-WW ZIGBEE	1775040	12 - 24 V	4 A / CH	12 V 24 V	48 W / CH 98 W / CH	16 x 46,5 x 145	

## Accessoires facultatifs

Télécommande 4 zones RGB+CW-WW ZIGBEE 1775041

IP20  
Ce contrôleur RGB+CW-WW ZigBee prend en charge les modes suivants : DIM, CW-WW, RGB, RGB+W et RGB+CW-WW  
Contrôleur 4 en 1 universel basé sur le protocole ZigBee 3.0  
Contrôlable par télécommande ZigBee, par téléphone ou grâce à un assistant vocal seul ou couplé à un Philips Hue Bridge  
Prend en charge le mode *TouchLink*  
Quand les appareils ne sont pas ajoutés au réseau ZigBee, chaque contrôleur ne peut être appairé par *TouchLink* qu'à une télécommande  
Quand les appareils sont ajoutés au réseau ZigBee, chaque contrôleur peut être appairé par *TouchLink* à 30 télécommandes maximum

IP20  
This controller supports the following modes : DIM, CW-WW, RGB, RGB+W and RGB+CW-WW  
4 in 1 universal controller based on ZigBee 3.0 protocol  
Controllable by ZigBee remote, apps or thanks to a voice assistant and a Philips Hue Bridge together  
Supports *TouchLink* mode  
When devices are not on ZigBee network, each controller can link with one remote by *TouchLink*  
When devices are already on ZigBee network, each controller can link with 30 remotes max by *TouchLink*

EN 55015:2013+A1:2015 ; EN 61547:2009 ; EN 62311:2008 ; EN 61347-2-11:2001 ; EN 61347-1:2015 ; IEC 61347-2-11 ; IEC 61347-1:2015 ; ETSI EN 300 328 ; ETSI EN 301 489-1 V2.1.1 (2017-02) ; ETSI EN 301 489-17 V3.1.1 (2017-02)

EN 55015:2013+A1:2015 ; EN 61547:2009 ; EN 62311:2008 ; EN 61347-2-11:2001 ; EN 61347-1:2015 ; IEC 61347-2-11 ; IEC 61347-1:2015 ; ETSI EN 300 328 ; ETSI EN 301 489-1 V2.1.1 (2017-02) ; ETSI EN 301 489-17 V3.1.1 (2017-02)

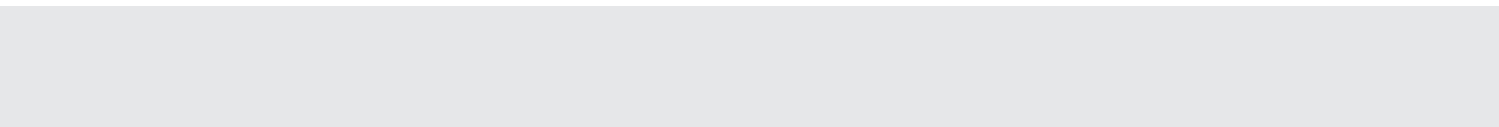
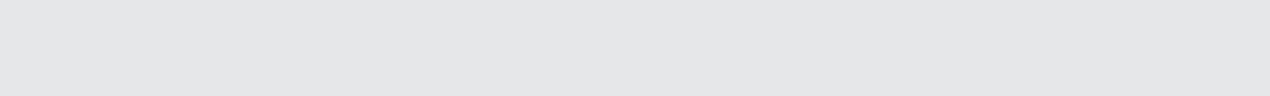

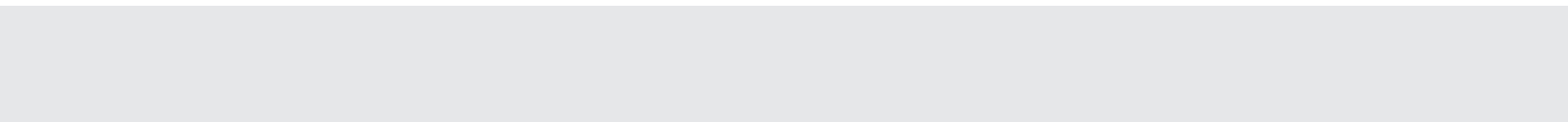

# ACCESSOIRES / DIVERS

## ACCESSORIES / VARIOUS

# 3

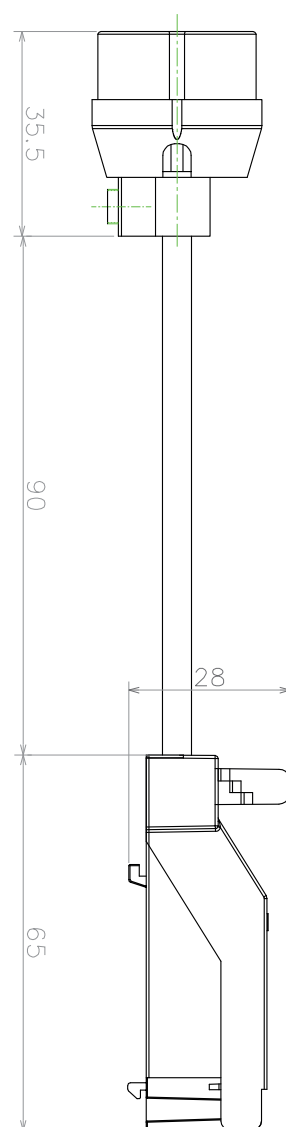

# UNITÉ DE SECOURS LED

## UNITÉ DE SECOURS LED 3W 10 À 50V 3H AUTO TEST



Schéma technique



Schéma de câblage



Référence	Code	Courant d'entrée	Puissance d'entrée	Tension de sortie	Puissance de sortie	Courant de sortie	Dimensions en mm h x l x L	Colisage
Unité de secours LED 3W 10 à 50V 3h AUTO TEST <b>NEW !</b>	1600010	50 mA	5 W max	10 - 50 V	3 W	300 mA	28 x 73 x 212	1
		IP20 Classe II Tension d'entrée : 220 - 240 Vac Fréquence d'entrée : 50 - 60 Hz Facteur de puissance : > 0,6 Courant d'appel : ≤ 36 A / 420 us (230 Vac pleine charge) Température ambiante (Ta) : +0 °C à +50 °C Température maximale du boîtier (Tc) : +70 °C Durée de vie : 50 000 h	IP20 Class II Input voltage : 220 - 240 Vac Input frequency : 50 - 60 Hz Power factor : > 0,6 Inrush current : ≤ 36 A / 420 us (230 Vac full charge) Operating ambient temperature (Ta) : +0 °C to +50 °C Max. case temperature (Tc) : +85 °C Lifetime : 50 000 h					
		Batterie LiFePO4 intégrée Capacité de la batterie : 2 200 mAh Courant de charge de la batterie : 0 - 250 mA Autonomie de la batterie : 3 h Temps de charge : ≥ 24 h Mode de charge : charge lente sur batterie Fonction de test et voyant LED de fonctionnement Facteur de lumen : 120 lm/W	LiFePO4 battery integrated Battery capacity : 2 200 mA Battery charging current : 0 - 250 mA Battery life : 3 h Charging time : ≥ 24 h Charging mode : trickle re-charging on battery Test function and LED indicator Lumen factor : 120 lm/W					
		<b>Autotest</b> Test fonctionnel tous les 30 jours Test complet tous les 180 jours afin de vérifier la capacité de la batterie	<b>Autotest</b> Functional test every 30 days Complete test every 180 days to check the capacity of the battery					
		<b>Protection</b> Contre les courts-circuits Contre les surcharges Contre les charges nulles SELV	<b>Protection</b> Against short circuits Against overloads Against no-loads SELV					
		IEC61347-1:2015 ; IEC61347-2-13:2014+A1:2016 ; IEC62384:2006+AMD1:2009 ; EN550150:2013+AMD1:2015 ; IEC61000-3-2:2014 ; IEC61000-3-3:2013 ; IEC61547:2009 ; IEC62493:2015	IEC61347-1:2015 ; IEC61347-2-13:2014+A1:2016 ; IEC62384:2006+AMD1:2009 ; EN550150:2013+AMD1:2015 ; IEC61000-3-2:2014 ; IEC61000-3-3:2013 ; IEC61547:2009 ; IEC62493:2015					

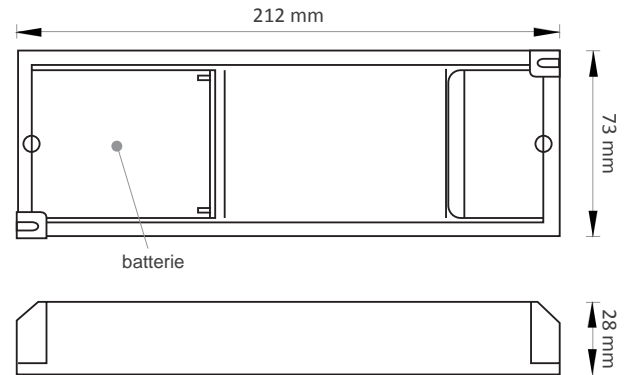
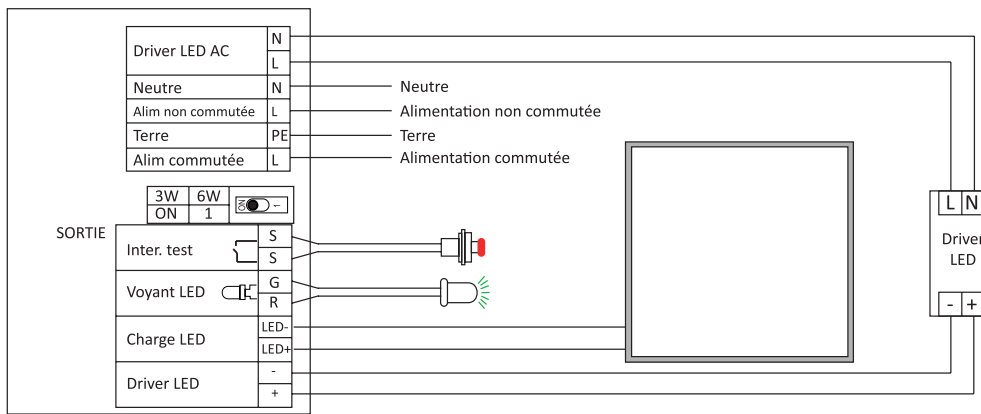

Schéma de câblage

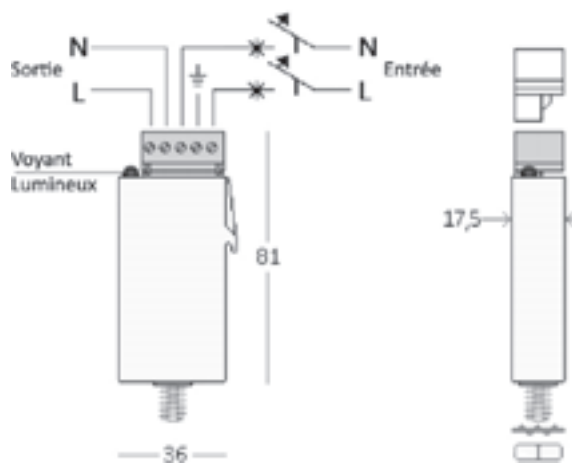

Accessoire pour montage par clipsage

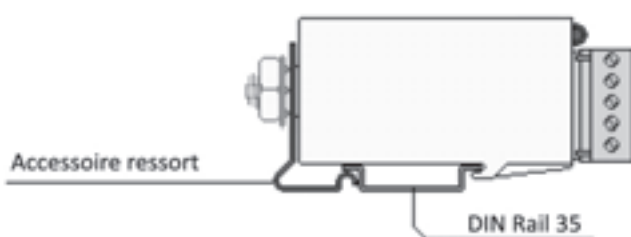

Voyant lumineux : OK A remplacer

Référence	Code	Dimensions en mm h x l x L	Poids	Colisage
SP20 PARAFONDRE 20KV RAIL DIN	1301020	17,5 x 36 x 81	140 g	1 / 30

<p>IP20 Pour luminaires LED CI et CII Tension d'entrée : 100 - 305 Vac Tension nominale : 230 Vac Tension continue max : 305 Vac Fréquence d'entrée : 50 - 60 Hz Température ambiante (Ta) : -40 °C à +70 °C</p> <p>Limitation de la tension sur l'onde combinée : 20 kv Type de raccordement : série Courant de décharge max : 20 kA Courant de charge max : 5 A Système de mise à la terre compatible : TT / TN / IT Résistance maximale à la terre suggérée : 10 Ω Aucune distance d'isolation n'est nécessaire par rapport à la surface métallique mise à la terre</p> <p>Protection thermique intégrée Protection contre l'humidité Bornier à vis amovibles : 0,5 - 2,5 mm<sup>2</sup> Système de déconnexion externe</p> <p>EN 61643-11 : 2012 Directive Basse Tension (LVD) - 2014/35/UE Directive RoHS - 2011/65/UE Parafoudres basse tension - Partie 11 : Dispositifs de protection contre les surtensions raccordés aux réseaux électriques basse tension</p>	<p>IP20 For CI and CII LED fixtures Input voltage : 100 - 305 Vac Nominal voltage : 230 Vac Max continuous voltage : 305 Vac Input frequency : 50 - 60 Hz Operating ambient temperature (Ta) : -40 °C to +70 °C</p> <p>Limiting voltage on combination wave : 20 kv Connection type : serie Max discharge current : 20 kA Max load current : 5 A Compatible grounding system : TT / TN / IT Suggested maximum earth resistance : 10 Ω No need of insulation distance from earthed metallic surface</p> <p>Integrated thermal protection Protected against moisture Separable screw terminals : 0,5 - 2,5 mm<sup>2</sup> External disconnection system</p> <p>EN 61643-11 : 2012 Low Voltage Directive (LVD) - 2014/35/EU RoHS Directive - 2011/65/EU Low-voltage surge protective devices - Part 11 : Surge protective devices connected to low-voltage power systems</p>
--	---



Schéma technique

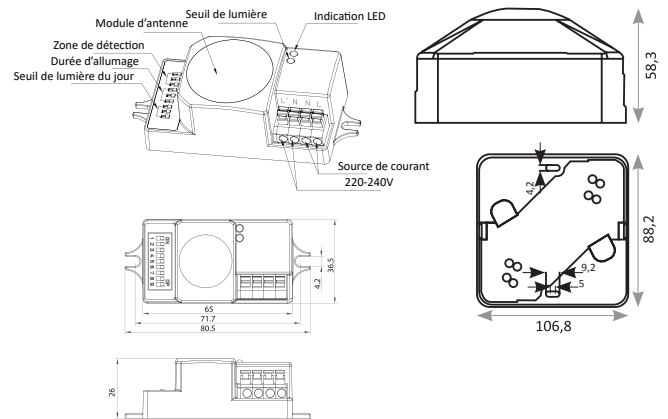

Fonctionnement du détecteur de présence



Avec suffisamment de lumière naturelle, le DP ne s'allume pas alors que la présence est détectée



Si la lumière naturelle est insuffisante, le DP s'allume automatiquement lorsqu'une personne entre dans la pièce



Le capteur éteint la lumière automatiquement après un certain temps s'il n'y a pas de mouvement détecté

Référence	Code	Dimensions en mm H x l x L (entraxe)	Colisage
DP ON/OFF 400W super compact à intégrer	1760100	26 x 36,5 x 80,5 (71,5)	1
Boîtier pour détecteur de présence hyperfréquence IP20	1760120	58,3 x 106,8 x 88,2	

IP20  
 Détecteur de présence compact avec contrôle ON/OFF  
 Puissance variable : max. 400 W (capacitif) max. 800 W (résistif)  
 Puissance de veille : < 0,5W  
 Zone de détection : 10 / 30 / 50 / 75 / 100 %, personnalisable  
 Durée de maintien : 5 s / 30 s / 1 min / 5 min / 10 min / 20 min / 30 min, personnalisable  
 Seuil de luminosité : 2~50 lux lumière du jour / tombée de la nuit / nuit noire, personnalisable  
 Fréquence des micro-ondes : 5,8 GHz ± 75 mHz  
 Puissance des micro-ondes : < 0,2 mW  
 Champ de détection : max. (∅ x H) 12 m x 6 m  
 Angle de détection : 30° - 150°  
 Hauteur de montage : max. 6 m  
 Température ambiante (Ta) : -35 °C à +70 °C

IP20  
 Compact motion sensor with ON/OFF control  
 Switched power : max. 400 W (capacitive) max. 800 W (resistive)  
 Stand-by power : < 0,5 W  
 Detection area : 10 / 30 / 50 / 75 / 100 %, can be customized  
 Hold time : 5 s / 30 s / 1 min / 5 min / 10 min / 20 min / 30 min, can be customized  
 Daylight threshold : 2~50 lux daylight / twilight / darkness, can be customized  
 Microwave frequency : 5,8 GHz ± 75 mHz  
 Microwave power : < 0,2 mW  
 Detection range : max. (∅ x H) 12 m x 6 m  
 Detection angle : 30° - 150°  
 Mounting height : max. 6 m  
 Operating ambient temperature (Ta) : -35 °C to +70 °C

INSTALLATION ET CÂBLAGE / INSTALLATION & WIRING

Pour connecter plusieurs boîtiers de commande standard avec un interrupteur ON/OFF, le câblage doit être :  
To connect several standard control gears with one ON/OFF sensor, the wiring must be :

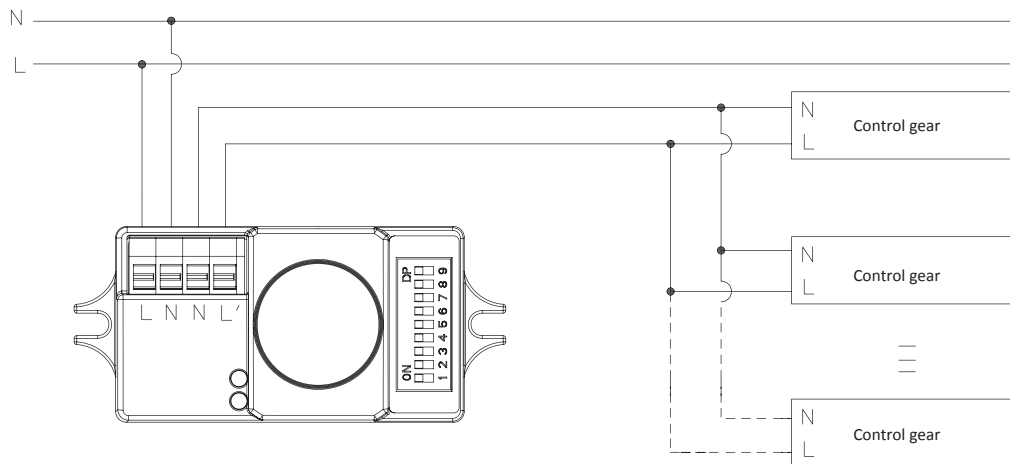

PARAMÈTRES / SETTINGS

Zone de détection / Detection area

La zone de détection peut être réduite en sélectionnant la combinaison des DIP switch pour l'adapter précisément à chaque utilisation spécifique.  
Detection area can be reduced by selecting the combination on the DIP switches to fit precisely to each specific application.

	1	2	3	
I	●	●	●	100 %
II	○	●	●	75 %
III	○	●	○	50 %
IV	○	○	●	30 %
V	○	○	○	10 %



- I - 100 %
- II - 75 %
- III - 50 %
- IV - 30 %
- V - 10 %

Durée d'allumage / Hold-time

Il s'agit de la durée durant laquelle la lampe restera allumée à 100 % après que la personne ait quitté la zone de détection.  
It is the time you would like to keep the lamp on at 100 % after the person has left the detection area.

	1	2	3	
I	●	●	●	5s
II	●	○	●	30s
III	●	○	○	1min
IV	○	●	●	5min
V	○	●	○	10min
VI	○	○	●	20min
VII	○	○	○	30min



- I - 5s
- II - 30s
- III - 1min
- IV - 5min
- V - 10min
- VI - 20min
- VII - 30min

Seuil de lumière / Daylight sensor

Selon le seuil de lumière du jour, il est possible de régler les DIP switch au niveau de lux souhaité.  
Depending on the daylight level, it's possible to set the DIP switches at the desired lux level.

\*En mode désactivé (disable), la lampe s'allume à 100 % via le détecteur de mouvement même en plein jour.  
\*In disable mode the lamp will always be on with motion detected and operate at 100% light output, even in bright daylight.

	1	2	3	
I	●	●	●	Disable
II	○	●	●	50Lux
III	○	●	○	20Lux
IV	○	○	●	5Lux
V	○	○	○	2Lux



- I - Disable
- II - 50Lux
- III - 20Lux
- IV - 5Lux
- V - 2Lux

- Lumière du jour/Daylight :** La lampe fonctionne toujours, même pendant la journée  
The lamp always works, even during daylight
- Pénombre/Twilight :** La lampe ne fonctionne que dans la pénombre  
The lamp only works in twilight
- Obscurité/Darklight :** La lampe ne fonctionne que dans l'obscurité  
The lamp only works in darkness



ACCESSOIRES

BOÎTIER IP66-67 (2 PARTIES) + 2 CÂBLES + 4 VIS



Schéma technique



Référence	Code	Dimensions en mm h x l x L	Colisage
Boîtier IP66-67 (2 parties) + 2 câbles + 4 vis	4501000	63 x 100 x 240	1

IP66 - 67	IP66 - 67
Classe II	Class II
Essai au fil incandescent : 850 °C	Glow wire test : 850 °C
Livré avec 2 câbles et 4 vis	Supplied with 2 wires and 4 screws

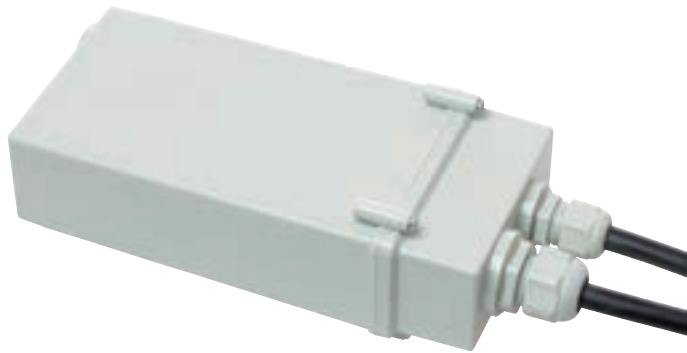
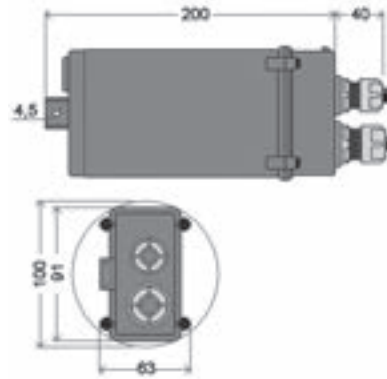



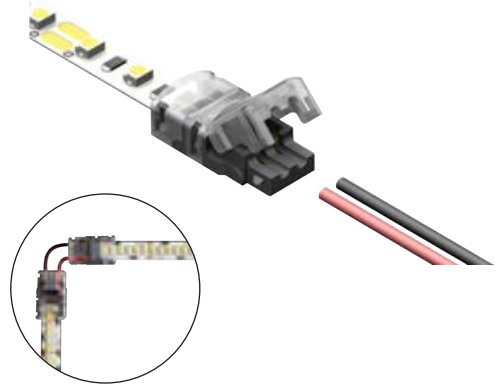

**ACCESSOIRES**  
**CÂBLE 50M PVC**



Compatibles avec nos connecteurs ruban => fils



Permettent les installations en angle

Référence	Code	Câbles	Connecteur compatible	Photo	Colisage
Câble 50m PVC - 2*0.34mm <sup>2</sup> - Noir-Rouge <b>NEW !</b>	3807012	2 x 0,34 mm <sup>2</sup>	<b>3805008</b> Connecteur 2C ruban 8mm => 2 fils		
			<b>3805010</b> Connecteur 2C ruban 10mm => 2 fils		
Câble 50m PVC - 3*0.34mm <sup>2</sup> - Rouge-Vert-Blanc <b>NEW !</b>	3807013	3 x 0,34 mm <sup>2</sup>	<b>3805013</b> Connecteur 3C ruban 10mm => 3 fils		
Câble 50m PVC - 4*0.34mm <sup>2</sup> - Noir-Vert-Rouge-Bleu <b>NEW !</b>	3807014	4 x 0,34 mm <sup>2</sup>	<b>3805014</b> Connecteur 4C ruban 10mm => 4 fils		Rouleau de 50 m sur un dévideur dans un carton
Câble 50m PVC - 5*0.34mm <sup>2</sup> - Noir-Vert-Rouge-Bleu-Blanc <b>NEW !</b>	3807015	5 x 0,34 mm <sup>2</sup>	<b>3805015</b> Connecteur 5C ruban 12mm => 5 fils		
Câble 50m PVC - 6*0.34mm <sup>2</sup> - Noir-Vert-Rouge-Bleu-Blanc-Jaune <b>NEW !</b>	3807016	6 x 0,34 mm <sup>2</sup>	<b>3805016</b> Connecteur 6C ruban 12mm => 6 fils		

Livré dans un carton avec un dévideur    Delivered in a box with a dispenser

# ACCESSOIRES

## CONNECTEURS RUBAN LED IP20



### Installation

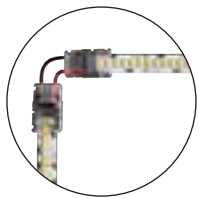
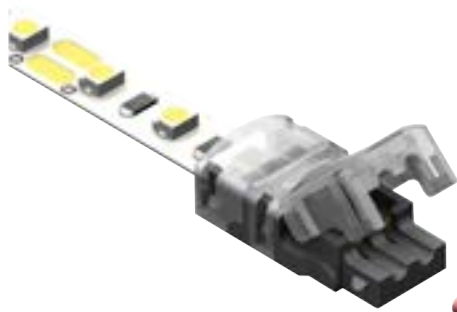

Facilite l'installation en angle

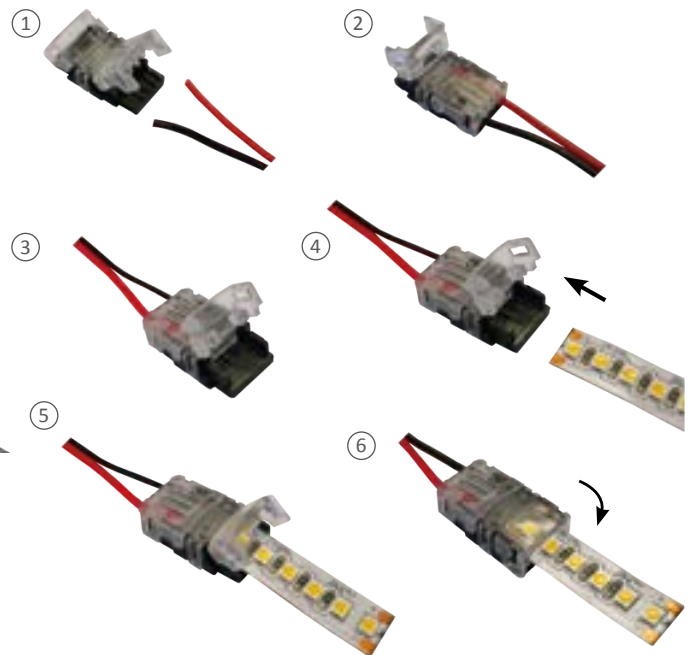

Référence	Code	Largeur ruban - nombre de fils	Section gaine	Section câble	Dimensions du connecteur fermé (L x l x h)	Photo	Colisage
Connecteur 2C ruban 8mm => 2 fils	3805008	8 mm - 2 fils	1,80 - 2,10 mm <sup>2</sup>	0,64 - 1,00 mm <sup>2</sup>	24,3 x 12,6 x 7,7 mm		25
Connecteur 2C ruban 10mm => 2 fils	3805010	10 mm - 2 fils	1,80 - 2,10 mm <sup>2</sup>	0,64 - 1,00 mm <sup>2</sup>	24,3 x 14,6 x 7,7 mm		25
Connecteur 3C ruban 10mm => 3 fils	3805013	10 mm - 3 fils	1,80 - 1,90 mm <sup>2</sup>	0,64 - 0,81 mm <sup>2</sup>	24,3 x 14,6 x 7,7 mm		25
Connecteur 4C ruban 10mm => 4 fils	3805014	10 mm - 4 fils	1,80 - 1,90 mm <sup>2</sup>	0,64 - 0,81 mm <sup>2</sup>	24,3 x 14,6 x 7,7 mm		25
Connecteur 5C ruban 12mm => 5 fils	3805015	12 mm - 5 fils	1,80 - 1,90 mm <sup>2</sup>	0,64 - 0,81 mm <sup>2</sup>	24,3 x 17 x 7,8 mm		25
Connecteur 6C ruban 12mm => 6 fils	3805016	12 mm - 6 fils	1,80 - 1,90 mm <sup>2</sup>	0,64 - 0,81 mm <sup>2</sup>	24,3 x 17 x 7,8 mm		25

<p>IP20          Courant max : 5 A          (par ex : avec ruban LED 24 V x 5 A = 120 W max)          Tension max : 36 V          Température ambiante (Ta) : -10 °C à +45 °C          Pour fils multibrins et rigides</p>	<p>IP20          Max. current : 5 A          (eg : with LED strip 24 V x 5 A = 120 W max)          Max. voltage : 36 V          Operating ambient temperature (Ta) : -10 °C to +45 °C          For solid and strand wires</p>
--	---

<p>EN 60998-2-2:2004 ; EN 1122B:2001 ;          IEC 60998-2-2:2002 ; IEC 62321:2013</p>	<p>EN 60998-2-2:2004 ; EN 1122B:2001 ;          IEC 60998-2-2:2002 ; IEC 62321:2013</p>
---	---

## ACCESSOIRES CONNECTEURS RUBAN LED IP20

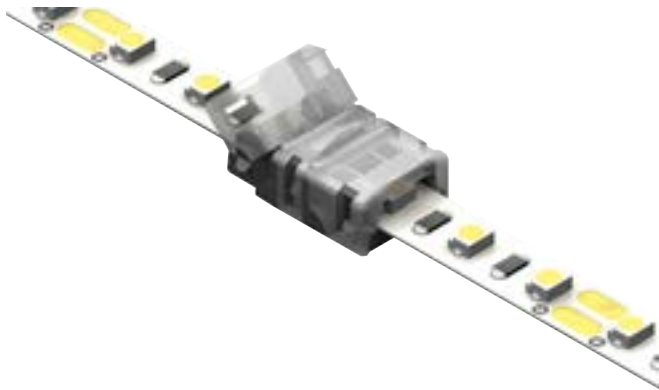

### Installation

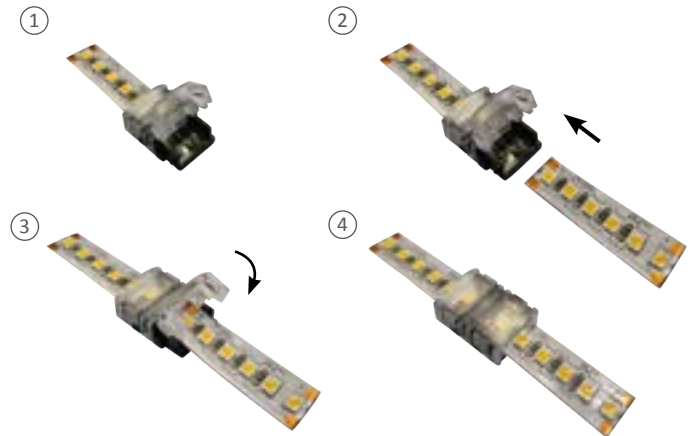

Référence	Code	Largeur rubans - nombre de contacts	Dimensions du connecteur fermé (L x l x h)	Photo	Colisage
Connecteur 2C ruban 8mm => ruban 8mm	3806008	<b>8 mm - 8 mm</b> <b>2 contacts</b>	19,6 x 12,6 x 7,7 mm		25
Connecteur 2C ruban 10mm => ruban 10mm	3806010	<b>10 mm - 10 mm</b> <b>2 contacts</b>	19,6 x 14,6 x 7,7 mm		25
Connecteur 3C ruban 10mm => ruban 10mm	3806013	<b>10 mm - 10 mm</b> <b>3 contacts</b>	19,6 x 14,6 x 7,7 mm		25
Connecteur 4C ruban 10mm => ruban 10mm	3806014	<b>10 mm - 10 mm</b> <b>4 contacts</b>	19,6 x 14,6 x 7,7 mm		25
Connecteur 5C ruban 12mm => ruban 12mm	3806015	<b>12 mm - 12 mm</b> <b>5 contacts</b>	19,6 x 17 x 7,8 mm		25
Connecteur 6C ruban 12mm => ruban 12mm	3806016	<b>12 mm - 12 mm</b> <b>6 contacts</b>	19,6 x 17 x 7,8 mm		25

IP20  
Courant max : 5 A  
(par ex : avec ruban LED 24 V x 5 A = 120 W max)  
Tension max : 36 V  
Température ambiante (Ta) : -10 °C à +45 °C

IP20  
Max. current : 5 A  
(eg : with LED strip 24 V x 5 A = 120 W max)  
Max. voltage : 36 V  
Operating ambient temperature (Ta) : -10 °C to +45 °C

EN 60998-2-2:2004 ; EN 1122B:2001 ;  
IEC 60998-2-2:2002 ; IEC 62321:2013

EN 60998-2-2:2004 ; EN 1122B:2001 ;  
IEC 60998-2-2:2002 ; IEC 62321:2013

## ACCESSOIRES

**DOUILLE GU5.3 + 15 CM CÂBLE**

**DOUILLE GU10 + 15 CM CÂBLE**

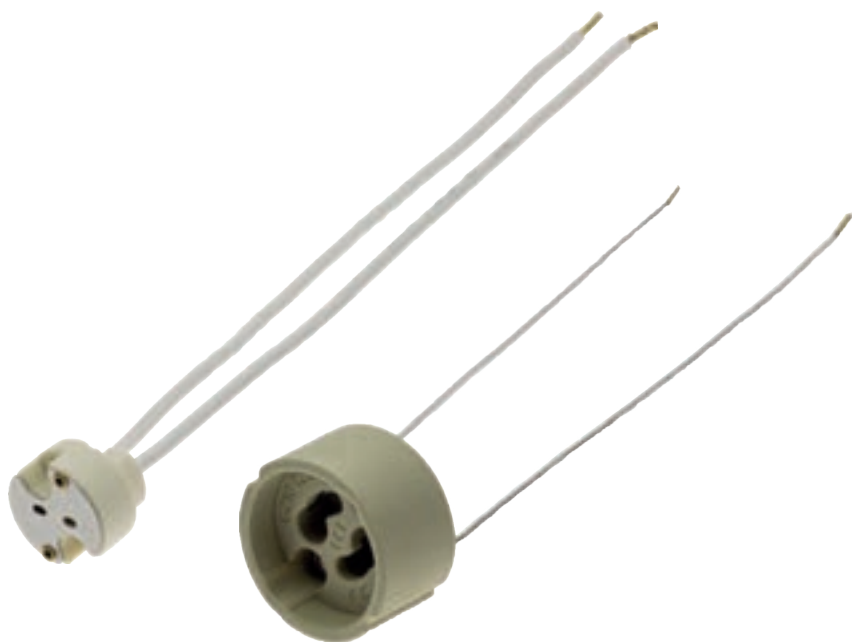

Référence	Code	Longueur totale	Colisage
Douille GU5.3 + 15 cm câble	3813605	150 mm	50
Douille GU10 + 15 cm câble	3813611	150 mm	50

EN 60-838-1 : 2006/95 EC EN 60-838-1 : 2006/95 EC

ACCESSOIRES

**DOUILLE GU10 CII CONNECTEUR AUTOMATIQUE  
+ REPIQUAGE + SERRE-CÂBLE**



Schéma technique



Schéma de repiquage



Référence	Code	Longueur totale	Colisage
Douille GU10 CII + connecteur automatique + repiquage + serre-câble	3813613	190 mm	50

Serre-câble avec arrêt de traction automatique  
Montage facile et rapide

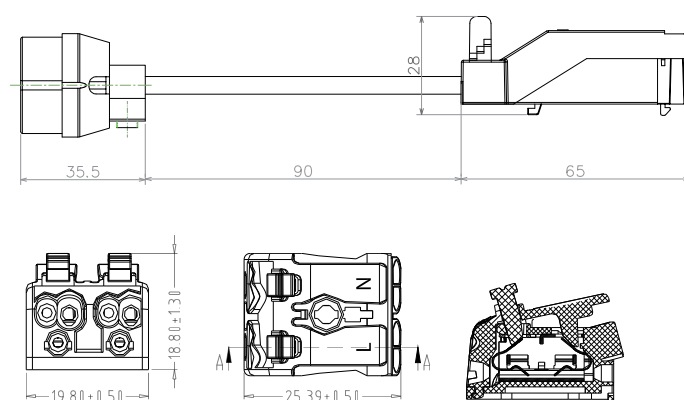
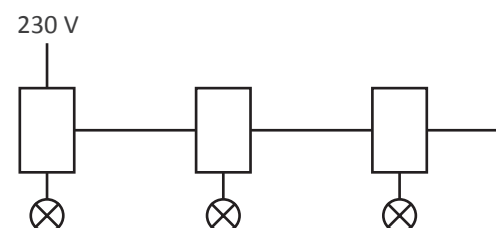
Cable grip with automatic strain relief  
Quick and easy mounting

**Douille**

Matière : céramique  
Courant nominal : 2 A  
Voltage nominal : 250 V  
Température nominale : 250 °C

**Lamp holder**

Material : ceramic  
Rated current : 2 A  
Rated voltage : 250 V  
Rated temperature : 250 °C

**Connecteur automatique**

Connecteur push à double entrée de chaque côté pour repiquage  
Section connecteur : 0,5 - 2,5 mm<sup>2</sup>  
Voltage (V) : IEC/EN 450V ; UL 300 V  
Ampère (A) : 10 (par opération)  
Matière du boîtier : polyamide 66  
Partie métallique : cuivre / ressort en acier

**Automatic connector**

Pushwire connector with 2 inputs on both sides for looping  
Terminal section : 0,5 - 2,5 mm<sup>2</sup>  
Voltage (V) : IEC / EN 450 V ; UL 300 V  
Ampere (A) : 10 (per operation)  
Housing material : polyamide 66  
Metal part : copper / steel spring

Conforme aux normes IEC/EN60998-2-2 ; NF 15-100

Comply with IEC/EN60998-2-2 standard ; NF 15-100



Schéma technique



Exemple câblé

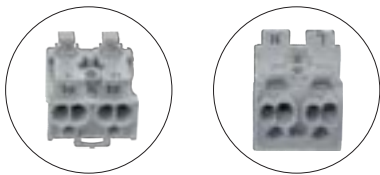
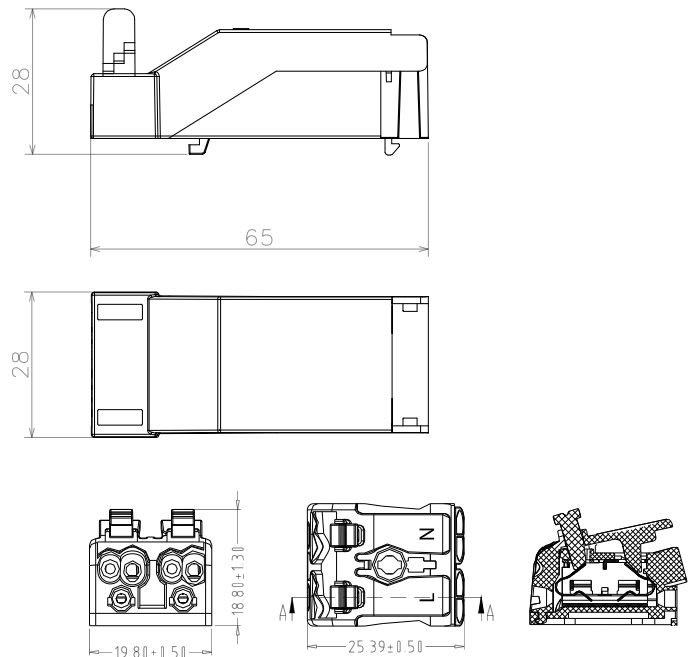

Schéma de repiquage

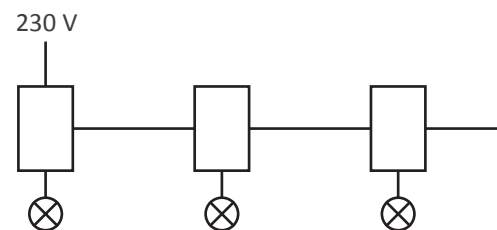

Référence	Code	Dimensions en mm h x l x L	Colisage
Bornier 2P + boîte de dérivation automatique	3813615	28 x 28 x 65	25

Classe II  
Serre-câble avec arrêt de traction automatique  
Montage facile et rapide

Class II  
Cable grip with automatic strain relief  
Quick and easy mounting

**Connecteur automatique**  
Connecteur push à double entrée de chaque côté pour repiquage  
Section connecteur : 0,5 - 2,5 mm<sup>2</sup>  
Voltage (V) : IEC/EN 450V ; UL 300 V  
Ampère (A) : 10 (par opération)  
Matière du boîtier : polyamide 66  
Partie métallique : cuivre / ressort en acier

**Automatic connector**  
Pushwire connector with 2 inputs on both sides for looping  
Terminal section : 0,5 - 2,5 mm<sup>2</sup>  
Voltage (V) : IEC / EN 450 V ; UL 300 V  
Ampere (A) : 10 (per operation)  
Housing material : polyamide 66  
Metal part : copper / steel spring

Conforme aux normes IEC/EN60998-2-2 ; NF 15-100

Comply with IEC/EN60998-2-2 standard ; NF 15-100



Schéma technique



Exemple câblé

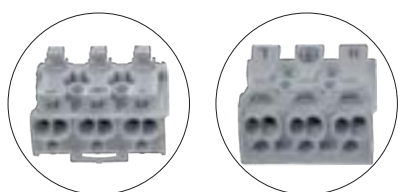
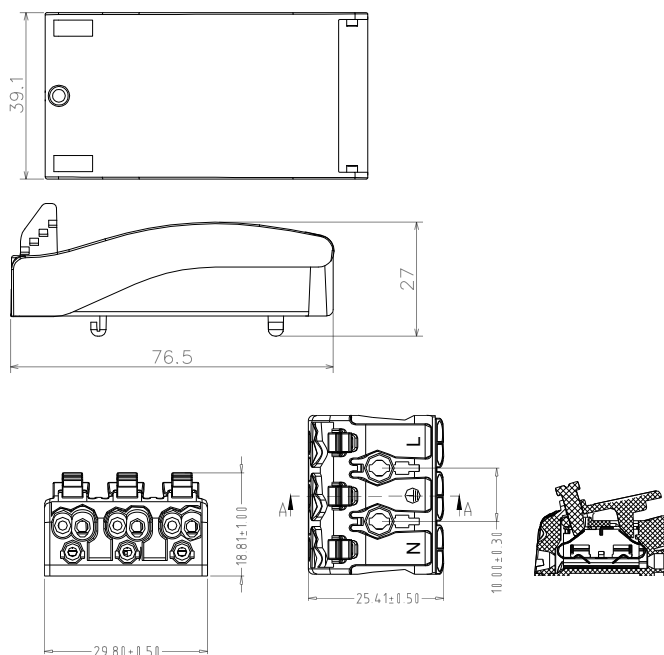

Schéma de repiquage

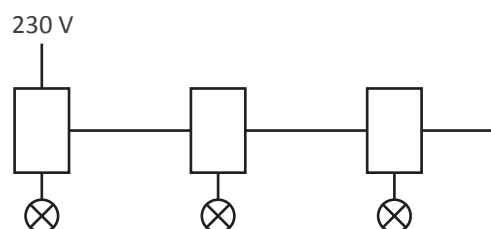

Référence	Code	Dimensions en mm h x l x L	Colisage
Bornier 3P + Boîte de dérivation automatique	3813620	27 x 39,1 x 76,5	25

Classe I  
Serre-câble avec arrêt de traction automatique  
Montage facile et rapide

Class I  
Cable grip with automatic strain relief  
Quick and easy mounting

**Connecteur automatique**  
Connecteur push à double entrée de chaque côté pour repiquage  
Section connecteur : 0,5 - 2,5 mm<sup>2</sup>  
Voltage (V) : IEC/EN 450V ; UL 300 V  
Ampère (A) : 10 (par opération)  
Matière du boîtier : polyamide 66  
Partie métallique : cuivre / ressort en acier

**Automatic connector**  
Pushwire connector with 2 inputs on both sides for looping  
Terminal section : 0,5 - 2,5 mm<sup>2</sup>  
Voltage (V) : IEC / EN 450 V ; UL 300 V  
Ampere (A) : 10 (per operation)  
Housing material : polyamide 66  
Metal part : copper / steel spring

Conforme aux normes IEC/EN60998-2-2 ; NF 15-100

Comply with IEC/EN60998-2-2 standard ; NF 15-100



## ACCESSOIRES

### ÉCARTEUR LAINE DE VERRE



Schéma technique



Illustration

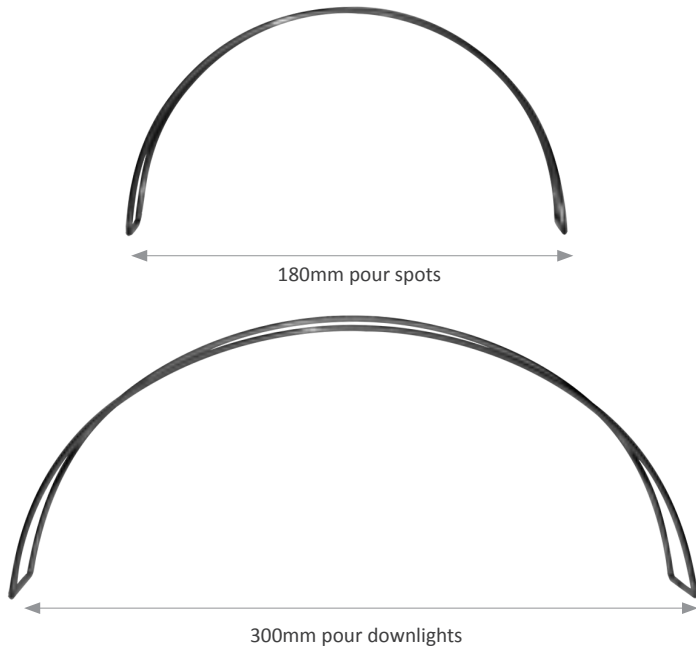
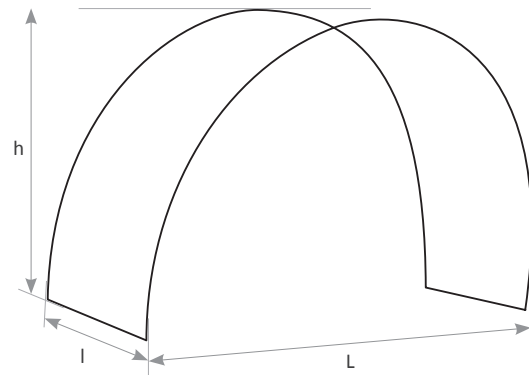
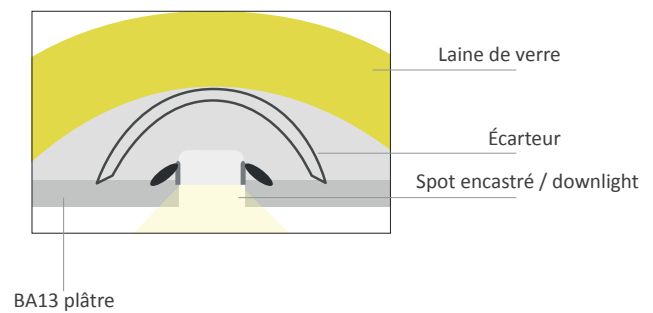

Référence	Code	Dimensions en mm l x h x L	Colisage
Écarteur laine de verre 180mm - pour Spots	3813700	50 x 110 x 180	1/50
Écarteur laine de verre 300mm - pour Downlights	3813705	70 x 120 x 300	

Arche en acier galvanisé  
Convient pour tous types de spots standards ou downlights  
Évite le contact entre le spot et l'isolant

Ark made of galvanized steel  
Suitable for all standard spots or downlights  
Avoids the contact between the spot and the insulation

Pour la pose de spot en plafond isolé par laine de verre,  
ou laine de roche en rouleaux

For the installation of spots in ceiling insulated by glass wool,  
or rolls of rockwool

Classement feu : Euroclasse A1  
Conforme : NF 15-100

Fire classification : Euroclass A1  
Complies with : NF 15-100

## ACCESSOIRES

### ÉCARTEUR LAINE DE VERRE POUR DALLES 600X600



Schéma technique



Illustration

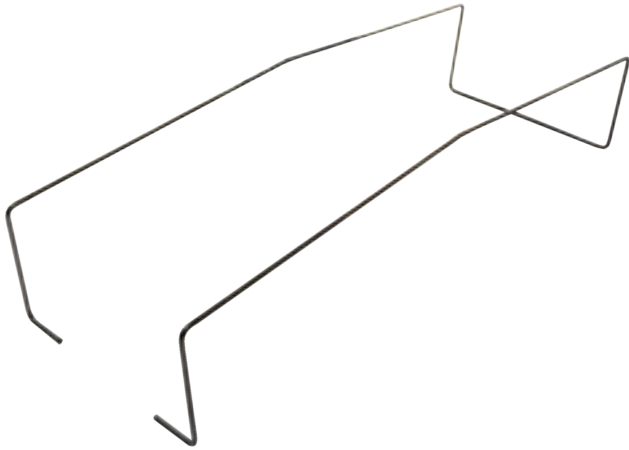
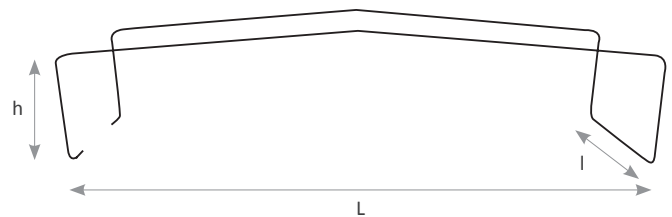
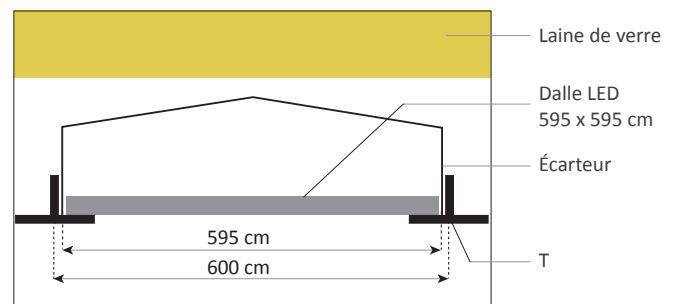

Référence	Code	Dimensions en mm h x l x L	Colisage
Écarteur laine de verre - pour Dalles 600*600	3813710	150 x 200 x 600	10

Arche en acier galvanisé  
Convient pour des dalles LED de 600 x 600 cm  
Évite le contact entre la dalle et l'isolant

Ark made of galvanized steel  
Suitable for 600 x 600 cm LED panel  
Avoids the contact between the panel and the insulation

Pour la pose de dalle en plafond isolé par laine de verre,  
ou laine de roche en rouleaux

For the installation of panels in ceiling insulated by glass wool,  
or rolls of rockwool

Classement feu : Euroclasse A1  
Conforme : NF 15-100

Fire classification : Euroclass A1  
Complies with : NF 15-100

## ACCESSOIRES

# PROJECTEUR LED PORTABLE - RECHARGEABLE 20W IP65 6500K VERT



### Schéma technique



Référence	Code	Puissance	Batterie	T °C	Lumens	Lumens/W	Dimensions en mm h x l x L	Colisage
Projecteur LED portable - rechargeable 20 W IP65 6500 K Vert	5010611	20 W	3,7 V 8800 mAh	6500 K	1400 lm	70 lm/W	32 x 246 x 298	1

LED SUNPULED	SUNPULED chip
Classe II	Class II
IP65	IP65
Tension d'entrée : 100 - 240 Vac	Input voltage : 100 - 240 Vac
Fréquence d'entrée : 50 - 60 Hz	Input frequency : 50 - 60 Hz
Facteur de puissance : 0,5	Power factor : 0,5
IRC : >80	CRI : >80
Angle : 110°	Angle : 110°
Interrupteur ON/OFF et 50 % ou 100 % de puissance	Switch for ON/OFF and 50% or 100% power
Connecteur USB intégré pour recharge téléphone portable	Integrated USB connector for mobile phone charging
Livré avec chargeur pour voiture, chargeur 230 V et câble USB	Supplied with car charger, 230 V charger and USB cable
Temps de chargement : 4 heures	Charging time : 4 hours
Temps de fonctionnement à 100 % : 3 heures	Working time 100 % : 3 hours
Temps de fonctionnement à 50 % : 6 heures	Working time 50 % : 6 hours

EN 55015 : 2013+A1 ; EN 61547 : 2009 ; EN 55032 : 2015 ;  
EN 55024 : 2010+A1 ; EN 61000-3-2 : 2014 ; EN 61000-3-3 : 2013 ;  
EN 60598-1 : 2015 ; EN 60598-2-8 : 2013 ; EN 62493 : 2015 ; EN 62471 : 2008

EN 55015 : 2013+A1 ; EN 61547 : 2009 ; EN 55032 : 2015 ;  
EN 55024 : 2010+A1 ; EN 61000-3-2 : 2014 ; EN 61000-3-3 : 2013 ;  
EN 60598-1 : 2015 ; EN 60598-2-8 : 2013 ; EN 62493 : 2015 ; EN 62471 : 2008

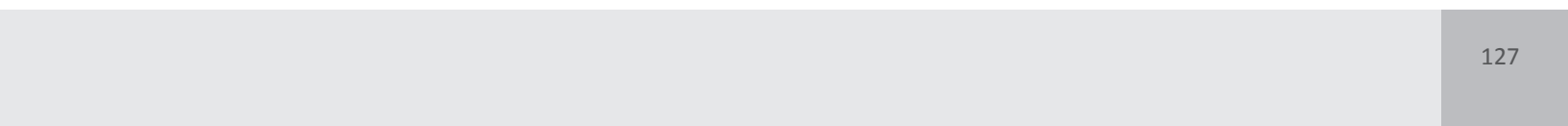
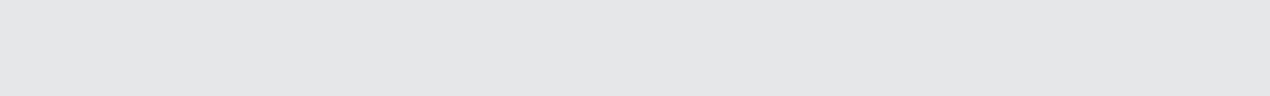

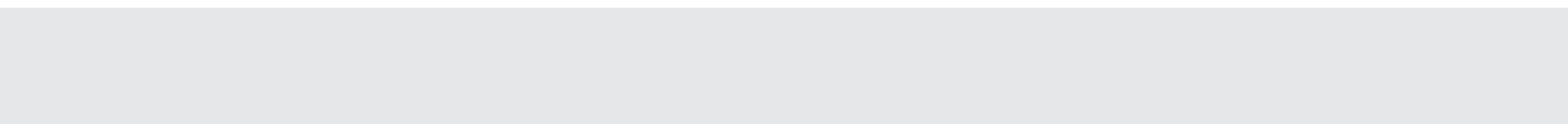

**LAMPES LED**  
LED LAMPS

**4**

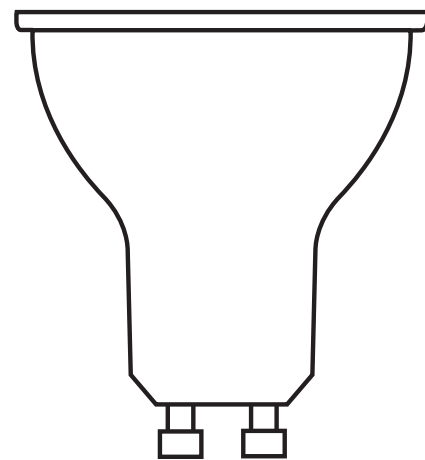

## LED GU10 DIMMABLE

GU10 BLANC DIM - 6W 590lm 36° - 2700K

GU10 BLANC DIM - 6W 590lm 36° - 3000K



Schéma technique

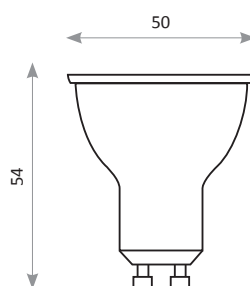

Distribution de l'intensité lumineuse

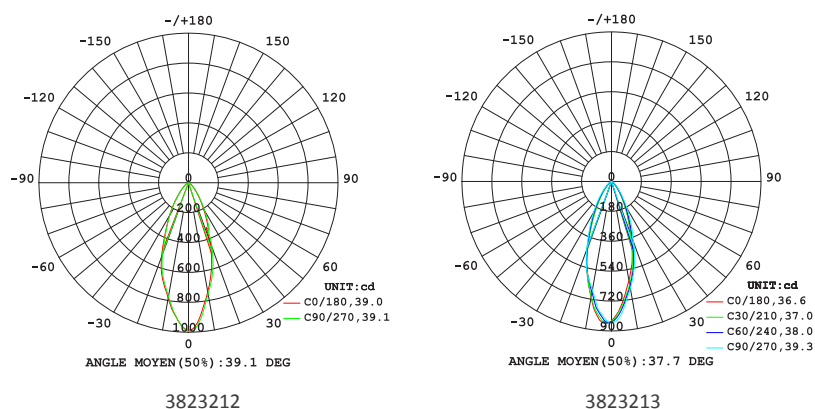

Référence	Code	Puissance	T °C	Lumens	Candelas	Angle	Colisage
GU10 blanc DIM - 6W 590lm 36° - 2700K <b>NEW !</b>	3823212	6 W	2700 K	590 lm	950 cd	36 °	1
GU10 blanc DIM - 6W 590lm 36° - 3000K <b>NEW !</b>	3823213		3000 K				

8 LEDs Samsung 2835  
 Tension d'entrée : 220 - 240 V  
 Fréquence d'entrée : 50 - 60 Hz  
 Dimmable de 5 à 98 %  
 Dimmable avec variateurs en phase montante comme la plupart des lampes à incandescence GU10 dimmables (essai conseillé)  
 Meilleure performance de gradation, pas de scintillement lors de la variation  
 IRC : 80  
 Protection thermique intégrée  
 Efficacité lumineuse : 98 lm/W  
 Facteur de puissance : >0,6  
 Température ambiante (Ta) : -20 °C à +40 °C  
 Nombre d'allumages ON/OFF : 25 000  
 Durée de vie : 25 000 heures

8 Samsung 2835 chips  
 Input voltage : 220 - 240 V  
 Input frequency : 50 - 60 Hz  
 Dimmable from 5 to 98 %  
 Dimmable with leading edge dimmers as most incandescent GU10 dimmable lamps (recommended test)  
 Better dimming performance, no flicker during dimming  
 CRI : 80  
 Integrated thermal protection  
 Light efficiency : 98 lm/W  
 Power factor : >0,6  
 Operating ambient temperature (Ta) : -20 °C to +40 °C  
 ON/OFF cycles : 25 000  
 Lifetime : 25 000 hours

EN55015:2013+A1:2015 ; EN61547:2009 ;  
 EN61000-3-2:2014 ; EN61000-3-3:2013 ;  
 EN62560:2012+A1:2015 ; EN62493:2015 ; IEC TR 62778:2014

EN55015:2013+A1:2015 ; EN61547:2009 ;  
 EN61000-3-2:2014 ; EN61000-3-3:2013 ;  
 EN62560:2012+A1:2015 ; EN62493:2015 ; IEC TR 62778:2014

## LED GU10 DIMMABLE

GU10 DIM 7,7 W - 620 lm 2700 K 36°

GU10 DIM 7,7 W - 620 lm 3000 K 36°

GU10 DIM 7,7 W - 640 lm 4000 K 36°



DISPONIBLE EN



Schéma technique

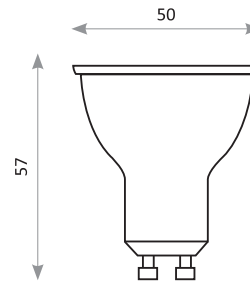

Distribution de l'intensité lumineuse

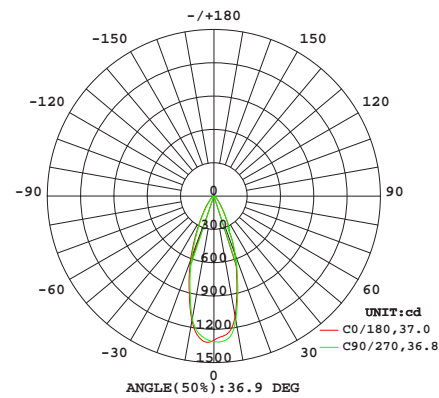

Référence	Code	Puissance	T °C	Lumens	Candelas	Angle	Colisage
GU10 blanc DIM 7,7W - 620lm 2700K 36°	3823112	7,7 W	2700 K	620 lm	1300 cd	36 °	1
GU10 blanc DIM 7,7W - 620lm 3000K 36°	3823113		3000 K	620 lm			
GU10 blanc DIM 7,7W - 640lm 4000K 36°	3823114		4000 K	640 lm			
GU10 silver DIM 7,7W - 620lm 2700K 36°	3823119		2700 K	620 lm			
GU10 silver DIM 7,7W - 620lm 3000K 36°	3823120		3000 K	620 lm			
GU10 silver DIM 7,7W - 640lm 4000K 36°	3823121		4000 K	640 lm			

LED Bridgelux 2835	2835 Bridgelux chip
Tension d'entrée : 220 - 240 V	Input voltage : 220 - 240 V
Fréquence d'entrée : 50 - 60 Hz	Input frequency : 50 - 60 Hz
Dimmable de 5 à 98 %	Dimmable from 5 to 98 %
Dimmable avec variateurs en phase montante comme la plupart des lampes à incandescence GU10 dimmables (essai conseillé)	Dimmable with leading edge dimmers as most incandescent GU10 dimmable lamps (recommended test)
Meilleure performance de gradation, pas de scintillement lors de la variation	Better dimming performance, no flicker during dimming
IRC : 80	CRI : 80
Protection thermique intégrée	Integrated thermal protection
Efficacité lumineuse : 80 lm/W	Light efficiency : 80 lm/W
Facteur de puissance : >0,8	Power factor : >0,8
Température ambiante (Ta) : -25 °C à +40 °C	Operating ambient temperature (Ta) : -25 °C to +40 °C
Nombre d'allumages ON/OFF : >12 500	ON/OFF cycles : >12 500
Durée de vie : 25 000 heures	Lifetime : 25 000 hours

EN 55015:2013+A1 ; EN 61000-3-2:2014 ; EN 61000-3-3:2013 ;  
 EN 61547:2009 ; EN 62493:2015 ;  
 EN 62560:2012+A1:2015 ; EN 62471:2008

EN 55015:2013+A1 ; EN 61000-3-2:2014 ; EN 61000-3-3:2013 ;  
 EN 61547:2009 ; EN 62493:2015 ;  
 EN 62560:2012+A1:2015 ; EN 62471:2008



## LED GU10

GU10 BLANC - 6,5W 595lm 36° - 2700K

GU10 BLANC - 6,5W 595lm 36° - 3000K



Schéma technique

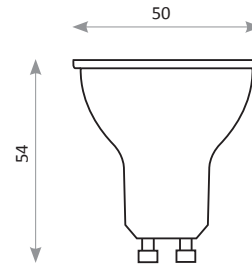

Distribution de l'intensité lumineuse

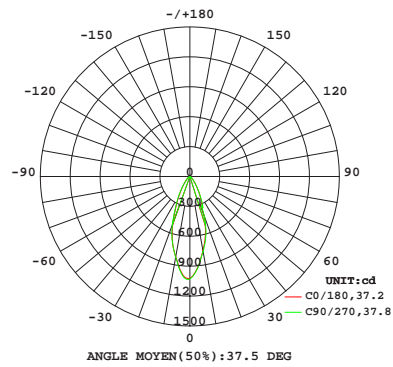

3823272

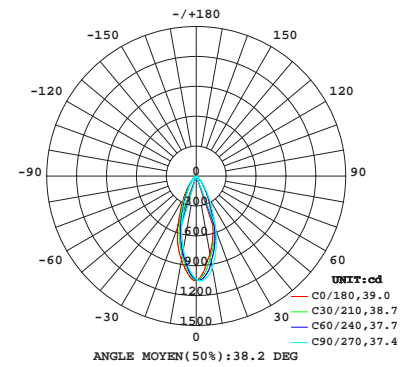

3823273

Référence	Code	Puissance	T °C	Lumens	Candelas	Angle	Colisage
GU10 blanc - 6,5W 595lm 36° - 2700K <b>NEW !</b>	3823272	6,5 W	2700 K	595 lm	1000 cd	36 °	1
GU10 blanc - 6,5W 595lm 36° - 3000K <b>NEW !</b>	3823273		3000 K	595 lm			

7 LEDs Samsung 2835	7 Samsung 2835 chips
Tension d'entrée : 220 - 240 V	Input voltage : 220 - 240 V
Fréquence d'entrée : 50 - 60 Hz	Input frequency : 50 - 60 Hz
IRC : 80	CRI : 80
Protection thermique intégrée	Integrated thermal protection
Efficacité lumineuse : >90 lm/W	Light efficiency : >90 lm/W
Facteur de puissance : >0,5	Power factor : >0,5
Température ambiante (Ta) : -20 °C à +40 °C	Operating ambient temperature (Ta) : -20 °C to +40 °C
Nombre d'allumages ON/OFF : 15 000	ON/OFF cycles : 15 000
Durée de vie : 15 000 heures	Lifetime : 15 000 hours

EN55015:2013+A1:2015 ; EN61547:2009 ;	EN55015:2013+A1:2015 ; EN61547:2009 ;
EN61000-3-2:2014 ; EN61000-3-3:2013 ;	EN61000-3-2:2014 ; EN61000-3-3:2013 ;
EN62560:2012+A1:2015 ; EN62493:2015	EN62560:2012+A1:2015 ; EN62493:2015

## LED GU5.3

GU5.3 BLANC - 7,5W 680lm 36° - 2700K

GU5.3 BLANC - 7,5W 680lm 36° - 3000K



Schéma technique

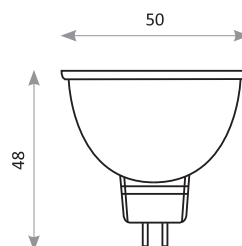

Distribution de l'intensité lumineuse

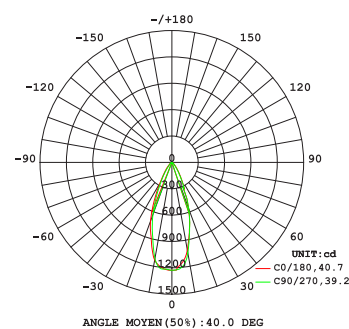

Référence	Code	Puissance	T °C	Lumens	Candelas	Angle	Colisage
GU5.3 blanc - 7,5W 680lm 36° - 2700K <b>NEW !</b>	3823252	7,5 W	2700 K	680 lm	1150 cd	36 °	1
GU5.3 blanc - 7,5W 680lm 36° - 3000K <b>NEW !</b>	3823253		3000 K				

<p>9 LEDs Bridgelux 2835 Tension d'entrée : 12 Vac / Vdc Fréquence d'entrée : 50 - 60 Hz IRC : 80 Protection thermique intégrée Efficacité lumineuse : &gt;90 lm/W Facteur de puissance : &gt;0,5 Température ambiante (Ta) : -20 °C à +40 °C Nombre d'allumages ON/OFF : &gt;15 000 Durée de vie : 15 000 heures</p> <p>EN55015:2013+A1:2015 ; EN61547:2009 ; EN61000-4-2:2008 ; EN61000-4-3:2006+A1:2007 ; EN62838:2016 ; EN62493:2015</p>	<p>9 Bridgelux 2835 chips Input voltage : 12 Vac / Vdc Input frequency : 50 - 60 Hz CRI : 80 Integrated thermal protection Light efficiency : &gt;90 lm/W Power factor : &gt;0,5 Operating ambient temperature (Ta) : -20 °C to +40 °C ON/OFF cycles : &gt;15 000 Lifetime : 15 000 hours</p> <p>EN55015:2013+A1:2015 ; EN61547:2009 ; EN61000-4-2:2008 ; EN61000-4-3:2006+A1:2007 ; EN62838:2016 ; EN62493:2015</p>
--	--

## LED GU5.3

GU5.3 BLANC DIM - 5,2W 450lm 36° - 2700K

GU5.3 BLANC DIM - 5,2W 450lm 36° - 3000K



Schéma technique

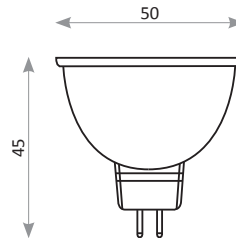

Distribution de l'intensité lumineuse

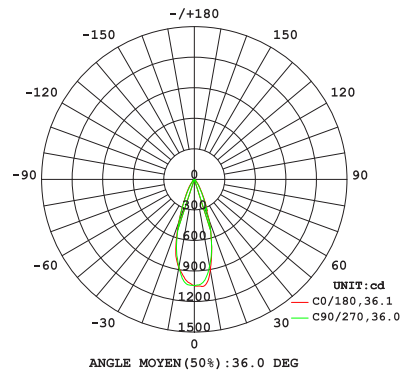

Référence	Code	Puissance	T °C	Lumens	Candelas	Angle	Colisage
GU5.3 blanc DIM - 5,2W 450lm 36° - 2700K <b>NEW !</b>	3823282	5,2 W	2700 K	450 lm	980 cd	36 °	1
GU5.3 blanc DIM - 5,2W 450lm 36° - 3000K <b>NEW !</b>	3823283		3000 K	450 lm			

8 LEDs Seoul 2835  
 Tension d'entrée : 12 Vac / Vdc  
 Fréquence d'entrée : 50 - 60 Hz  
 Dimmable de 5 à 98 %  
 Dimmable avec variateurs en phase montante comme la plupart des lampes à incandescence GU5.3 dimmables (essai conseillé)  
 Meilleure performance de gradation, pas de scintillement lors de la variation  
 IRC : 80  
 Protection thermique intégrée  
 Efficacité lumineuse : >86 lm/W  
 Facteur de puissance : >0,5  
 Température ambiante (Ta) : -20 °C à +40 °C  
 Nombre d'allumages ON/OFF : >25 000  
 Durée de vie : 25 000 heures

8 Seoul 2835 chips  
 Input voltage : 12 Vac / Vdc  
 Input frequency : 50 - 60 Hz  
 Dimmable from 5 to 98 %  
 Dimmable with leading edge dimmers as most incandescent GU5.3 dimmable lamps (recommended test)  
 Better dimming performance, no flicker during dimming  
 CRI : 80  
 Integrated thermal protection  
 Light efficiency : >86 lm/W  
 Power factor : >0,5  
 Operating ambient temperature (Ta) : -20 °C to +40 °C  
 ON/OFF cycles : >25 000  
 Lifetime : 25 000 hours

EN55015:2013+A1:2015 ; EN61547:2009 ;  
 EN61000-4-2:2009 ; EN61000-4-5:2014 ; EN610004-4:2012 ;  
 EN62383:2016/AC:2017 ; IEC62838:2015

EN55015:2013+A1:2015 ; EN61547:2009 ;  
 EN61000-4-2:2009 ; EN61000-4-5:2014 ; EN610004-4:2012 ;  
 EN62383:2016/AC:2017 ; IEC62838:2015

## LED ES111

GU10 - ES111 DIM TO WARM 12 W 3000K>2000K - 35° CRI95

GU10 - ES111 DIM 12W 3000K - 35° CRI85



Schéma technique

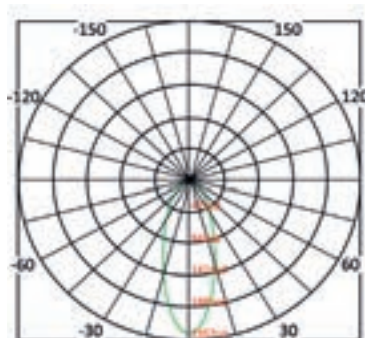
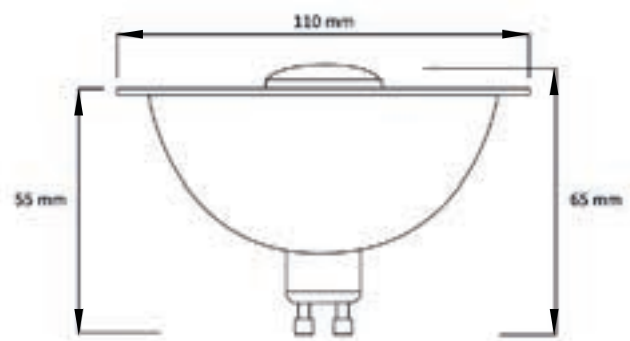

m	lux	35°	cm
1	2356.61		53
2	589.15		106
3	261.85		158
4	147.29		211
5	94.26		264
6	65.46		317
7	48.09		369
8	36.82		422
9	29.09		475
10	23.57		528

Référence	Code	LED	Puissance	T °C	IRC	Lumens	Angle	Dimensions en mm h x Ø	Colisage
GU10 - ES111 DIM TO WARM 12W 3000K>2000K - 35° CRI95	3820050	EDISON	12 W	3000 K → 2000 K	> 95	800 lm	35 °	65 x 110	1
GU10 - ES111 DIM 12W 3000K - 35° CRI85	3820060	CREE		3000 K	> 85	1060 lm			

IP20  
Dimmable par TRIAC de 0 à 100% en phase descendante  
Tension d'entrée : 220 - 240 Vac  
Fréquence d'entrée : 50 - 60 Hz  
Facteur de puissance : 0,95  
Température ambiante (Ta) : +25 °C  
Nombre d'allumage ON/OFF : 30 000  
Durée de vie : 25 000 h

IP20  
Dimmable by TRIAC from 0 to 100% by trailing edge  
Input voltage : 220 - 240 Vac  
Input frequency : 50 - 60 Hz  
Power factor : 0,95  
Operating ambient temperature (Ta) : +25 °C  
ON/OFF cycles : 30 000  
Lifetime : 25 000 h

**Avantages :**  
Lumière indirecte non éblouissante  
Équivalente aux AR 111 halogène  
Driver intégré  
Dimmable de 0 à 100%

**Advantages :**  
Indirect light with antiglare effect  
Equivalent to AR 111 halogen  
Integrated driver  
Dimmable from 0 to 100%

EN 55015 : 2013+A1 : 2015 ; EN 61547 : 2009 ;  
EN 61000-3-2 : 2014 ; EN 61000-3-3 : 2013 ; EN 62560 : 2012

EN 55015 : 2013+A1 : 2015 ; EN 61547 : 2009 ;  
EN 61000-3-2 : 2014 ; EN 61000-3-3 : 2013 ; EN 62560 : 2012

## LED AR111

AR111 12 W 3000K 1000 lm 35° AC/DC 12V

AR111 DIM 12 W 3000K 1000 lm 35° AVEC DRIVER\*



Schéma technique

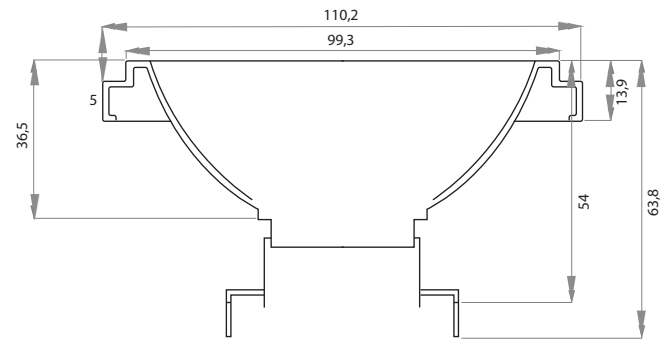

Distribution de l'intensité lumineuse et distance d'illumination

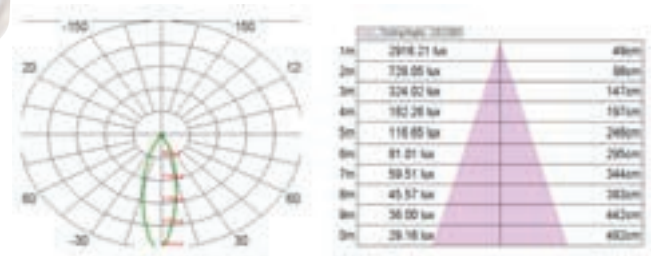

Référence	Code	Puissance	T °C	Lumens	Angle	Dimensions en mm h x ø	Colisage
AR111 12 W 3000K 1000 lm 35° AC/DC 12V	3820080	12 W	3000 K	1000 lm	35 °	54 x 111	1
AR111 DIM 12 W 3000K 1000 lm 35° avec driver TRIAC dimmable*	3820090						

Disponible sur commande en version 19°

Available on order in 19° version

LED NICHIA IP20	NICHIA chip IP20
*Dimmable par TRIAC en phase montante	*Dimmable by TRIAC by leading edge
Tension d'entrée : 12 V	Input voltage : 12 V
Fréquence d'entrée : 50 - 60 Hz	Input frequency : 50 - 60 Hz
IRC : ≥90	CRI : ≥90
Facteur de puissance : 0,95	Power factor : 0,95
Température ambiante (Ta) : -20 °C à +40 °C	Operating ambient temperature (Ta) : -20 °C to +40 °C
Nombre d'allumage ON/OFF : 30 000	ON/OFF cycles : 30 000
Durée de vie : 25 000 heures	Lifetime : 25 000 hours

EN60598-1:2015 ; EN60598-2-2:2012 ; EN55015:2013+A1:2015 ;  
EN61000-3-2:2014 ; EN61000-3-3:2013 ; EN61547:2009 ;  
\*EN61347-1 :2008 ; \*EN61347-2-13 :2006

EN60598-1:2015 ; EN60598-2-2:2012 ; EN55015:2013+A1:2015 ;  
EN61000-3-2:2014 ; EN61000-3-3:2013 ; EN61547:2009 ;  
\*EN61347-1 :2008 ; \*EN61347-2-13 :2006

**LED G4**  
**G4 BLANCHE - 2,2 W 200 lm 2700 K**



Schéma technique



Répartition spectrale

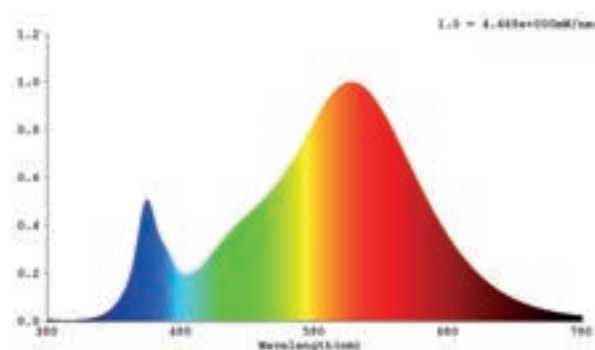

Référence	Code	Puissance	T °C	Lumens	Candelas	Angle	Colisage
G4 blanche - 2,2 W 200 lm 2700 K	3822085	2,2 W	2700 K	200 lm	23 cd	300 °	1 / 100

LED SMD Everlight	SMD Everlight chip
Tension d'entrée : 12 V AC/DC	Input voltage : 12 V AC/DC
Fréquence d'entrée : 50 - 60 Hz	Input frequency : 50 - 60 Hz
IRC : >80	CRI : >80
Protection thermique intégrée	Integrated thermal protection
Efficacité lumineuse : 91 lm/W	Light efficiency : 91 lm/W
Facteur de puissance : >0,5	Power factor : >0,5
Température ambiante (Ta) : -20° à +40 °C	Operating ambient temperature (Ta) : -20 °C to +40 °C
Nombre d'allumages ON/OFF : 40 000	ON/OFF cycles : 40 000
Durée de vie : 25 000 heures	Lifetime : 25 000 hours
EN 62031 :2008 + A1 :2013 + A2 :2015	EN 62031 :2008 + A1:2013 + A2 :2015
EN 62471 :2008 ; EN 62493 :2015	EN 62471 :2008 ; EN 62493 :2015
EN 55015 :2013 ; EN 61547 :2009 ;	EN 55015 :2013 ; EN 61547 :2009 ;
EN61000-3-2 :2014 ; EN 61000-3-3 : 2013	EN61000-3-2 :2014 ; EN 61000-3-3 : 2013

**LED G9**  
**G9 BLANCHE - 2,2W 2700K 250LM**



Schéma technique

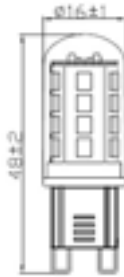

Distribution de l'intensité lumineuse

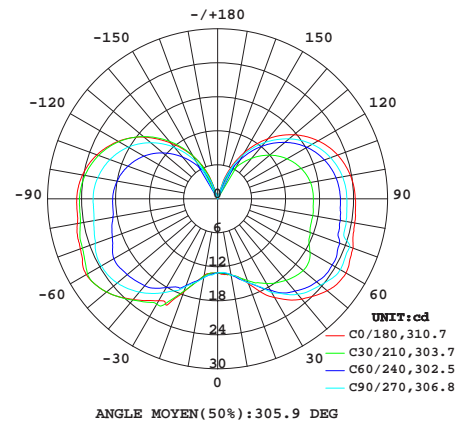

Référence	Code	Puissance	T °C	Lumens	Candelas	Angle	Colisage
G9 blanche - 2,2W 2700K 250lm	3823090	2,2 W	2700 K	250 lm	23 cd	300 °	1 / 50

LED Everlight 2835	Everlight 2835 chip
Tension d'entrée : 220 - 240 V	Input voltage : 220 - 240 V
Fréquence d'entrée : 50 - 60 Hz	Input frequency : 50 - 60 Hz
IRC : >80	CRI : >80
Protection thermique intégrée	Integrated thermal protection
Efficacité lumineuse : 115 lm/W	Light efficiency : 115 lm/W
Facteur de puissance : >0,4	Power factor : >0,4
Température ambiante (Ta) : -20° à +40 °C	Operating ambient temperature (Ta) : -20 °C to +40 °C
Nombre d'allumages ON/OFF : 20 000	ON/OFF cycles : 20 000
Durée de vie : 15 000 heures	Lifetime : 15 000 hours

Certification d'innocuité photo-biologique : groupe 1      Photo-biological safety certification : group 1

EN55015:2013+A1:2015 ; EN61000-3-2:2014 ; EN55015:2013+A1:2015 ; EN61000-3-2:2014 ;  
 EN61000-3-3:2013 ; EN61547:2009 ; EN61000-3-3:2013 ; EN61547:2009 ;  
 EN62560:2012+A1:2015 ; EN62493:2015 EN62560:2012+A1:2015 ; EN62493:2015

## LED E14 CANDLE DIMMABLE

### E14 LED CANDLE DIMMABLE 6,5 W 480 lm 2700 K



#### Schéma technique



#### Répartition spectrale

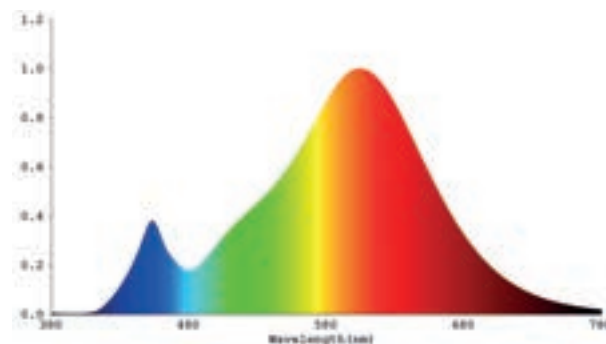

Référence	Code	Puissance	T °C	Lumens	Candelas	Angle	Colisage
E14 LED CANDLE DIMMABLE 6,5 W 480 lm 2700 K	3822500	6,5 W	2700 K	480 lm	55 cd	280 °	1 / 100

LED SMD Seoul  
 Tension d'entrée : 220 - 240 V  
 Fréquence d'entrée : 50 - 60 Hz  
 Dimmable de 5 à 100 %  
 Dimmable avec variateurs en phase montante comme la plupart  
 des lampes à incandescence E14 dimmables (essai conseillé)  
 Meilleure performance de gradation, pas de scintillement lors de la variation  
 IRC : >80  
 Protection thermique intégrée  
 Efficacité lumineuse : 77 lm/W  
 Facteur de puissance : >0,5  
 Température ambiante (Ta) : -20° à +40 °C  
 Nombre d'allumages ON/OFF : 40 000  
 Durée de vie : 25 000 heures

SMD Seoul chip  
 Input voltage : 220 - 240 V  
 Input frequency : 50 - 60 Hz  
 Dimmable from 5 to 100 %  
 Dimmable with leading edge dimmers as most  
 incandescent E14 dimmable lamps (recommended test)  
 Better dimming performance, no flicker during dimming  
 CRI : >80  
 Integrated thermal protection  
 Light efficiency : 77 lm/W  
 Power factor : >0,5  
 Operating ambient temperature (Ta) : -20 °C to +40 °C  
 ON/OFF cycles : 40 000  
 Lifetime : 25 000 hours

EN55015:2013 ; EN 61000-3-2 :2014 ;  
 EN 61000-3-3 :2013 ; EN 61547 :2009

EN55015:2013 ; EN 61000-3-2 :2014 ;  
 EN 61000-3-3 :2013 ; EN 61547 :2009



## LED E14 DIMMABLE

### E14 LED BULB DIMMABLE 5,6 W 470 lm 2700 K



#### Schéma technique

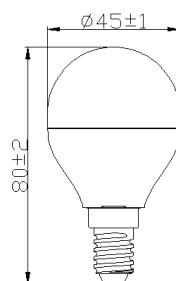

#### Répartition spectrale

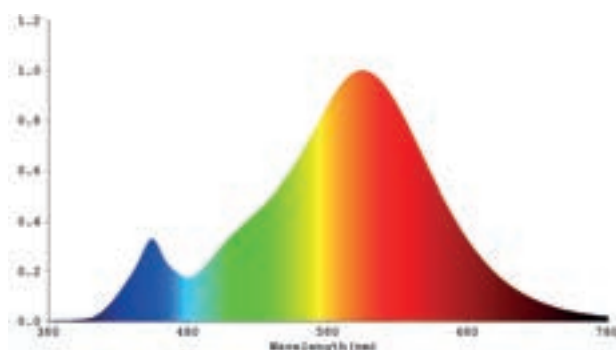

Référence	Code	Puissance	T °C	Lumens	Candelas	Angle	Colisage
E14 LED BULB DIMMABLE 5,6 W 470 lm 2700 K	3822504	5,6 W	2700 K	470 lm	84 cd	160 °	1 / 100

LED SMD Seoul  
Tension d'entrée : 220 - 240 V  
Fréquence d'entrée : 50 - 60 Hz  
Dimmable de 5 à 100 %  
Dimmable avec variateurs en phase montante comme la plupart des lampes à incandescence E14 dimmables (essai conseillé)  
Meilleure performance de gradation, pas de scintillement lors de la variation  
IRC : >80  
Protection thermique intégrée  
Efficacité lumineuse : 77 lm/W  
Facteur de puissance : >0,5  
Température ambiante (Ta) : -20 °C à +40 °C  
Nombre d'allumages ON/OFF : 40 000  
Durée de vie : 25 000 heures

EN55015:2013 ; EN 61000-3-2 :2014 ;  
EN 61000-3-3 :2013 ; EN 61547 :2009

SMD Seoul chip  
Input voltage : 220 - 240 V  
Input frequency : 50 - 60 Hz  
Dimmable from 5 to 100 %  
Dimmable with leading edge dimmers as most incandescent E14 dimmable lamps (recommended test)  
Better dimming performance, no flicker during dimming  
CRI : >80  
Integrated thermal protection  
Light efficiency : 77 lm/W  
Power factor : >0,5  
Operating ambient temperature (Ta) : -20 °C to +40 °C  
ON/OFF cycles : 40 000  
Lifetime : 25 000 hours

EN55015:2013 ; EN 61000-3-2 :2014 ;  
EN 61000-3-3 :2013 ; EN 61547 :2009

## LED E27

E27 LED BULB 8,6W 2700K 806 lm 220°  
E27 LED BULB 8,6W 4000K 806 lm 220°



### Schéma technique

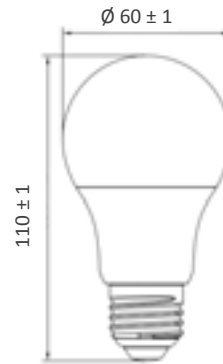

### Distance d'illumination

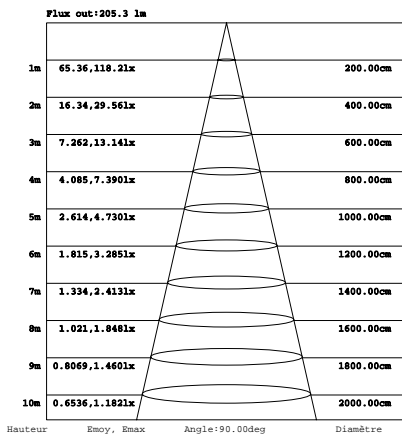

### Distribution de l'intensité lumineuse

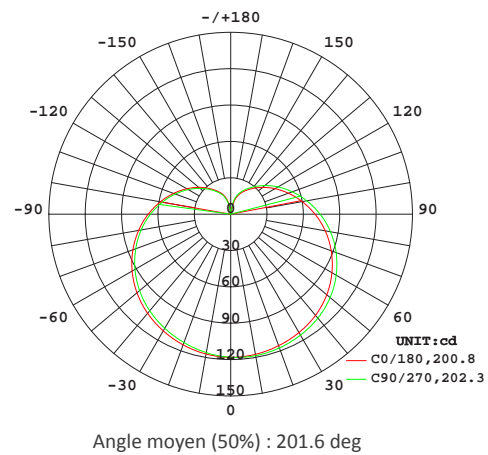

Référence	Code	Puissance	T °C	Lumens	Candelas	Angle	Colisage
E27 LED BULB 8,6W 2700K 806lm 220°	3823540	8,6 W	2700 K	806 lm	110 cd	220°	1/100
E27 LED BULB 8,6W 4000K 806lm 220°	3823541		4000 K	806 lm	110 cd		

LED 2835 Samsung	2835 Samsung chip
Tension d'entrée : 220 - 240 V	Input voltage : 220 - 240 V
Fréquence d'entrée : 50 - 60 Hz	Input frequency : 50 - 60 Hz
IRC : 80	CRI : 80
Plastique thermique et aluminium pour dissipation thermique	Thermal plastic and aluminium for heat dissipation
Efficacité lumineuse : 93 lm/W	Light efficiency : 93 lm/W
Facteur de puissance : >0,5	Power factor : >0,5
Température ambiante (Ta) : -20 °C à +40 °C	Operating ambient temperature (Ta) : -20 °C to +40 °C
Nombre d'allumages ON/OFF : 40 000	ON/OFF cycles : 40 000
Durée de vie : 15 000 heures	Lifetime : 15 000 hours

Certificat d'innocuité photo-biologique : groupe 0      Photo-biological safety certification : group 0

EN55015:2013/A1:2015 ; EN61000-3-2:2014 ; EN55015:2013/A1:2015 ; EN61000-3-2:2014 ;  
EN 61000-3-3:2013 ; EN61547:2009 ; EN 61000-3-3:2013 ; EN61547:2009 ;  
EN62493:2015 ; EN62560:2012/A1:2015 ; EN62493:2015 ; EN62560:2012/A1:2015 ;  
Directives EMC 2014/30/EU      EMC - Directive 2014/30/EU

## LED E27 DIMMABLE

### E27 LED BULB DIMMABLE 8,5 W 2700 K 806 lm 240°



#### Schéma technique

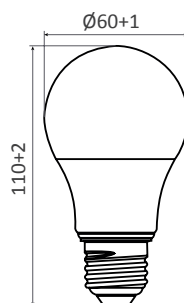

#### Répartition spectrale

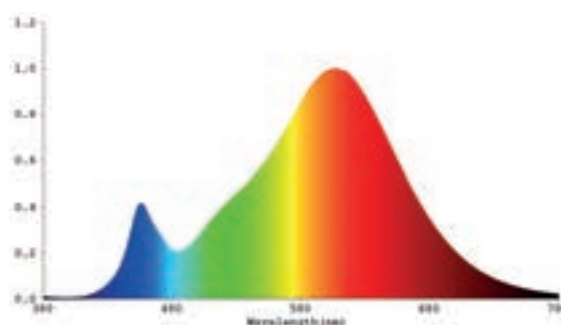

Référence	Code	Puissance	T °C	Lumens	Candelas	Angle	Colisage
E27 LED BULB DIMMABLE 8,5 W 2700 K 806 lm 240°	3822521	8,5 W	2700 K	806 lm	105 cd	240 °	1 / 100

LED SMD Seoul  
Tension d'entrée : 198 - 264 V  
Fréquence d'entrée : 50 Hz  
Dimmable de 5 à 100 %  
Dimmable avec variateurs en phase montante comme la plupart des lampes à incandescence E27 dimmables (essai conseillé)  
Meilleure performance de gradation, pas de scintillement lors de la variation  
IRC : >80  
Protection thermique intégrée  
Efficacité lumineuse : 94 lm/W  
Facteur de puissance : >0,8  
Température ambiante (Ta) : -20 °C à +40 °C  
Nombre d'allumages ON/OFF : 30 000  
Durée de vie : 25 000 heures

SMD Seoul chip  
Input voltage : 198 - 264 V  
Input frequency : 50 Hz  
Dimmable from 5 to 100 %  
Dimmable with leading edge dimmers as most incandescent E27 dimmable lamps (recommended test)  
Better dimming performance, no flicker during dimming  
CRI : >80  
Integrated thermal protection  
Light efficiency : 94 lm/W  
Power factor : >0,8  
Operating ambient temperature (Ta) : -20 °C to +40 °C  
ON/OFF cycles : 30 000  
Lifetime : 25 000 hours

EN 55015 : 2013 ; EN 61547 : 2009 ; EN 61000-3-2 : 2014 ;  
EN 61000-3 : 2013 ; EN 62560 : 2012 ; EN 62471 : 2008 ; EN 62493 : 2010

EN 55015 : 2013 ; EN 61547 : 2009 ; EN 61000-3-2 : 2014 ;  
EN 61000-3 : 2013 ; EN 62560 : 2012 ; EN 62471 : 2008 ; EN 62493 : 2010

**LED E27 DIMMABLE**  
**E27 LED BULB DIMMABLE 15 W 1521 lm 2700 K**



Schéma technique

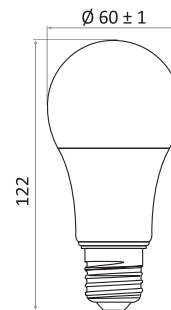

Distance d'illumination

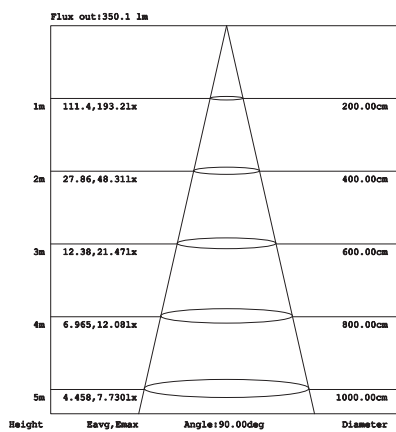

Distribution de l'intensité lumineuse

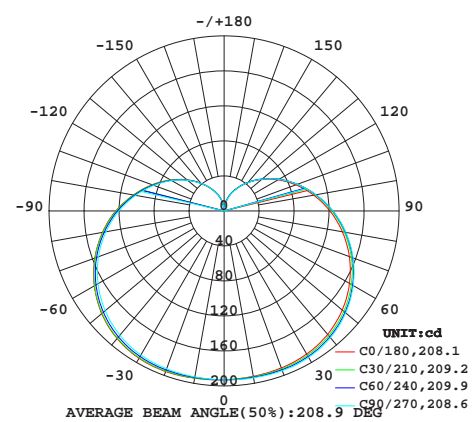

Référence	Code	Puissance	T °C	Lumens	Candelas	Angle	Colisage
E27 LED BULB DIMMABLE 15 W 1521 lm 2700 K	3822555	15 W	2700 K	1521 lm	195 cd	240 °	1 / 100

LED SMD Seoul  
 Tension d'entrée : 220 - 240 V  
 Fréquence d'entrée : 50 - 60 Hz  
 Dimmable de 10 à 95 %  
 Dimmable avec variateurs en phase montante comme la plupart des lampes à incandescence E27 dimmables (essai conseillé)  
 Meilleure performance de gradation, pas de scintillement lors de la variation  
 IRC : >80  
 Protection thermique intégrée  
 Efficacité lumineuse : 117 lm/W  
 Facteur de puissance : >0,9  
 Température ambiante (Ta) : -20 °C à +40 °C  
 Nombre d'allumages ON/OFF : 30 000  
 Durée de vie : 25 000 heures

SMD Seoul chip  
 Input voltage : 220 - 240 V  
 Input frequency : 50 - 60 Hz  
 Dimmable from 10 to 95 %  
 Dimmable with leading edge dimmers as most incandescent E27 dimmable lamps (recommended test)  
 Better dimming performance, no flicker during dimming  
 CRI : >80  
 Integrated thermal protection  
 Light efficiency : 117 lm/W  
 Power factor : >0,9  
 Operating ambient temperature (Ta) : -20 °C to +40 °C  
 ON/OFF cycles : 30 000  
 Lifetime : 25 000 hours

EN55015:2013 ; EN61547 :2009 ; EN61000-3-2 :2006+/A1 :2009+/A2 :2009  
 EN61000-3-3 :2013 ; EN62493:2010 ; EN62560 :2012 ;  
 IEC62560 Edition 1.0 2011  
 EN62471 :2008 ; IEC62471 :2006  
 Directive EMC 2004/108/EC  
 Harmonique IEC61000-3-2  
 Immunité IEC61547

EN55015:2013 ; EN61547:2009 ; EN61000-3-2 :2006+/A1 :2009+/A2 :2009  
 EN61000-3-3 :2013 ; EN62493 :2010 ; EN62560 :2012 ;  
 IEC62560 Edition 1.0 2011  
 EN62471 :2008 ; IEC62471 :2006  
 Directive EMC 2004/108/EC  
 Harmonics IEC61000-3-2  
 Immunity IEC61547

## LED E27

### E27 LED BULB 17 W 1921 lm 2700 K



#### Schéma technique



#### Répartition spectrale

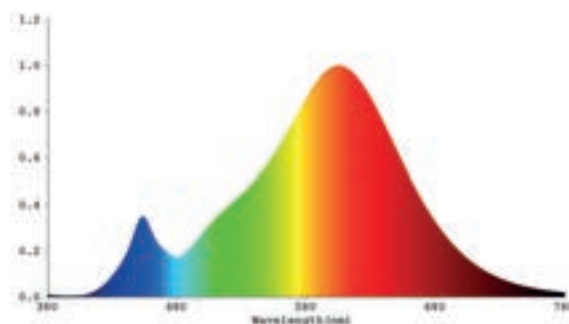

Référence	Code	Puissance	T °C	Lumens	Candelas	Angle	Colisage
E27 LED BULB 17 W 1921 lm 2700 K	3822528	17 W	2700 K	1921 lm	255 cd	230 °	1 / 100

LED SMD LG	SMD LG chip
Tension d'entrée : 220 - 240 V	Input voltage : 220 - 240 V
Fréquence d'entrée : 50 - 60 Hz	Input frequency : 50 - 60 Hz
IRC : >80	CRI : >80
Protection thermique intégrée	Integrated thermal protection
Efficacité lumineuse : 113 lm/W	Light efficiency : 113 lm/W
Facteur de puissance : >0,5	Power factor : >0,5
Température ambiante (Ta) : -20 °C à +40 °C	Operating ambient temperature (Ta) : -20 °C to +40 °C
Nombre d'allumages ON/OFF : 40 000	ON/OFF cycles : 40 000
Durée de vie : 25 000 heures	Lifetime : 25 000 hours

EN 55015:2013 ; EN 61547:2009 ; EN 61000-3-2:2014 ; EN 61000-3-3:2013  
EN 62560:2012 ; EN 62471:2008 ; EN 62493:2015

EN 55015:2013 ; EN 61547:2009 ; EN 61000-3-2:2014 ; EN 61000-3-3:2013  
EN 62560:2012 ; EN 62471:2008 ; EN 62493:2015

## LED E27

### E27 LED BULB 22 W 2452 lm 2700 K



#### Schéma technique



#### Répartition spectrale

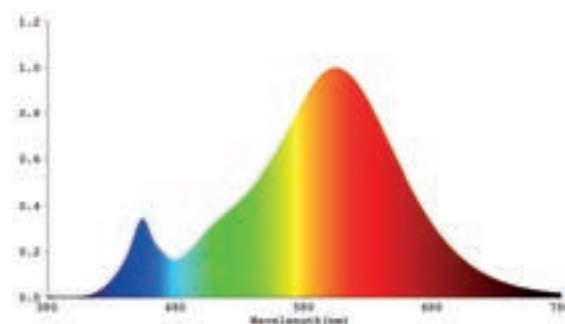

Référence	Code	Puissance	T °C	Lumens	Candelas	Angle	Colisage
E27 LED BULB 22 W 2452 lm 2700 K	3822530	22 W	2700 K	2452 lm	300 cd	240 °	1 / 100

LED SMD LG	SMD LG chip
Tension d'entrée : 220 - 240 V	Input voltage : 220 - 240 V
Fréquence d'entrée : 50 - 60 Hz	Input frequency : 50 - 60 Hz
IRC : >80	CRI : >80
Protection thermique intégrée	Integrated thermal protection
Efficacité lumineuse : 111 lm/W	Light efficiency : 111 lm/W
Facteur de puissance : >0,5	Power factor : >0,5
Température ambiante (Ta) : -20 °C à +40 °C	Operating ambient temperature (Ta) : -20 °C to +40 °C
Nombre d'allumages ON/OFF : 40 000	ON/OFF cycles : 40 000
Durée de vie : 25 000 heures	Lifetime : 25 000 hours

EN 55015:2013 ; EN 61547 :2009 ; EN 61000-3-2 :2014 ; EN 61000-3-3 :2013  
EN 62560:2012 ; EN 62471 :2008 ; EN 62493 :2015

EN 55015 :2013 ; EN 61547 :2009 ; EN 61000-3-2 :2014 ; EN 61000-3-3 :2013  
EN 62560 :2012 ; EN 62471 :2008 ; EN 62493 :2015



# LUMINAIRES LED

## LED FIXTURES

# 5

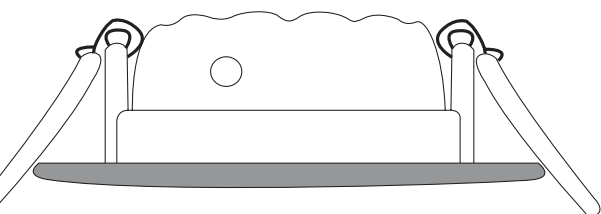
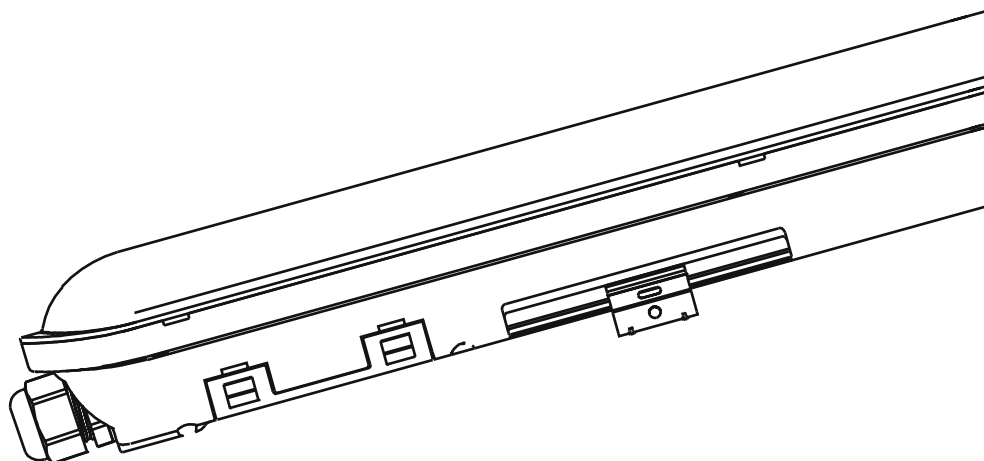



## PANNEAU LED

### PANNEAU LED 595X595 36W 3600LM UGR<16

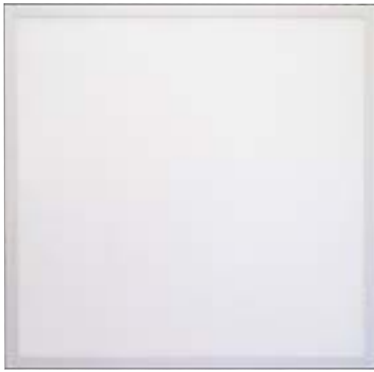

#### Schéma technique

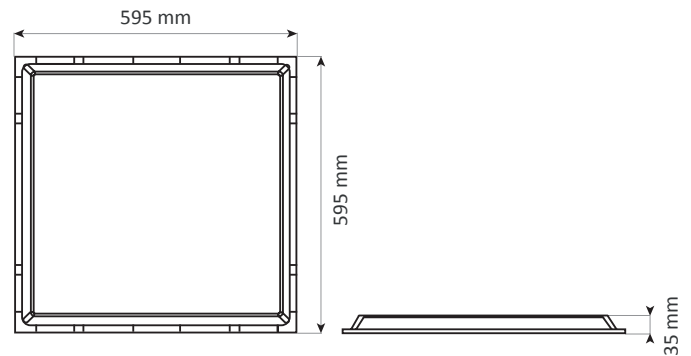

#### Livré avec

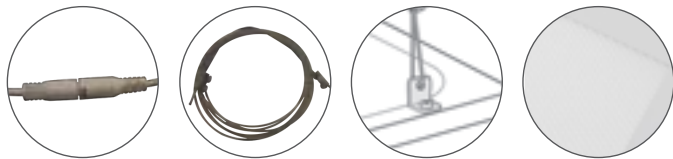

Connecteur rapide panneau / driver  
Câble de sécurité  
4 accroches de sécurité  
Diffuseur prismatique UGR<16

#### Accessoires vendus séparément

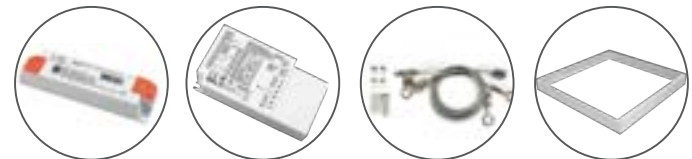

Driver ON/OFF précâblé avec connecteur rapide (1600167)  
Driver DALI/PUSH précâblé avec connecteur rapide (1600478)  
Kit de suspension (5050025)  
Kit de montage en surface (5050026)

Référence	Code	Puissance	T °C	Candelas	Lumens LED	Lumens sortants	Dimensions en mm h x l x L	Colisage
Panneau LED 595x595 36W 3600lm UGR<16 3000K + connecteur <b>NEW !</b>	5050013	36 W	3000 K	1730 cd	4680 lm	3600 lm	35 x 595 x 595	1
Panneau LED 595x595 36W 3600lm UGR<16 4000K + connecteur <b>NEW !</b>	5050014	36 W	4000 K	1730 cd	4680 lm	3600 lm	35 x 595 x 595	1
<b>Drivers compatibles</b> DCC 36-900mA + connecteur panneau LED <b>NEW !</b>	1600167	<i>Fiche technique du DCC 36-900mA + connecteur panneau LED (page 47)</i>						1
<b>Drivers compatibles</b> DCC DIM DALI PUSH 42W 300-1050mA + connecteur panneau LED <b>NEW !</b>	1600478	<i>Fiche technique du DCC DIM DALI PUSH 42W 300-1050mA + connecteur panneau LED (page 68)</i>						1
<b>Accessoires</b> Panneau LED - kit de suspension <b>NEW !</b>	5050025							1
<b>Accessoires</b> Panneau LED - kit de montage en surface <b>NEW !</b>	5050026							1

Diffuseur UGR<16 MacAdam : 3 SDCM L80-B20 Durée de vie : 50 000 heures IRC : 80 Certificat d'innocuité photo-biologique : groupe 1 Facteur de puissance : >0,9 Efficacité lumineuse : 100 lm/W Température ambiante (Ta) : -20 °C à +50 °C Tension d'entrée : 220 - 240 Vac Fréquence d'entrée : 50 - 60 Hz IP20 / IK03 Classe II 48 x LEDs 2835 Angle : 110° Poids : 1,6 Kg	UGR <16 diffuser MacAdam : 3 SDCM L80-B20 Lifetime : 50 000 hours CRI : 80 Photo-biological safety certification : group 1 Power factor : >0,9 Light efficiency : 100 lm/W Operating ambient temperature (Ta) : -20 °C to +50 °C Input voltage : 220 - 240 Vac Input frequency : 50 - 60 Hz IP20 / IK03 Class II 48 x 2835 chip Angle : 110° Weight : 1,6 kg
---	---

Livré avec câble de sécurité de 1,5m de long + 4 accroches déjà montées sur le panel  
Cadre blanc RAL 9016 en acier laminé à froid  
Connecteur rapide panneau/driver

Supplied with a 1,5m long safety cable  
4 hooks already mounted on the panel  
White RAL 9016 baseplate in cold rolled steel  
Panel/driver quick connector

EN55015:2013+A1 ; EN61000-3-2:2014 ; EN61000-3-3:2013 ; EN61547:2009 ; EN60598-1:2015/A1:2018 ; EN60598-2-1:1989 ; EN60598-2-2:2012 ; EN62471:2008 ; EN62493:2015

EN55015:2013+A1 ; EN61000-3-2:2014 ; EN61000-3-3:2013 ; EN61547:2009 ; EN60598-1:2015/A1:2018 ; EN60598-2-1:1989 ; EN60598-2-2:2012 ; EN62471:2008 ; EN62493:2015

## SPOTS POUR RAIL 3 ALLUMAGES

INTRACKDRIVERSPOT 8-30W IRC90 36° - 3000K BLANC

INTRACKDRIVERSPOT 8-30W IRC90 36° - 4000K BLANC

INTRACKDRIVERSPOT 8-30W IRC90 36° - 3000K NOIR

INTRACKDRIVERSPOT 8-30W IRC90 36° - 4000K NOIR



Schéma technique



Compatibles avec les rails suivants :

Marque	Modèle	Marque	Modèle
Global	XTS 4 & XTSF 4	Ivela	7501
Stucchi	Gamme 9000xx	ERCO	783
Eutrac	2510x	Hoffmeister	-
Unipro	T32B		

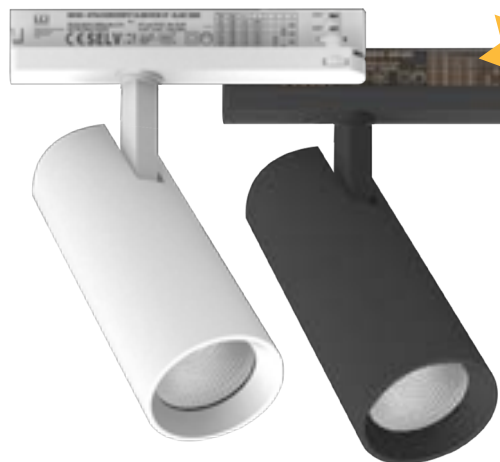
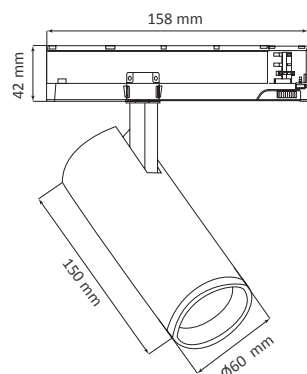
Référence	Code	T °C	Puissance	Courant	Lumens	Dimensions en mm (Ø x L)	Colisage
INTRACKDRIVERSPOT 8-30W IRC90 36° 3000K	5091003 (blanc) <b>NEW !</b>	3000 K	8,4 W	200 mA	705 lm	60 x 150	1
			10,5 W	250 mA	1010 lm		
			12,6 W	300 mA	1077 lm		
			14,7 W	350 mA	1260 lm		
			16,8 W	400 mA	1410 lm		
	5091006 (noir) <b>NEW !</b>		18,9 W	450 mA	1582 lm		
			21,0 W	500 mA	1718 lm		
			23,1 W	550 mA	1879 lm		
			25,2 W	600 mA	2022 lm		
			27,3 W	650 mA	2181 lm		
INTRACKDRIVERSPOT 8-30W IRC90 36° 4000K	5091004 (blanc) <b>NEW !</b>	4000 K	29,4 W	700 mA	2395 lm	60 x 150	1
			8,4 W	200 mA	743 lm		
			10,5 W	250 mA	1068 lm		
			12,6 W	300 mA	1157 lm		
			14,7 W	350 mA	1352 lm		
	5091007 (noir) <b>NEW !</b>		16,8 W	400 mA	1523 lm		
			18,9 W	450 mA	1716 lm		
			21,0 W	500 mA	1870 lm		
			23,1 W	550 mA	2044 lm		
			25,2 W	600 mA	2199 lm		
			27,3 W	650 mA	2411 lm		
			29,4 W	700 mA	2544 lm		

Spots pour rail 3 allumages	3-light track spotlights
Classe II	Class II
LED 2AGA COB Citizen	2AGA COB Citizen chip
Driver intégré	Integrated driver
IP20 - IK07	IP20 - IK07
Tension d'entrée : 220 - 240 Vac	Input voltage : 220 - 240 Vac
Fréquence d'entrée : 50 - 60 Hz	Input frequency : 50 - 60 Hz
Facteur de puissance : >0,9	Power factor : >0,9
UGR : <14	UGR : <14
IRC : >90	CRI : >90
MacAdam : <3 SDCM	MacAdam : <3 SDCM
Angle : 36°	Angle : 36°
Optiques interchangeable sur commande : 15°, 24°, 45° ou 60°	Interchangeable optics on order : 15°, 24°, 45° or 60°
L90 - B10	L90 - B10
Durée de vie : 50 000 heures	Lifetime : 50 000 hours
Température ambiante (Ta) : -20 °C à +35 °C	Operating ambient temperature (Ta) : -20 °C to +35 °C

Certificat d'innocuité photo-biologique : groupe 1 Photo-biological safety certification : group 1

EN55015:2013+A1:2015 ; EN61547:2009 ; EN55015:2013+A1:2015 ; EN61547:2009 ; EN61000-3-2:2014 ; EN61000-3-3:2013 EN61000-3-2:2014 ; EN61000-3-3:2013

# LUMINAIRE LED IP20 CII TRACKLINE 55 W 5500 lm



DISPONIBLE EN ● ○

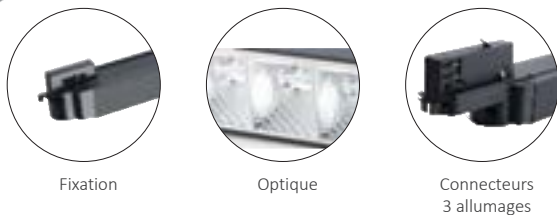

## Schéma technique

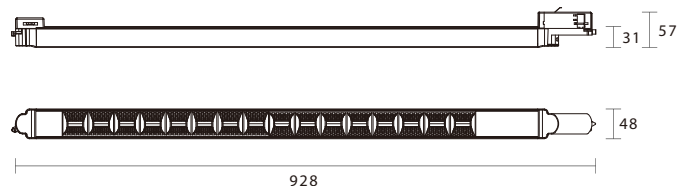

## Optiques

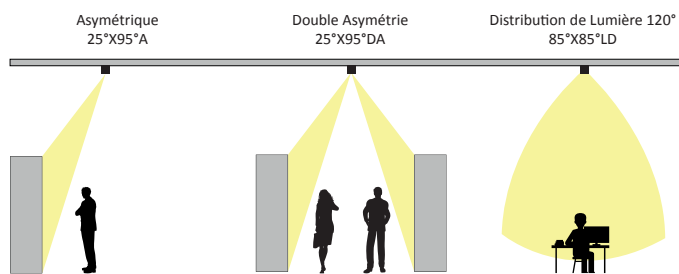
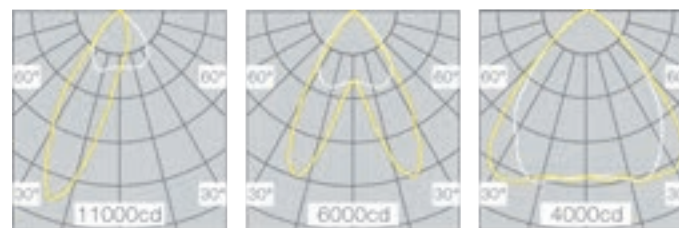

Compatible avec tous les rails standards du marché

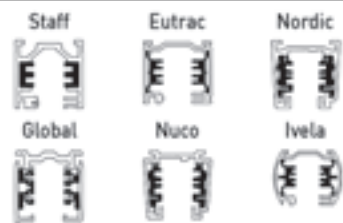

Référence	Code	T °C	Puissance	Lumens LED	Lumens sortants	L	Dimensions en mm l x h x L	Colisage
TRACKLINE 55 W 5500 lm 2700 K noir 85°X85°LD	5100232	2700 K	55 W	6000 lm	4800 lm	L90	48 x 57 x 928	1
TRACKLINE 55 W 5500 lm 3000 K noir 85°X85°LD	5100233	3000 K		6600 lm	5300 lm			
TRACKLINE 55 W 5500 lm 4000 K noir 85°X85°LD	5100234	4000 K		6800 lm	5500 lm			
TRACKLINE 55 W 5500 lm 3000 K noir 25°X95°AG	5100103	3000 K		6700 lm	5400 lm			
TRACKLINE 55 W 5500 lm 3000 K noir 25°X95°DA	5100203	3000 K		6700 lm	5400 lm			
TRACKLINE 55 W 5500 lm 3000 K blanc 85°X85°LD	5100223	3000 K		6600 lm	5300 lm			
TRACKLINE 55 W 5500 lm 3000 K blanc 25°X95°AG	5100205	3000 K		6700 lm	5400 lm			
TRACKLINE 55 W 5500 lm 4000 K blanc 85°X85°LD	5100224	4000 K		6800 lm	5500 lm			
TRACKLINE 55 W 5500 lm 4000 K blanc 25°X95°DA	5100204	4000 K		7000 lm	5600 lm			

Disponibile sur commande en 2700 K, 3000 K, 3500 K, 4000 K, 5000 K avec corps blanc, noir, ou silver / en asymétrie droite, asymétrie gauche, double asymétrie et distribution de lumière

Available on order in 2700 K, 3000 K, 3500 K, 4000 K, 5000 K and with white, black, or silver body / right asymmetry, left asymmetry, double asymmetry and light distribution

LED Samsung  
IP20 / Classe II  
Système 4 conducteurs / 3 allumages  
Driver intégré / IP20  
Tension d'entrée : 110 - 240 Vac  
Fréquence d'entrée : 50 - 60 Hz  
Efficacité lumineuse : 110 lm/W  
IRC : > 90  
Facteur de puissance : 0,95  
UGR : ≤ 19  
Température ambiante (Ta) : -20 °C à +40 °C  
MacAdam : 3 SDCM  
Durée de vie : 50 000 heures  
Corps en aluminium

Samsung chip  
IP20 / Classe II  
4 conductors / 3 ignitions system  
Integrated driver / IP20  
Input voltage : 110 - 240 Vac  
Input frequency : 50 - 60 Hz  
Light efficiency : 110 lm/W  
CRI : > 90  
Power factor : 0,95  
UGR : ≤ 19  
Operating ambient temperature (Ta) : -20 °C to +40 °C  
MacAdam : 3 SDCM  
Lifetime : 50 000 hours  
Aluminum body

**Application** : supermarchés, magasins, bureaux, etc.

**Application** : supermarkets, shops, offices, etc.

Certificat d'innocuité photo-biologique : groupe 0

Photo-biological safety certification : group 0

EN62493 : 2010 ; EN55015 ; 2006+A1 : 2007+A2 : 2009 ; EN61000-3-2 : 2006+A1 : 2009+A2 : 2009 ; EN61000-3-3 : 2008 ; EN61547 : 2009 ; EN60598-1 ; EN60598-2

EN62493 : 2010 ; EN55015 ; 2006+A1 : 2007+A2 : 2009 ; EN61000-3-2 : 2006+A1 : 2009+A2 : 2009 ; EN61000-3-3 : 2008 ; EN61547 : 2009 ; EN60598-1 ; EN60598-2

## RÉGLLETTE LED IP44 CII

### APPLIQUE SDB CHROMÉE IP44 15W CII 3000K SANS INTER 600 APPLIQUE SDB CHROMÉE IP44 20W CII 3000K SANS INTER 900

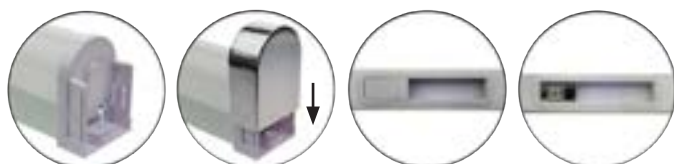

Fixation par vis

Connexion par bornier

#### Répartition spectrale

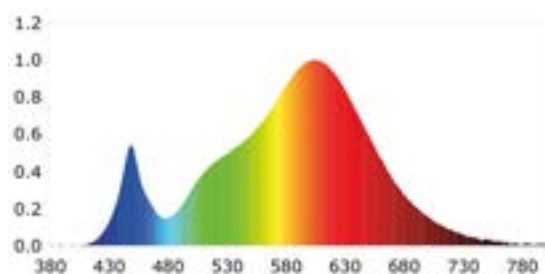

#### Schéma technique

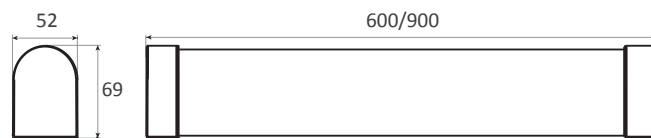

#### Distribution de l'intensité lumineuse

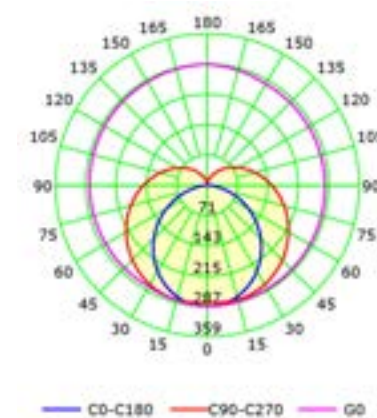

Référence	Code	Quantité de LEDs	Courant de sortie driver	Puissance	T °C	Candelas	Lumens LED	Lumens sortants	L - B	Dimensions en mm (l x h x L)	Colisage
Applique SDB chromée IP44 15W CII 3000K sans inter. 600mm	5381220	30	150 mA	15 W	3000 K	280 cd	1500 lm	1350 lm	L80 - B10	52 x 69 x 600	1
Applique SDB chromée IP44 20W CII 3000K sans inter. 900mm	5381221	42	200 mA	20 W	3000 K	380 cd	2250 lm	2000 lm			

Classe II LED 2835 SMD Driver intégré IP44 - IK06 Tension d'entrée : 220 - 240 Vac Fréquence d'entrée : 50 - 60 Hz Facteur de puissance : 0,53 IRC : >80 MacAdam : <6 SDCM Angle : 120° Efficacité lumineuse : 80 lm/W Durée de vie : 50 000 heures Nombre d'allumages ON/OFF : 15 000 Température ambiante (Ta) : -20 °C à +45 °C	Class II 2835 SMD chip Integrated driver IP44 - IK06 Input voltage : 220 - 240 Vac Input frequency : 50 - 60 Hz Power factor : 0,53 CRI : >80 MacAdam : <6 SDCM Angle : 120° Light efficiency : 80 lm/W Lifetime : 50 000 hours ON/OFF cycles : 15 000 Operating ambient temperature (Ta) : -20 °C to +45 °C
Fixation par vis des 2 côtés cachée par le capot chromé Connexion par bornier Corps en aluminium, diffuseur en polycarbonate Diffuseur opaque	Screw fixing on both sides hidden by the chrome cover Screw terminal connection Aluminum body, polycarbonate diffuser Opaque diffuser
Certificat d'innocuité photo-biologique : groupe 0	Photo-biological safety certification : group 0

EN55015:2013+A1 ; EN61547:2009 ; EN61000-3-2:2014 ;  
EN61000-3-3:2013 ; EN60598-1:2015 ; EN60598-2-1:1989 ; EN62493:2015 ;  
IEC TR 62778:2014 ; IEC60598-2-1 ; IEC 60598-1 ; AfPS GS 2014:01 Par. 3.1

EN55015:2013+A1 ; EN61547:2009 ; EN61000-3-2:2014 ;  
EN61000-3-3:2013 ; EN60598-1:2015 ; EN60598-2-1:1989 ; EN62493:2015 ;  
IEC TR 62778:2014 ; IEC60598-2-1 ; IEC 60598-1 ; AfPS GS 2014:01 Par. 3.1

## RÉGLLETTE LED IP44 CII

APPLIQUE SDB IP44 15 W 600 MM CII 4000 K

APPLIQUE SDB IP44 15 W 600 MM CII 3000 K

APPLIQUE SDB IP44 20 W 900 MM CII 3000 K



Schéma technique



Répartition spectrale

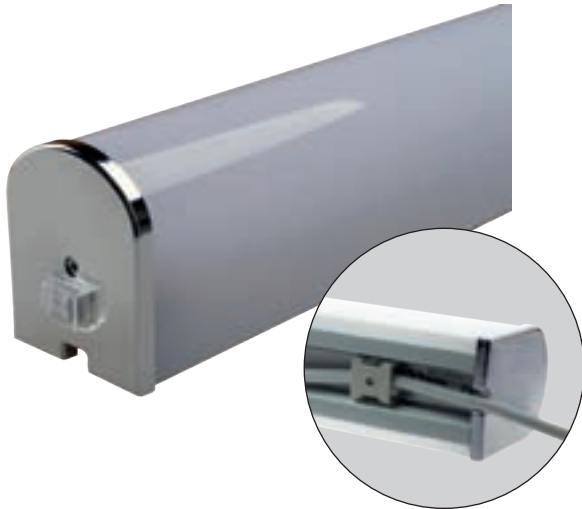
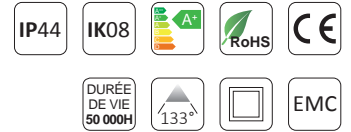
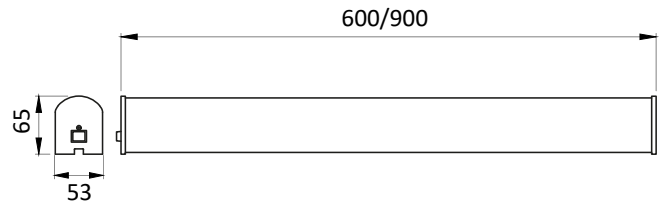
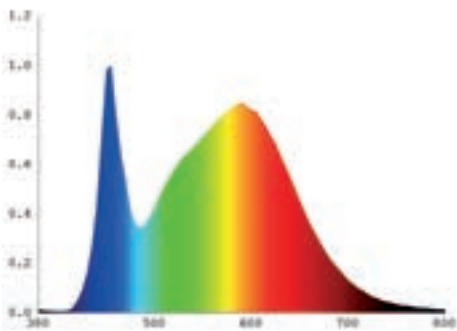

Distribution de l'intensité lumineuse

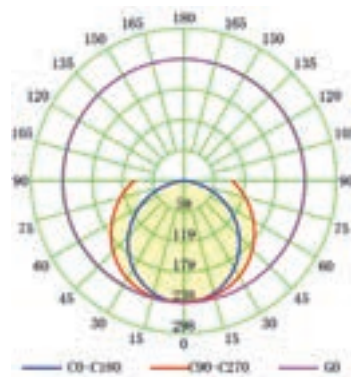

Référence	Code	Quantité de LEDs	Courant de sortie driver	Puissance	T °C	Candelas	Lumens LED	Lumens sortants	L - B	Dimensions en mm l x h x L	Colisage
Applique SDB IP44 15W 600mm CII 4000K	5381202	30	150 mA	15 W	4000 K	260 cd	1379 lm	1200 lm	L80 - B10	53 x 65 x 600	
Applique SDB IP44 15 W 600 mm CII 3000 K	5381200	30	150 mA	15 W	3000 K	295 cd	1448 lm	1260 lm	L80 - B10	53 x 65 x 600	1 / 20
Applique SDB IP44 20 W 900 mm CII 3000 K	5381205	42	140 mA	20 W	3000 K	362 cd	1839 lm	1600 lm	L80 - B10	53 x 65 x 900	

Classe II	Class II
LED 2835 SMD	2835 SMD chip
Driver intégré	Integrated driver
IP44 - IK08	IP44 - IK08
Tension d'entrée : 220 - 240 Vac	Input voltage : 220 - 240 Vac
Fréquence d'entrée : 50 - 60 Hz	Input frequency : 50 - 60 Hz
Facteur de puissance : 0,53	Power factor : 0,53
IRC : >80	CRI : >80
MacAdam : <6 SDCM	MacAdam : <6 SDCM
Angle : 133°	Angle : 133°
Efficacité lumineuse : 80 lm/W	Light efficiency : 80 lm/W
Durée de vie : 50 000 heures	Lifetime : 50 000 hours
Température ambiante (Ta) : -20 °C à +45 °C	Operating ambient temperature (Ta) : -20 °C to +45 °C

Cordon d'alimentation intégré	Integrated power cord
Deux clips de fixation coulissants sur toute la longueur	Two fixation clips sliding over the entire length
Corps en aluminium, diffuseur en polycarbonate	Aluminum body, polycarbonate diffuser
Diffuseur opaque	Opaque diffuser
Interrupteur étanche	Waterproof switch

Certificat d'innocuité photo-biologique : groupe 1      Photo-biological safety certification : group 1

EN 55015:2013+A1 ; EN 61547:2009 ; EN 61000-3-3:2013 ; EN 55015:2013+A1 ; EN 61547:2009 ; EN 61000-3-3:2013 ;  
 EN 61000-3-2:2014 ; EN 60598-1:2015+A1 ; EN 60598-2-1:1989 ; EN 61000-3-2:2014 ; EN 60598-1:2015+A1 ; EN 60598-2-1:1989 ;  
 EN 62493:2015 ; EN 62471:2008      EN 62493:2015 ; EN 62471:2008

## REGLETTE LED IP44 CII

- APPLIQUE SDB - TABLEAU 8W 400MM
- APPLIQUE SDB - TABLEAU 12W 600MM
- APPLIQUE SDB - TABLEAU 15W 780MM
- APPLIQUE SDB - TABLEAU 15W 900MM

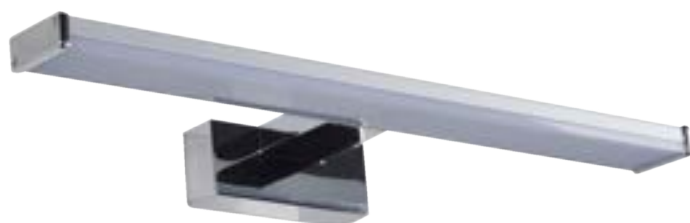

Boîte de jonction IP44 intégrée dans la patère

Schéma technique

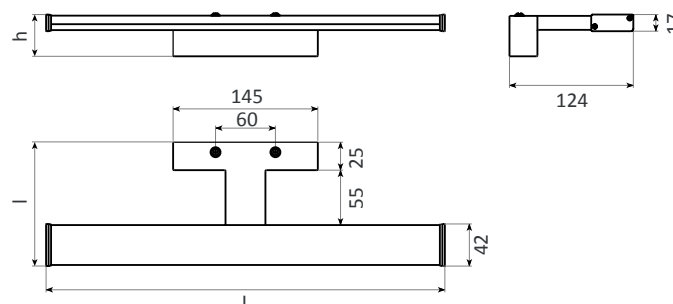

Référence	Code	Quantité de LEDs	Courant de sortie du driver	Puissance	T° C	Candelas	Lumens LED	Lumens sortants	L - B	Dimensions en mm h x l x L	Colisage
APPLIQUE SDB - TABLEAU IP44 CII 8W 400mm 3000K	5381110	40	100 mA	8 W	3000 K	205 cd	640 lm	512 lm	L70 - B50	42 x 121 x 400	1
APPLIQUE SDB - TABLEAU IP44 CII 12W 600mm 3000K	5381111	60	150 mA	12 W		325 cd	960 lm	768 lm		42 x 121 x 600	
APPLIQUE SDB - TABLEAU IP44 CII 15W 780mm 3000K	5381112	78	200 mA	15 W		385 cd	1200 lm	960 lm		42 x 121 x 780	
APPLIQUE SDB - TABLEAU IP44 CII 15W 900mm 3000K	5381113	90	200 mA	15 W		420 cd	1200 lm	960 lm		42 x 121 x 900	

<p>Classe II LED SMD 2835 Driver intégré IP44 / IK08 Tension d'entrée : 220 - 240 Vac Fréquence d'entrée : 50 - 60 Hz Facteur de puissance : 0,5 IRC : &gt;80 MacAdam : &lt;6 Angle : 112° Efficacité lumineuse : 80 lm/W Température ambiante (Ta) : -20 °C à +40 °C Nombre d'allumages ON/OFF : 15 000 Durée de vie : 50 000 heures</p>	<p>Class II 2835 SMD chip Integrated driver IP44 / IK08 Input voltage : 220 - 240 Vac Input frequency : 50 - 60 Hz Power factor : 0,5 CRI : &gt;80 MacAdam : &lt;6 Angle : 112° Light efficiency : 80 lm/W Operating ambient temperature (Ta) : -20 °C à +40 °C ON/OFF cycles : 15 000 Lifetime : 50 000 hours</p>
<p>Corps en aluminium, diffuseur opaque en polycarbonate Faible zone d'ombre Livré avec une boîte de jonction IP44, 2 vis et 2 chevilles</p>	<p>Aluminum body, polycarbonate opaque diffuser Small dark area Delivered with an IP44 junction box, 2 screws and 2 expansion screws</p>
<p>Certificat d'innocuité photo-biologique : groupe 0</p>	<p>Photo-biological safety certification : group 0</p>

EN55015:2013+A1 ; EN61547:2009 ; EN61000-3-3:2013 ; EN61000-3-2:2014 ;  
 ; EN60598-1:2015+A1 ; EN60598-2-1:1989 ; EN62493:2015 ; EN62471:2008 ;  
 IEC62321-3-1:2013 ; IEC62321-7-1:2015 ; IEC62321-7-2:2017 ;  
 EN ISO 17075-1:2017 ; RoHS Directive 2011/65/EU ; IEC62321-6:2015 ;  
 IEC62321-4:2013+AMD1:2017 ; IEC62321-5:2013 ; IEC62321-8:2017

EN55015:2013+A1 ; EN61547:2009 ; EN61000-3-3:2013 ; EN61000-3-2:2014 ;  
 EN60598-1:2015+A1 ; EN60598-2-1:1989 ; EN62493:2015 ; EN62471:2008 ;  
 IEC62321-3-1:2013 ; IEC62321-7-1:2015 ; IEC62321-7-2:2017 ;  
 EN ISO 17075-1:2017 ; RoHS Directive 2011/65/EU ; IEC62321-6:2015 ;  
 IEC62321-4:2013+AMD1:2017 ; IEC62321-5:2013 ; IEC62321-8:2017



**SPOT BASSE LUMINANCE - LAMPE À CLIPSER**  
**SPOT BASSE LUM. Ø85**



Schéma technique

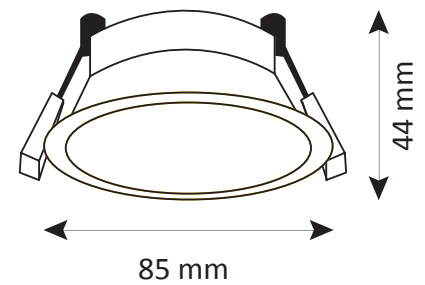

Lampe LED GU10 ou GU5.3 à clipser



Référence	Code	IP	Verre + joint	Dimensions en mm Ø x h	Diamètre de perçage Ø en mm	Colisage
Spot cône basse lum. blanc Ø85	5021025	IP20	-	85 x 44	Ø 75 - 77	1 / 100
Spot cône basse lum. noir Ø85	5021026	IP20	-			
Spot cône basse lum. blanc IP54 Ø85	5021030	IP54	oui			
Spot cône basse lum. noir IP54 Ø85	5021031	IP54	oui			

Lampes LED GU10 ou GU5.3 à clipser	GU10 or GU5.3 LED lamps to clip
Corps en aluminium	Aluminum body
Fixation plafond par ressort	Ceiling mount with a spring
Basse luminance	Low luminance
Lampe en retrait offrant un grand confort visuel	Recessed lamp than provides a great visual comfort
EN 60-598-1 2008+A11:2009 ; EN 60-598-2	EN 60-598-1 2008+A11:2009 ; EN 60-598-2

**SPOT BASSE LUMINANCE - LAMPE À CLIPSER**  
**SPOT BASSE LUM. BLANC ASYMÉTRIQUE Ø98**



Schéma technique

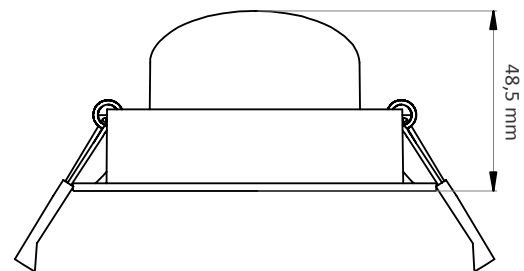
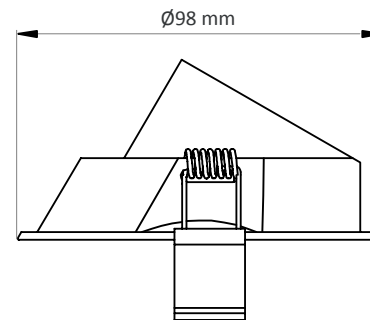

Lampe LED GU10 ou GU5.3 à clipser



Référence	Code	IP	Dimensions en mm Ø x h	Diamètre de perçage Ø en mm	Colisage
Spot cône basse lum. blanc asymétrique Ø98 lampe à clipser <b>NEW !</b>	5021024	IP20	98 x 48,5	Ø 88 - 90	1 / 100

Lampes LED GU10 ou GU5.3 à clipser	GU10 or GU5.3 LED lamps to clip
Corps en aluminium	Aluminum body
Fixation plafond par ressort	Ceiling mount with a spring
Basse luminance	Low luminance
Lampe en retrait offrant un grand confort visuel	Recessed lamp than provides a great visual comfort



**SPOT BASSE LUMINANCE - LAMPE À CLIPSER**  
**SPOT BASSE LUM. BLANC Ø100**



Schéma technique

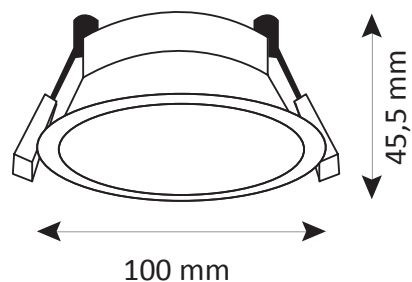

Lampe LED GU10 ou GU5.3 à clipser



Référence	Code	IP	Dimensions en mm Ø x h	Diamètre de perçage Ø en mm	Colisage
Spot cône basse lum. blanc Ø100	5021035	IP20	100 x 45,5	Ø 90 - 92	1 / 100

Lampes LED GU10 ou GU5.3 à clipser	GU10 or GU5.3 LED lamps to clip
Corps en aluminium	Aluminum body
Fixation plafond par ressort	Ceiling mount with a spring
Basse luminance	Low luminance
Lampe en retrait offrant un grand confort visuel	Recessed lamp than provides a great visual comfort

EN 60-598-1 2008+A11:2009 ; EN 60-598-2	EN 60-598-1 2008+A11:2009 ; EN 60-598-2
---	---

**SPOT BASSE LUMINANCE - LAMPE À CLIPSER**  
**SPOT BASSE LUM. BLANC Ø85 IP20**



Schéma technique

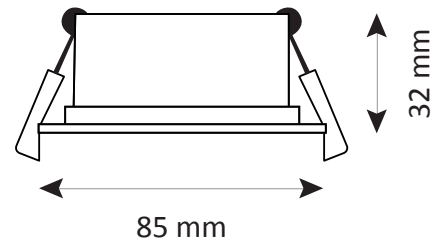

Lampe LED GU10 ou GU5.3 à clipser



Référence	Code	IP	Dimensions en mm Ø x h	Diamètre de perçage Ø en mm	Colisage
Spot basse lum. blanc Ø85	5021010	IP20	85 x 32	Ø 70 - 75	1 / 100

Lampes LED GU10 ou GU5.3 à clipser	GU10 or GU5.3 LED lamps to clip
Corps en aluminium	Aluminum body
Fixation plafond par ressort	Ceiling mount with a spring
Basse luminance	Low luminance
Lampe en retrait offrant un grand confort visuel	Recessed lamp than provides a great visual comfort

EN 60-598-1 2008+A11:2009 ; EN 60-598-2      EN 60-598-1 2008+A11:2009 ; EN 60-598-2

**SPOT BASSE LUMINANCE - LAMPE À CLIPSER**  
**SPOT BASSE LUM. BLANC Ø85 IP44**



Schéma technique

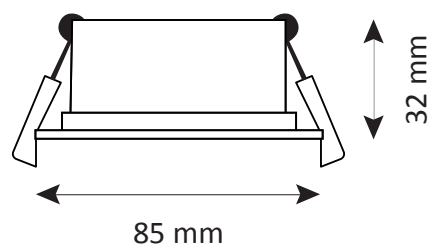

Lampe LED GU10 ou GU5.3 à clipser



Référence	Code	IP	Verre + joint	Dimensions en mm Ø x h	Diamètre de perçage Ø en mm	Colisage
Spot basse lum. blanc IP44 Ø85	5021015	IP44	oui	85 x 32	Ø 70 - 75	1 / 100

Lampes LED GU10 ou GU5.3 à clipser	GU10 or GU5.3 LED lamps to clip
Corps en aluminium	Aluminum body
Fixation plafond par ressort	Ceiling mount with a spring
Basse luminance	Low luminance
Lampe en retrait offrant un grand confort visuel	Recessed lamp than provides a great visual comfort

EN 60-598-1 2008+A11:2009 ; EN 60-598-2      EN 60-598-1 2008+A11:2009 ; EN 60-598-2

**SPOT BASSE LUMINANCE - LAMPE À CLIPSER**  
**SPOT BASSE LUM. BLANC Ø90 ORIENTABLE IP20**



Schéma technique

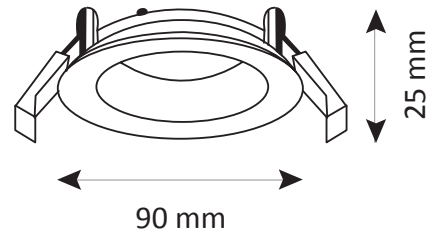

Lampe LED GU10 ou GU5.3 à clipser



Référence	Code	IP	Dimensions en mm Ø x h	Diamètre de perçage Ø en mm	Colisage
Spot orientable blanc Ø90	5021020	IP20	90 x 25	Ø 72 - 75	1 / 100

Lampes LED GU10 ou GU5.3 à clipser  
 Corps en aluminium  
 Fixation plafond par ressort  
 Basse luminance

GU10 or GU5.3 LED lamps to clip  
 Aluminum body  
 Ceiling mount with a spring  
 Low luminance

EN 60-598-1 2008+A11:2009 ; EN 60-598-2      EN 60-598-1 2008+A11:2009 ; EN 60-598-2

# SPOTLED

## SPOTLED DIM RT2012-BBC 6,5W - 38° IP44 CII



Schéma technique



Schéma de repiquage



Référence	Code	Puissance	T °C	Lumens	Efficacité lumineuse	Dimensions en mm h x Ø (Ø perçage)	Colisage
Spotled DIM RT2012-BBC 6,5W - 2700K - 38° IP44 CII	5034002		2700 K	570 lm	87 lm/W		
Spotled DIM RT2012-BBC 6,5W - 3000K - 38° IP44 CII	5034003	6,5 W	3000 K	580 lm	89 lm/W	46 x 90 (68-78)	1
Spotled DIM RT2012-BBC 6,5W - 4000K - 38° IP44 CII	5034004		4000 K	600 lm	92 lm/W		

### Recouvrable par isolant en rouleau ou à souffler

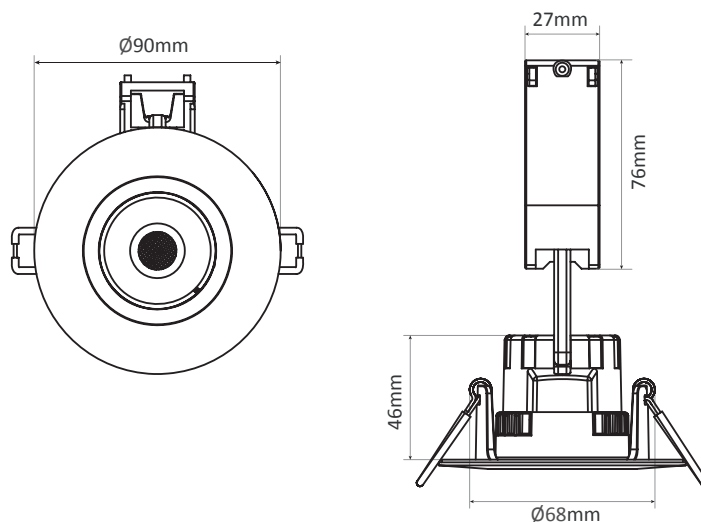
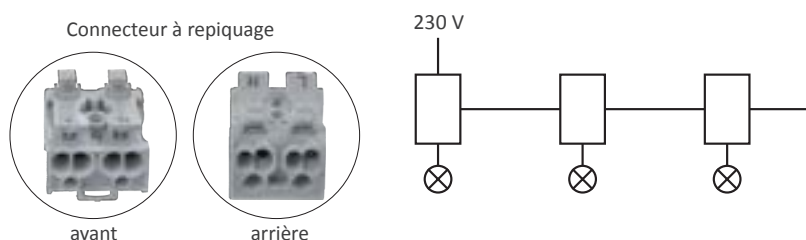
LED Lumileds 3030 (8 pcs)  
 Conforme à la norme RT2012-BBC  
 Étanche à l'air  
 Driver intégré  
 Dimmable par TRIAC de 10 à 100% en phase montante et descendante  
 IP44 - Classe II  
 Tension d'entrée : 220 - 240 Vac  
 Tension de sortie : 24 Vdc  
 Fréquence d'entrée : 50 - 60 Hz  
 Angle : 38°  
 IRC : 89  
 Protection thermique intégrée  
 Facteur de puissance : 0,89  
 Essai au fil incandescent : 850° - 5 s  
 Température ambiante (Ta) : -20 °C à +40 °C  
 Durée de vie : 35 000 heures  
 Matériaux : polycarbonate et aluminium

Certificat d'innocuité photo-biologique : groupe 1

### Coverable by rolled or blown insulation

Lumileds 3030 chip (8 pcs)  
 RT2012-BBC standard-compliant  
 Airtight  
 Integrated driver  
 Dimmable by TRIAC by leading and trailing edge from 10 to 100%  
 IP44 - Class II  
 Input voltage : 220 - 240 Vac  
 Output voltage : 24 Vdc  
 Input frequency : 50 - 60 Hz  
 Angle : 38°  
 CRI : 89  
 Integrated thermal protection  
 Power factor : 0,89  
 Glow wire test : 850° - 5 s  
 Operating ambient temperature : -20° C to +40° C  
 Lifetime : 35 000 hours  
 Materials : polycarbonate and aluminium

Photo-biological safety certification : group 1

EN55015:2013+A1:2015 ; EN61000-3-2:2014 ; EN61000-3-3:2013 ;  
 EN61547:2009 ; EN60598-1:2015+A1:2018 ; EN60598-2-2:2012 ;  
 EN61347-2-13:2014 ; EN61347-1:2015 ; EN62031:2008+A1:2013+A2:2015 ;  
 EN62471:2008 ; EN62493:2015

EN55015:2013+A1:2015 ; EN61000-3-2:2014 ; EN61000-3-3:2013 ;  
 EN61547:2009 ; EN60598-1:2015+A1:2018 ; EN60598-2-2:2012 ;  
 EN61347-2-13:2014 ; EN61347-1:2015 ; EN62031:2008+A1:2013+A2:2015 ;  
 EN62471:2008 ; EN62493:2015

## SPOTLED ORIENTABLE

### SPOTLED BLANC ORIENTABLE 7,5W 3000K 40° SPOTLED BLANC ORIENTABLE DIM 8W 3000K 40°



Schéma technique



Répartition spectrale

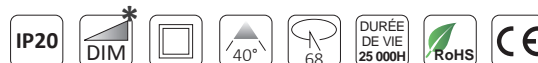
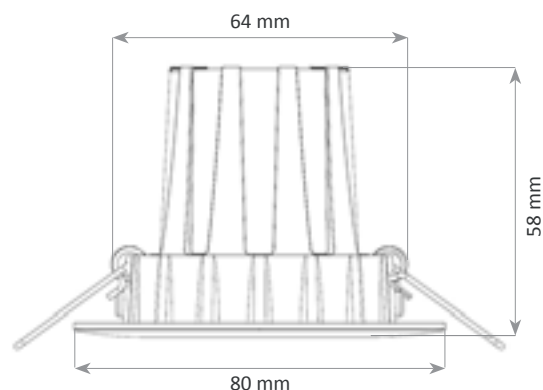
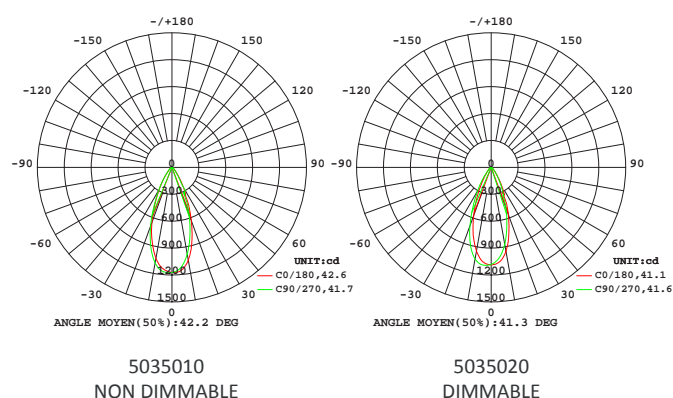

Référence	Code	Puissance	T °C	Lumens	Efficacité lumineuse	Dimensions en mm h x l (Ø perçage)	Colisage
SPOTLED blanc orientable 7,5W 3000K 40°	5035010	7,5 W	3000 K	720 lm	100 lm/W	58 x 80 (68)	1
SPOTLED blanc orientable DIM 8W 3000K 40°*	5035020	8 W		660 lm	84 lm/W		

LED Bridgelux SMD 2835 (8 pcs)	Bridgelux chip SMD 2835 (8 pcs)
Spot orientable	Orientable spot
Driver intégré	Integrated driver
Dimmable par TRIAC de 0 à 100%*	Dimmable by TRIAC from 0 to 100%*
IP20 - Classe II	IP20 - Class II
Tension d'entrée : 220 - 240 Vac	Input voltage : 220 - 240 Vac
Tension de sortie : 72 Vdc	Output voltage : 72 Vdc
Fréquence d'entrée : 50 - 60 Hz	Input frequency : 50 - 60 Hz
Angle : 40°	Angle : 40°
IRC : 80	CRI : 80
Protection thermique intégrée	Integrated thermal protection
Facteur de puissance : 0,5	Power factor : 0,5
Essai au fil incandescent : 650°	Glow wire test : 650°
Température ambiante (Ta) : -20 °C à +40 °C	Operating ambient temperature : -20° C to +40° C
Durée de vie : 25 000 heures	Lifetime : 25 000 hours
Matériaux : polycarbonate et aluminium	Materials : polycarbonate and aluminium

Certificat d'innocuité photo-biologique : groupe 0      Photo-biological safety certification : group 0

EN 55015 : 2013/A1 : 2015 / EN 61547 : 2009	EN 55015 : 2013/A1 : 2015 / EN 61547 : 2009
EN 61000-3-2 : 2014 / EN 61000-3-3 : 2013	EN 61000-3-2 : 2014 / EN 61000-3-3 : 2013
EN 60598-1 : 2015 / EN 60598-2-2 : 2012 / EN 62493 : 2015	EN 60598-1 : 2015 / EN 60598-2-2 : 2012 / EN 62493 : 2015
IEC/TR 62778 / IEC 60598-2-2 / IEC 60598-1	IEC/TR 62778 / IEC 60598-2-2 / IEC 60598-1

## SPOTLED ORIENTABLE DIMMABLE

**SPOTLED 6,5 W DIM ORIENTABLE EXTRA-PLAT 38° 3000 K**  
**SPOTLED 6,5 W DIM ORIENTABLE EXTRA-PLAT 38° 4000 K**



DISPONIBLE EN



Schéma technique

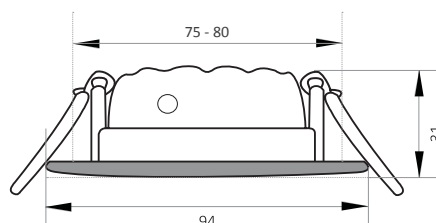

Répartition spectrale

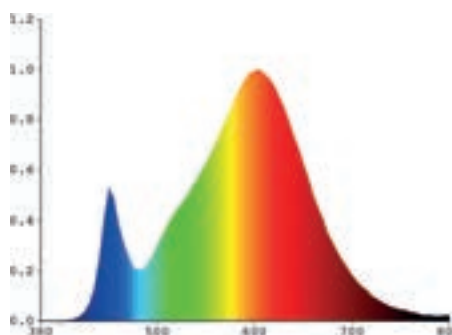

Référence	Code	Puissance	T °C	Lumens	Dimensions en mm h x l (Ø perçage)	Colisage
SPOTLED blanc 6,5 W DIM ORIENTABLE extra-plat 3000 K + driver dimmable	5035402	6,5 W	3000 K	610 lm	31 x 94 (75 - 80)	1
SPOTLED blanc 6,5 W DIM ORIENTABLE extra-plat 4000 K + driver dimmable	5035403		4000 K	630 lm		
SPOTLED alu 6,5 W DIM ORIENTABLE extra-plat 3000 K + driver dimmable	5035412		3000 K	610 lm		
SPOTLED alu 6,5 W DIM ORIENTABLE extra-plat 4000 K + driver dimmable	5035413		4000 K	630 lm		

LED COB	COB chip
Spot orientable	Orientable spotlight
Driver dimmable 200 mA par TRIAC en phase montante et phase descendante	200 mA TRIAC dimmable driver by leading and trailing edge
IP20	IP20
Tension d'entrée : 180 - 250 Vac	Input voltage : 180 - 250 Vac
Fréquence d'entrée : 50 - 60 Hz	Input frequency : 50 - 60 Hz
Angle : 38°	Angle : 38°
IRC : >80	CRI : >80
Protection thermique intégrée	Integrated thermal protection
Facteur de puissance : 0,50	Power factor : 0,50
Température ambiante (Ta) : -15 °C à +60 °C	Operating ambient temperature (Ta) : -15 °C to +60 °C
Durée de vie : 50 000 heures	Lifetime : 50 000 hours

Lentille avec effet anti-éblouissement	Antiglare effect lens
Alliage en aluminium	Aluminum alloy

EN60598-2-2:2012 ; EN60598-1:2015+A1:2018 ; EN62493:2015 ;  
 EN55015:2013+A1:2015 ; EN61547:2009 ; EN61000-3-2:2014 ;  
 EN61000-3-3:2013 ; IEC60598-2-2:2011 ; IEC60598-1:2014

EN60598-2-2:2012 ; EN60598-1:2015+A1:2018 ; EN62493:2015 ;  
 EN55015:2013+A1:2015 ; EN61547:2009 ; EN61000-3-2:2014 ;  
 EN61000-3-3:2013 ; IEC60598-2-2:2011 ; IEC60598-1:2014

**SPOTLED DIMMABLE**

**SPOTLED 8 W DIM BASSE LUMINANCE 38° 3000 K**



Schéma technique

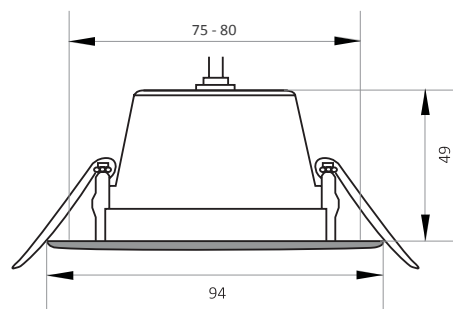

Répartition spectrale

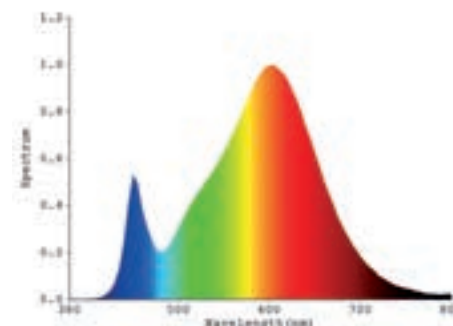

Référence	Code	Puissance	T °C	Lumens	Dimensions en mm h x l (∅ perçage)	Colisage
SPOTLED blanc 8 W DIM basse luminance 38° 3000 K + driver dimmable	5035405	8 W	3000 K	583 lm	49 x 94 (75 - 80)	1

LED COB	COB chip
Driver dimmable 200 mA par TRIAC en phase montant et phase descendante	200 mA TRIAC dimmable driver by leading and trailing edge
IP20	IP20
Tension d'entrée : 180 - 250 Vac	Input voltage : 180 - 250 Vac
Fréquence d'entrée : 50 - 60 Hz	Input frequency : 50 - 60 Hz
Angle : 38°	Angle : 38°
IRC : >83	CRI : >83
Protection thermique intégrée	Integrated thermal protection
Facteur de puissance : 0,50	Power factor : 0,50
Température ambiante (Ta) : -15 °C à +60 °C	Operating ambient temperature (Ta) : -15 °C to +60 °C
Durée de vie : 50 000 heures	Lifetime : 50 000 hours
Lentille avec effet anti-éblouissement	Antiglare effect lens
Alliage en aluminium	Aluminum alloy

EN60598-2-2:2012 ; EN60598-1:2015+A1:2018 ; EN62493:2015 ; EN55015:2013+A1:2015 ; EN61547:2009 ; EN61000-3-2:2014 ; EN61000-3-3:2013 ; IEC60598-2-2:2011 ; IEC60598-1:2014

EN60598-2-2:2012 ; EN60598-1:2015+A1:2018 ; EN62493:2015 ; EN55015:2013+A1:2015 ; EN61547:2009 ; EN61000-3-2:2014 ; EN61000-3-3:2013 ; IEC60598-2-2:2011 ; IEC60598-1:2014



## DOWNLIGHT LED IP20 - 18 EN 1

### DL LED + SURFACE 6-12-18W / 3000-4000-6000K Ø225



Schéma technique



Référence	Code	Puissance	T °C	Courant	Lumens	Facteur de puissance	Quantité de LEDs	Dimensions en mm h x Ø (Ø perçage)	Colisage
DL + SURFACE 6-12-18W / 3000-4000-6000K Ø225 mm	5036010	6 W	3000 K	63 mA	645 lm	0,4	112	19 x 225 (65 - 210)	1
			4000 K	63 mA	660 lm				
			6000 K	62 mA	648 lm				
	5036010	12 W	3000 K	105 mA	1184 lm	0,5			
			4000 K	100 mA	1295 lm				
			6000 K	108 mA	1200 lm				
	5036010	18 W	3000 K	143 mA	1533 lm	0,5			
			4000 K	130 mA	1752 lm				
			6000 K	140 mA	1558 lm				

LED 2835 SMD	2835 SMD chip
Driver intégré	Integrated driver
IP20	IP20
IK07	IK07
Classe II	Class II
Tension d'entrée : 165 - 265 Vac	Input voltage : 165 - 265 Vac
Fréquence d'entrée : 50 - 60 Hz	Input frequency : 50 - 60 Hz
Facteur de puissance : 0,5	Power factor : 0,5
IRC : 80	CRI : 80
Angle : 120°	Angle : 120°
Température ambiante (Ta) : -5 °C à +40 °C	Operating ambient temperature (Ta) : -5 °C to +40 °C
Durée de vie : 25 000 heures	Lifetime : 25 000 hours
Polycarbonate et aluminium	Polycarbonate and aluminium
18 produits en un seul	18 products in 1
Permet de choisir entre un luminaire encastré ou surface	Allows to choose between a surface or recessed light
Permet de choisir la puissance (6, 12, 18W) et la température de couleur (3000, 4000, 6000K) par DIP Switch	Allows to choose the power (6, 12, 18W) and color temperature (3000, 4000, 6000K) by DIP Switch
Clips ajustables pour s'adapter à différents diamètres de perçage	Adjustable spring clips suitable for different hole sizes
Connecteur rapide	Quick connector
EN55015:2013+A1:2015 ; EN61547:2009 ; EN61000-3-2:2014 ; EN61000-3-3:2013 ; IEC60598-1:2014 ; IEC60598-2-2:2011 ; IEC60598-2-1:1979+A1:1987	EN55015:2013+A1:2015 ; EN61547:2009 ; EN61000-3-2:2014 ; EN61000-3-3:2013 ; IEC60598-1:2014 ; IEC60598-2-2:2011 ; IEC60598-2-1:1979+A1:1987

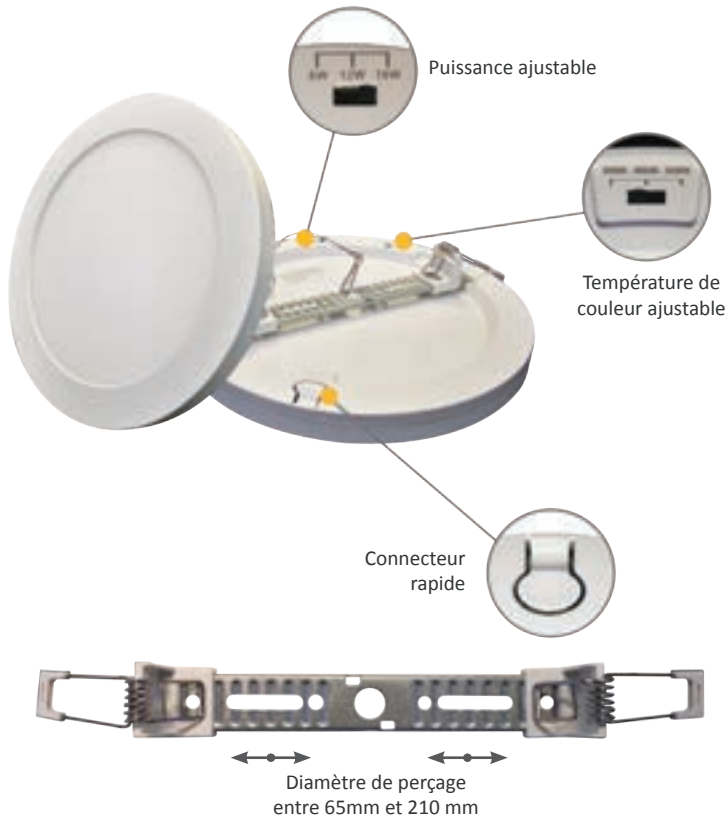
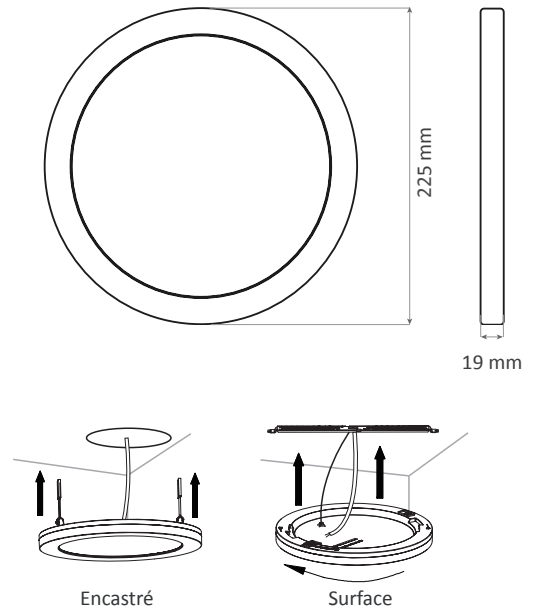
## DOWNLIGHT LED IP44

DL LED R4C 6 W DIAM : 125  
 DL LED R5C 10 W DIAM : 150  
 DL LED R6C 15 W DIAM : 175  
 DL LED R8C 22 W DIAM : 225



Schéma technique

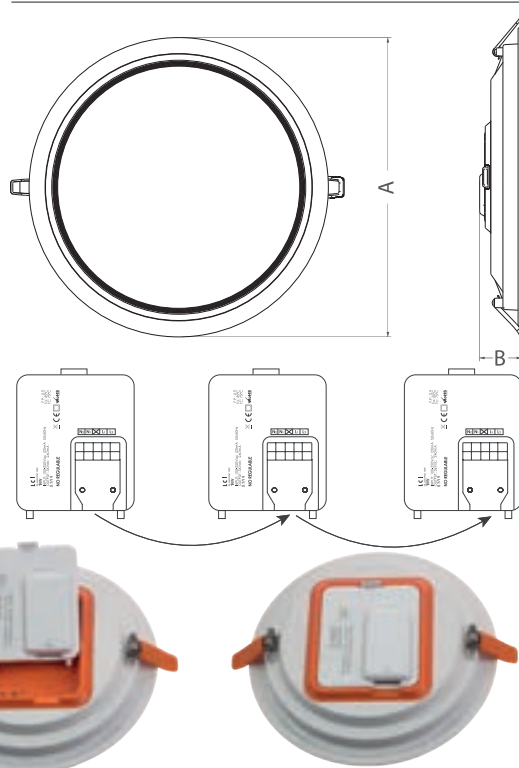

Driver à repiquage pour les 15W et 22W

Référence	Code	Puissance	T °C	Lumens	Quantité de LEDs	L - B	Dimensions en mm A x B (Ø perçage)	Colisage
DL LED R4C 6 W 3000 K 520 lm diam : 125	5035701	6 W	3000 K	520 lm	40	L80 - B10	125 x 31,5 (100 - 110)	1
DL LED R4C 6 W 4000 K 557 lm diam : 125	5035702		4000 K	557 lm				
DL LED R5C 10 W 3000 K 890 lm diam : 150	5035705	10 W	3000 K	890 lm	60		150 x 31,5 (125 - 135)	
DL LED R5C 10 W 4000 K 924 lm diam : 150	5035706		4000 K	924 lm				
DL LED R6C 15 W 3000 K 1579 lm diam : 175	5035709	15 W	3000 K	1579 lm	88		175 x 31,5 (150 - 160)	
DL LED R6C 15 W 4000 K 1678 lm diam : 175	5035710		4000 K	1678 lm				
DL LED R8C 22 W 3000 K 2355 lm diam : 225	5035713	22 W	3000 K	2355 lm	120		225 x 31,5 (200 - 210)	
DL LED R8C 22 W 4000 K 2662 lm diam : 225	5035714		4000 K	2662 lm				

LED SMD Hongli	Hongli SMD chip
IP44 face avant / IP20 face arrière	IP44 front side / IP20 back side
Classe II	Class II
Tension d'entrée : 180 - 250 Vac	Input voltage : 180 - 250 Vac
Fréquence d'entrée : 50 - 60 Hz	Input frequency : 50 - 60 Hz
Facteur de puissance : >0,9	Power factor : >0,9
IRC : >81	CRI : >81
IRL : >83	LRI : >83
UGR : ≤22	UGR : ≤22
Angle : 120°	Angle : 120°
Température ambiante (Ta) : -10 °C à +45 °C	Operating ambient temperature (Ta) : -10 °C to +45 °C
Durée de vie : 50 000 heures	Lifetime : 50 000 hours

Diffuseur en polycarbonate	Polycarbonate diffuser
Dissipateur thermique en aluminium	Aluminum heat sink
Driver déclipable permettant de faire toute l'installation et de connecter le downlight à la fin	Declickable driver which allows to make the entire installation and connect the downlight at the end
Bornes "type WAGO" permettant une connexion rapide sans tournevis	"WAGO-type" terminals allowing a quick connection without screwdriver

EN55015:2013+A1 ; EN61547:2009 ; EN61000-3-2:2014 ; EN55015:2013+A1 ; EN61547:2009 ; EN61000-3-2:2014 ;  
 EN61000-3-3:2013 ; IEC60598-1:2014 ; IEC60598-2-2:2011 ; EN61000-3-3:2013 ; IEC60598-1:2014 ; IEC60598-2-2:2011 ;  
 IEC61347-2-13:2014+A1:2016 ; IEC61347-1:2015 IEC61347-2-13:2014+A1:2016 ; IEC61347-1:2015

## DOWNLIGHT LED SURFACE

DL LED SURFACE 10 W DIAM : 157  
 DL LED SURFACE 15 W DIAM : 180  
 DL LED SURFACE 22 W DIAM : 230



Schéma technique

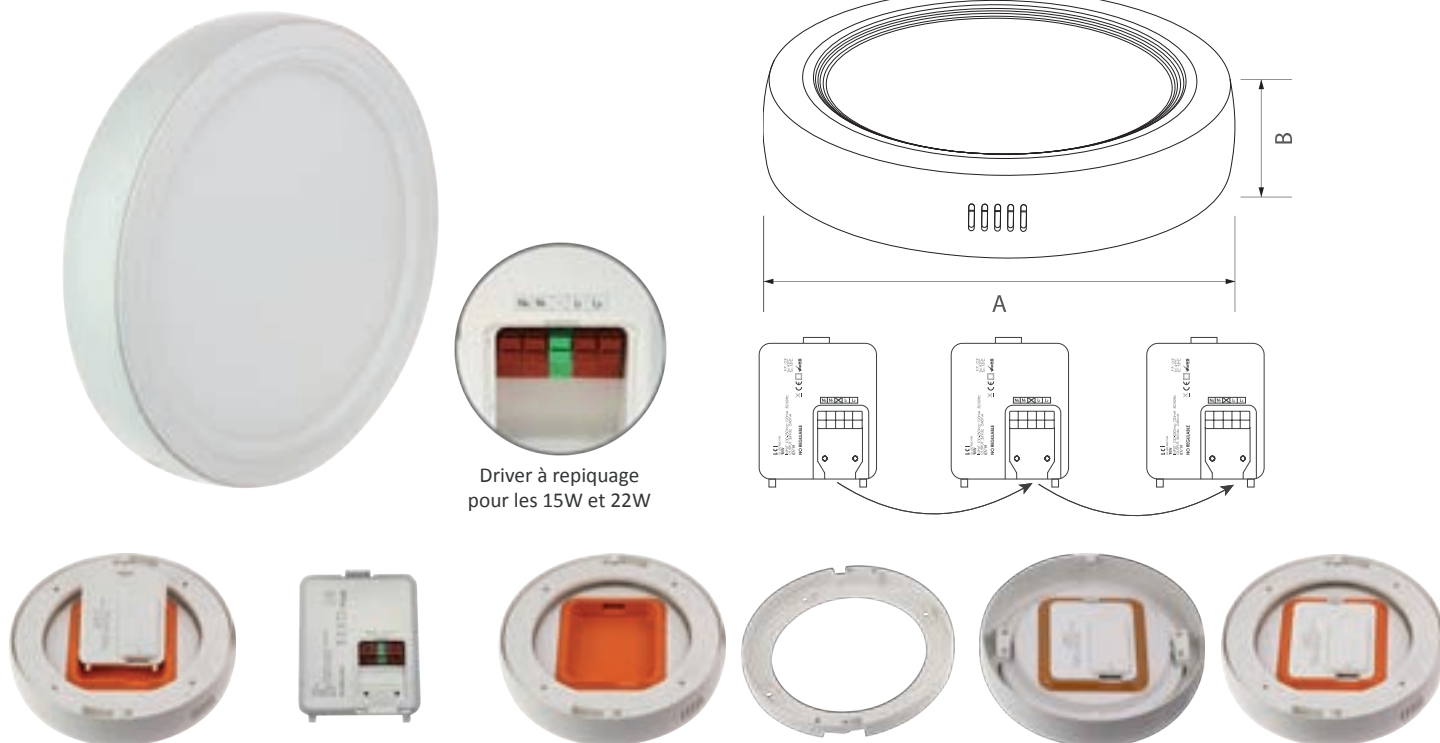

Driver à repiquage pour les 15W et 22W

Référence	Code	Puissance	T °C	Lumens	Quantité de LEDs	L - B	Dimensions en mm A x B	Colisage
DL LED SURFACE 10 W 3000 K 890 lm	5035720	10 W	3000 K	890 lm	60		157 x 38	
DL LED SURFACE 10 W 4000 K 924 lm	5035721		4000 K	924 lm				
DL LED SURFACE 15 W 3000 K 1579 lm	5035722	15 W	3000 K	1579 lm	88	L80 - B10	180 x 38	1
DL LED SURFACE 15 W 4000 K 1678 lm	5035723		4000 K	1678 lm				
DL LED SURFACE 22 W 3000 K 2355 lm	5035724	22 W	3000 K	2355 lm	120		230 x 38	
DL LED SURFACE 22 W 4000 K 2662 lm	5035725		4000 K	2662 lm				

<p>LED SMD Hongli                  IP44 face avant / IP20 face arrière                  Classe II                  Tension d'entrée : 100 - 250 Vac                  Fréquence d'entrée : 50 - 60 Hz                  Facteur de puissance : &gt;0,9                  IRC : 81                  IRL : 80                  UGR : ≤22                  Angle : 120°                  Protection thermique intégrée                  Température ambiante (Ta) : -10 °C à +45 °C                  Durée de vie : 50 000 heures</p>	<p>Hongli SMD chip                  IP44 front side / IP20 side                  Class II                  Input voltage : 100 - 250 Vac                  Input frequency : 50 - 60 Hz                  Power factor : &gt;0,9                  CRI : 81                  LRI : 80                  UGR : ≤22                  Angle : 120°                  Integrated thermal protection                  Operating ambient temperature (Ta) : -10 °C à +45 °C                  Lifetime : 50 000 hours</p>
<p>Diffuseur en polycarbonate                  Dissipateur thermique en aluminium                  Driver déclinable permettant de faire toute l'installation et de connecter le downlight à la fin                  Bornes «type WAGO» permettant une connexion rapide sans tournevis</p>	<p>Polycarbonate diffuser                  Aluminum heat sink                  Declipsable driver which allows to make the entire installation and connect the downlight at the end                  «WAGO-type» terminals allowing a quick connection without screwdriver</p>
<p>EN60598-2-1:1989 ; EN62471:2008 ; EN62493:2010 ; EN60598-1:2015 ;                  EN62031:2008+A1+A2 ; EN61547:2009 ; EN61000-3-3:2013 ;                  EN61000-3-2:2014 ; EN55015:2013+A1</p>	<p>EN60598-2-1:1989 ; EN62471:2008 ; EN62493:2010 ; EN60598-1:2015 ;                  EN62031:2008+A1+A2 ; EN61547:2009 ; EN61000-3-3:2013 ;                  EN61000-3-2:2014 ; EN55015:2013+A1</p>

## LUMINAIRE LED IP54 CII

HUBLLOT ROND IP54 CII Ø150 - 8W 4000K

HUBLLOT ROND IP54 CII Ø190 - 14W 4000K



Schéma technique

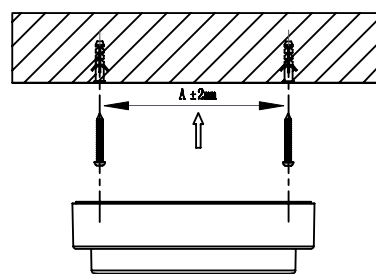
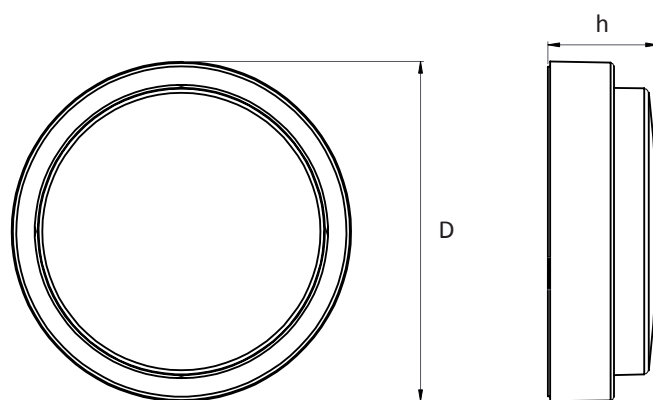

Référence	Code	Puissance	T °C	Lumens LED	Lumens sortants	Candelas	Dimensions en mm h x Ø D (entraxe A)	Colisage
HUBLLOT ROND IP54 CII Ø150 - 8W 4000K	5420410	8 W	4000 K	700 lm	560 lm	180 cd	Ø 48 x 150 (101,5 ±2)	1
HUBLLOT ROND IP54 CII Ø190 - 14W 4000K	5420415	14 W		1225 lm	980 lm	350 cd	Ø 48 x 190 (119 ±2)	

LED SANAN	SANAN chip
IP54	IP54
Classe II	Class II
Tension d'entrée : 220 - 240 Vac	Input voltage : 220 - 240 Vac
Fréquence d'entrée : 50 - 60 Hz	Input frequency : 50 - 60 Hz
Facteur de puissance : 0,5	Power factor : 0,5
MacAdam : <6 SDCM	MacAdam : <6 SDCM
IRC : >80	CRI : >80
Efficacité lumineuse : 70 lm/W	Luminous efficiency : 70 lm/W
Angle : 120°	Angle : 120°
Température ambiante (Ta) : -20 °C à +40 °C	Operating ambient temperature (Ta) : -20 °C to +40 °C
Nombre d'allumages ON/OFF : 100 000	ON/OFF cycles : 100 000
Durée de vie : 30 000 heures	Lifetime : 30 000 hours
Corps en polycarbonate	Polycarbonate body

Certification d'innocuité photo-biologique : groupe 0      Photo-biological safety certification : group 0

EN60598-1:2015 ; EN60598-2-1:1989 ; EN60598-2-1:1989 ;  
 EN62471:2008 ; EN62493:2015 ; EN61000-3-2:2014 ; EN61000-3-3:2013 ; EN62471:2008 ; EN62493:2015 ; EN61000-3-2:2014 ; EN61000-3-3:2013 ;  
 EN55015:2013/A1:2015 ; EN61547:2009      EN55015:2013/A1:2015 ; EN61547:2009

## LUMINAIRE LED IP65 CII

- HUBLOT PLAT IP65 CII Ø220 - 15W 4000K
- HUBLOT PLAT IP65 CII Ø280 - 18W 4000K
- HUBLOT PLAT IP65 CII Ø330 - 24W 4000K
- HUBLOT PLAT IP65 CII Ø330 - 30W 4000K



Schéma technique

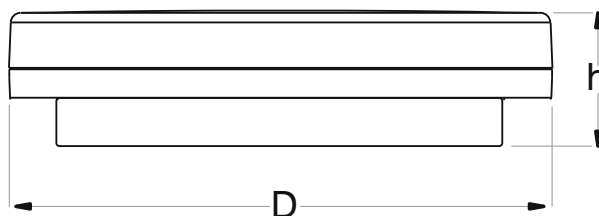

Facilité de câblage :  
on ne démonte pas l'appareil, on ouvre simplement le capot

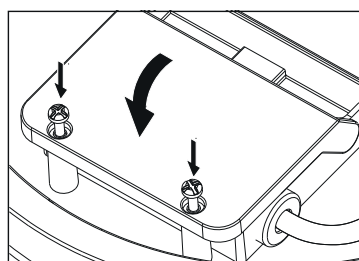
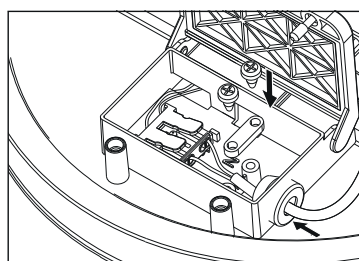

Facilité d'installation :  
montage / démontage par 2 vis sur le côté

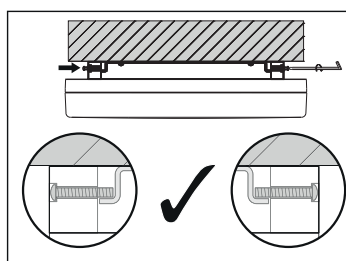

Entraxe :  
ajustable

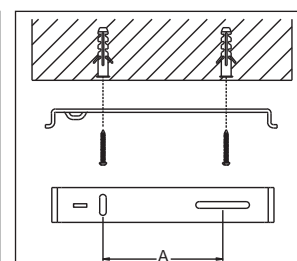

Référence	Code	Puissance	T °C	Lumens LED	Lumens sortants	Candelas	Dimensions en mm h x Ø D (A)	Colisage
HUBLOT PLAT IP65 CII Ø220 - 15W 4000K	5420430	15 W	4000 K	1562 lm	1250 lm	350 cd	55 x Ø 220 (76 ±14) = 62 à 90	1
HUBLOT PLAT IP65 CII Ø280 - 18W 4000K	5420435	18 W		1875 lm	1500 lm	420 cd	55 x Ø 280 (80 ±14) = 66 à 94	
HUBLOT PLAT IP65 CII Ø330 - 24W 4000K	5420440	24 W		2562 lm	2050 lm	550 cd	55 x Ø 330 (90 ±20) = 70 à 110	
HUBLOT PLAT IP65 CII Ø330 - 30W 4000K	5420445	30 W		3250 lm	2600 lm	700 cd		

LED SANAN	SANAN chip
IP65	IP65
Classe II	Class II
Tension d'entrée : 220 - 240 Vac	Input voltage : 220 - 240 Vac
Fréquence d'entrée : 50 - 60 Hz	Input frequency : 50 - 60 Hz
Facteur de puissance : >0,9	Power factor : >0,9
MacAdam : <6 SDCM	MacAdam : <6 SDCM
IRC : >80	CRI : >80
Angle : 120°	Angle : 120°
Température ambiante (Ta) : -20 °C à +50 °C	Operating ambient temperature (Ta) : -20 °C to +50 °C
Nombre d'allumages ON/OFF : 100 000	ON/OFF cycles : 100 000
Durée de vie : 30 000 heures	Lifetime : 30 000 hours
Corps en polycarbonate	Polycarbonate body

Certification d'innocuité photo-biologique : groupe 0

Photo-biological safety certification : group 0

EN55015:2013/A1:2015 ; EN61547:2009 ; EN61000-3-2:2014 ;  
EN61000-3-3:2013 ; EN60598-1:2015 ;  
EN60598-2-1:1989 ; EN62471:2008 ; EN62493:2015

EN55015:2013/A1:2015 ; EN61547:2009 ; EN61000-3-2:2014 ;  
EN61000-3-3:2013 ; EN60598-1:2015 ;  
EN60598-2-1:1989 ; EN62471:2008 ; EN62493:2015

## LUMINAIRE LED IP65 CII

HUBLLOT PLAT SENSOR IP65 CII Ø280 - 18W 4000K

HUBLLOT PLAT SENSOR IP65 CII Ø330 - 24W 4000K

HUBLLOT PLAT SENSOR IP65 CII Ø330 - 30W 4000K



### Plages de détection

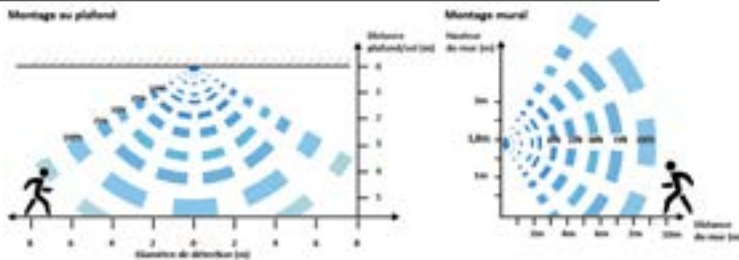

### Facilité de câblage :

on ne démonte pas l'appareil, on ouvre simplement le capot

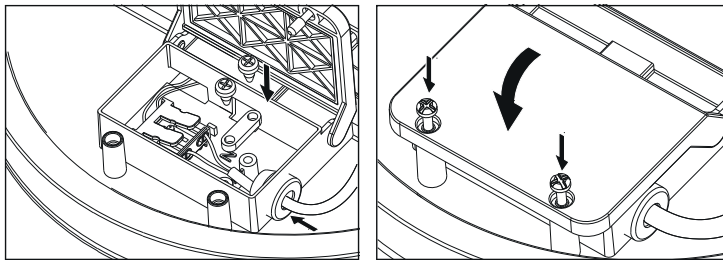

### Schéma technique

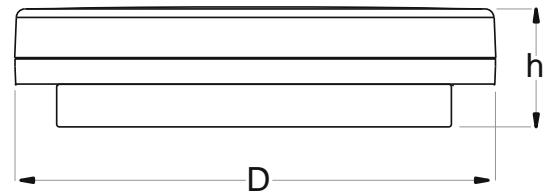

### Fonction de la détection



### Réglage des DIP switches

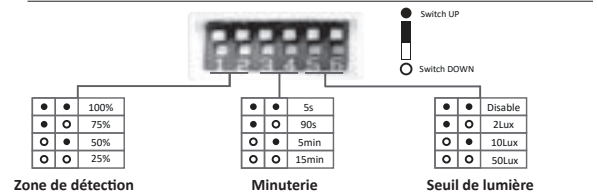

### Facilité d'installation :

montage / démontage par 2 vis sur le côté

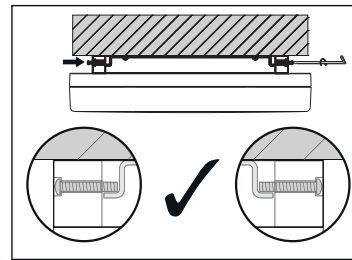

### Entraxe :

ajustable

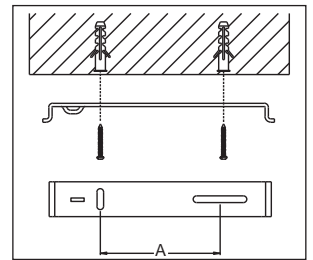

Référence	Code	Puissance	T °C	Lumens LED	Lumens sortants	Candelas	Dimensions en mm h x Ø D (A)	Colisage
HUBLLOT PLAT SENSOR IP65 CII Ø280 18 W 4000 K	5420471	18 W		1875 lm	1500 lm	420 cd	55 x Ø 280 (80±14)	
HUBLLOT PLAT SENSOR IP65 CII Ø330 24 W 4000 K	5420472	24 W	4000 K	2562 lm	2050 lm	550 cd	55 x Ø 330 (90±20)	1
HUBLLOT PLAT SENSOR IP65 CII Ø330 30 W 4000 K	5420473	30 W		3250 lm	2600 lm	700 cd		

LED SANAN	SANAN chip
IP65	IP65
Classe II	Class II
Tension d'entrée : 220 - 240 Vac	Input voltage : 220 - 240 Vac
Fréquence d'entrée : 50 - 60 Hz	Input frequency : 50 - 60 Hz
Facteur de puissance : >0,9	Power factor : >0,9
MacAdam : <6 SDCM	MacAdam : <6 SDCM
IRC : >80	CRI : >80
Angle : 120°	Angle : 120°
Température ambiante (Ta) : -20 °C à +50 °C	Operating ambient temperature (Ta) : -20 °C to +50 °C
Nombre d'allumages ON/OFF : 100 000	ON/OFF cycles : 100 000
Durée de vie : 30 000 heures	Lifetime : 30 000 hours
Corps en polycarbonate	Polycarbonate body
Hauteur d'installation : 6 m max (plafond) / 3 m max (mural)	Installation height: max 6 m (ceiling) / max 3 m (wall)

Détecteur hyperfréquence	Microwave sensor
3 réglages : seuil de la lumière, minuterie et plage de détection	3 settings: light control, timer and detection range
Fréquence micro-ondes : 5,8 GHz ± 75 MHz	Microwave frequency : 5,8 GHz ± 75 MHz
Puissance en veille : < 0,3 mW	Standby power : < 0,3 mW

Certification d'innocuité photo-biologique : groupe 0 Photo-biological safety certification : group 0

EN55015:2013/A1:2015 ; EN61547:2009 ; EN61000-3-2:2014 ; EN55015:2013/A1:2015 ; EN61547:2009 ; EN61000-3-2:2014 ;  
EN61000-3-3:2013 ; EN60598-1:2015 ; EN61000-3-3:2013 ; EN60598-1:2015 ;  
EN60598-2-1:1989 ; EN62471:2008 ; EN62493:2015 EN60598-2-1:1989 ; EN62471:2008 ; EN62493:2015



## LUMINAIRE LED ETANCHE IP65

**SLIMLED IP65 18W 4000K - 754MM 1600lm**  
**SLIMLED IP65 36W 4000K - 1284MM 3500lm**  
**SLIMLED IP65 45W 4000K - 1564MM 4300lm**



Schéma technique



Distribution de l'intensité lumineuse

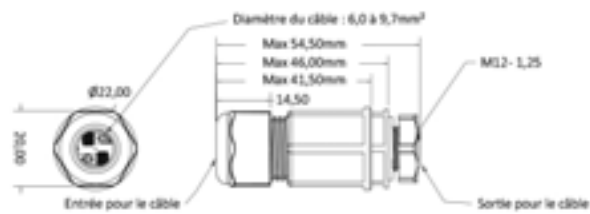
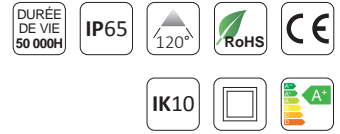
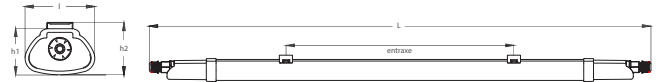
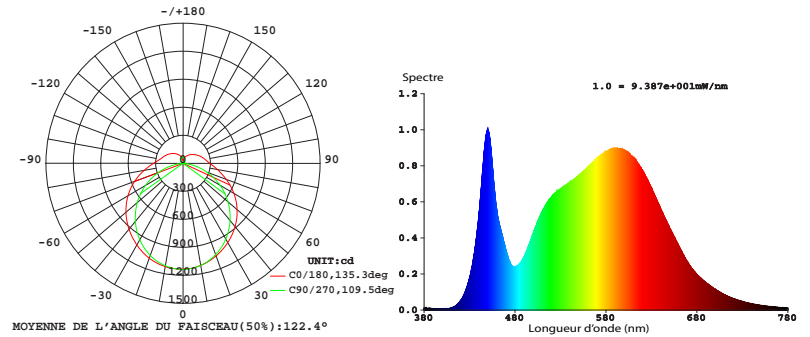

Référence	Code	Puissance	T °C	Lumens LED	Lumens sortants	Nombre de LED	Max par ligne câble 0,75mm <sup>2</sup>	Dimensions en mm h1 x l x L   h2 (entraxe recommandé mais coulissant)	Colisage
SLIMLED IP65 18W 4000K - 754mm 1600lm	5420170	18 W		2000 lm	1600 lm	96	24	35 x 53 x 754   40 (370)	
SLIMLED IP65 36W 4000K - 1284mm 3500lm	5420171	36 W	4000 K	4375 lm	3500 lm	264	12	35 x 53 x 1284   40 (880)	1/20
SLIMLED IP65 45W 4000K - 1564mm 4300lm	5420172	45 W		5375 lm	4300 lm	270	10	35 x 53 x 1564   40 (1150)	

<p>LED SMD 2835 Driver intégré non dimmable IP65 / Classe II Tension d'entrée : 220 - 240 Vac Fréquence d'entrée : 50 - 60 Hz Angle : 120° IRC : &gt;80 Efficacité lumineuse : 96 lm/W Protection thermique intégrée Facteur de puissance : &gt;0,50 (réf. 5420170) et &gt;0,90 (réf. 5420171 - 5420172) Température ambiante (Ta) : -20 °C à +40 °C Durée de vie : 50 000 heures</p>	<p>SMD 2835 chip Integrated non dimmable driver IP65 / Class II Input voltage : 220 - 240 Vac Input frequency : 50 - 60 Hz Angle : 120° CRI : &gt;80 Luminous efficiency : 96 lm/W Integrated thermal protection Power factor : &gt;0,50 (ref. 5420170) and &gt;0,90 (ref. 5420171 - 5420172) Operating ambient temperature (Ta) : -20 °C to +40 °C Lifetime : 50 000 hours</p>
---	---

<p>Livré avec 2 clips de fixation en inox + 2 vis Câblage traversant permettant une mise en ligne Connecteur automatique pour câblage rapide, accès facile Clips de fixation coulissants sur toute la longueur Presse-étoupe M12/M16 pour câble de diamètre 6,0 à 9,7mm<sup>2</sup> Remplacement / équivalence étanches fluo : 18, 36 et 58 W Style compact qui convient pour toutes les applications : parking, garages, bureaux, magasins, hôpitaux, écoles, hall, supermarchés, etc.</p>	<p>Supplied with 2 stainless steel fixation clips + 2 screws Through wiring allowing online connection Automatic connector for fast wiring, easy access Fixation clips sliding over the entire length Cable gland M12/M16 for cable with a diameter between 6,0 and 9,7mm<sup>2</sup> Replacement / equivalence to fluo waterproof fixtures : 18, 36 and 58 W Compact style suitable for all applications : parking, garages, offices, shops, hospitals, schools, hall, supermarkets, etc.</p>
---	--

Certification d'innocuité photo-biologique : groupe 0

<p>EN 62321-2:2014 ; EN 62321-3-1:2014 ; EN 62321-4:2014 ; EN 62321-5:2014 ; EN 62321-6:2015 ; EN 62321-7-1:2015 ; EN 62321-7-2:2017 ; EN 60598-1:2015 ; EN 60598-2-1:1989 ; EN 62471:2008 ; EN 62493:2018 ; IEC 60598-1:2014 ; IEC 60598-2-1:1979 ; IEC 60598-2-1:1979/AMD1:1987 ; IEC 62471:2006</p>	<p>EN 62321-2:2014 ; EN 62321-3-1:2014 ; EN 62321-4:2014 ; EN 62321-5:2014 ; EN 62321-6:2015 ; EN 62321-7-1:2015 ; EN 62321-7-2:2017 ; EN 60598-1:2015 ; EN 60598-2-1:1989 ; EN 62471:2008 ; EN 62493:2018 ; IEC 60598-1:2014 ; IEC 60598-2-1:1979 ; IEC 60598-2-1:1979/AMD1:1987 ; IEC 62471:2006</p>
--	--

## LUMINAIRE LED ETANCHE IP65

ETANCHLED IP65 21W 4000K 600MM

ETANCHLED IP65 40W 4000K 1200MM

ETANCHLED IP65 55W 4000K 1500MM

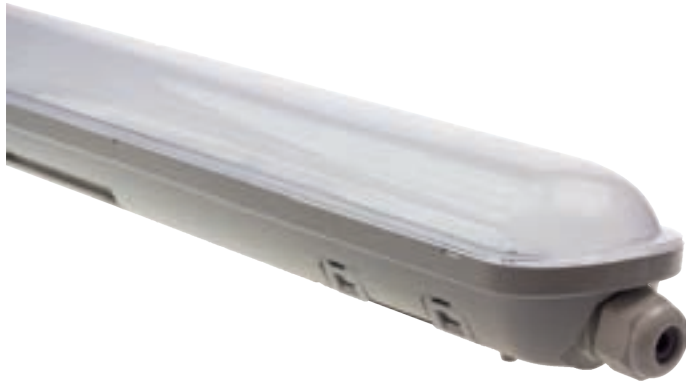

### Schéma technique

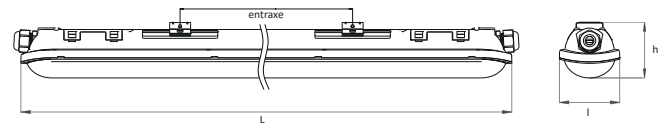

### Distribution de l'intensité lumineuse

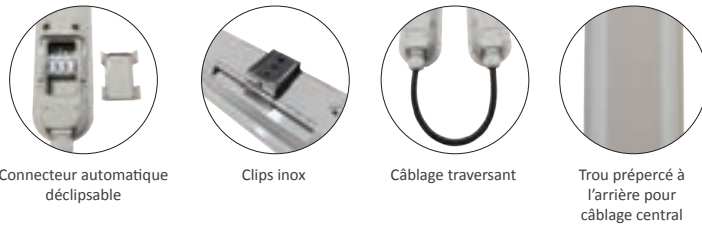
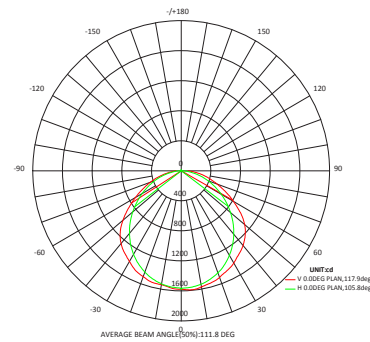

Connecteur automatique déclipable

Clips inox

Câblage traversant

Trou prépercé à l'arrière pour câblage central

Référence	Code	Puissance	T °C	Lumens LED	Lumens sortants	L - B	Nombre de LED	Courant de sortie	Max par ligne câble 0,75mm <sup>2</sup>	Dimensions en mm h x l x L (entraxe)	Colisage
ETANCHLED IP65 21W 4000K 600mm	5420154	21 W		3033 lm	2730 lm		66	200 mA	20	61 x 72 x 590 (250 - 280)	
ETANCHLED IP65 40W 4000K 1200mm	5420155	40 W	4000 K	5777 lm	5200 lm	L80 B10	126	300 mA	10	61 x 72 x 1180 (570 - 670)	1
ETANCHLED IP65 55W 4000K 1500mm	5420156	55 W		7944 lm	7150 lm		168	400 mA	6	61 x 72 x 1480 (850 - 950)	

Disponible sur commande en version dimmable DALI

Available on order in DALI dimmable version

<p>LED Bridgelux Driver intégré non dimmable IP65 / Classe I Tension d'entrée : 220 - 240 Vac Fréquence d'entrée : 50 - 60 Hz Angle : 115° IRC : &gt;80 Efficacité lumineuse : 120 lm/W Protection thermique intégrée Facteur de puissance : &gt;0,90 Température ambiante (Ta) : -15 °C à +40 °C Durée de vie : 50 000 heures</p>	<p>Bridgelux chip Integrated non dimmable driver IP65 / Class I Input voltage : 220 - 240 Vac Input frequency : 50 - 60 Hz Angle : 115° CRI : &gt;80 Luminous efficiency : 120 lm/W Integrated thermal protection Power factor : &gt;0,90 Operating ambient temperature (Ta) : -15 °C to +40 °C Lifetime : 50 000 hours</p>
--	---

<p>Livré avec 2 clips de fixation en inox + 2 vis Câblage traversant permettant une mise en ligne Connecteur automatique pour câblage rapide, accès par capot déclipable Remplacement / équivalence étanches fluo : 2 x 18, 36 et 58 W Style compact qui convient pour toutes les applications : parkings, garages, bureaux, magasins, hôpitaux, écoles, hall, supermarchés, etc.</p>	<p>Supplied with 2 stainless steel fixation clips + 2 screws Through wiring allowing online connection Automatic connector for fast wiring, access by unclipable cover Replacement / equivalence to fluo waterproof fixtures : 2 x 18, 36 and 58 W Compact style suitable for all applications : parkings, garages, offices, shops, hospitals, schools, halls, supermarkets, etc.</p>
---	---

Certificat d'innocuité photo-biologique : groupe 0 Photo-biological safety certification : group 0

<p>EN60598-1:2015 ; EN60598-2-1:1989 ; EN62471:2008 ; EN62493:2015 ; EN55015:2013/A1:2015 ; EN61547:2009 ; EN61000-3-2:2014 ; EN61000-3-3:2013 ; IEC60598-2-1 ; IEC60598-1:2014 ; IEC60598-2-1:1979/A1:1987 ; IEC61347-2-13</p>	<p>EN60598-1:2015 ; EN60598-2-1:1989 ; EN62471:2008 ; EN62493:2015 ; EN55015:2013/A1:2015 ; EN61547:2009 ; EN61000-3-2:2014 ; EN61000-3-3:2013 ; IEC60598-2-1 ; IEC60598-1:2014 ; IEC60598-2-1:1979/A1:1987 ; IEC61347-2-13</p>
---	---



## LUMINAIRE LED ETANCHE IP65

ETANCHLED - SENSOR - IP65 40W 4000K 1200MM

ETANCHLED - SENSOR - IP65 55W 4000K 1500MM



### Schéma technique

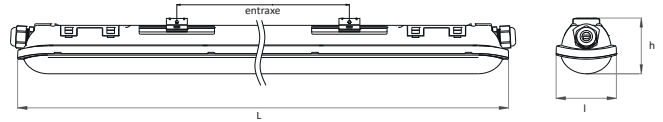

### Détecteur de présence intégré

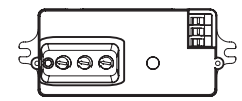
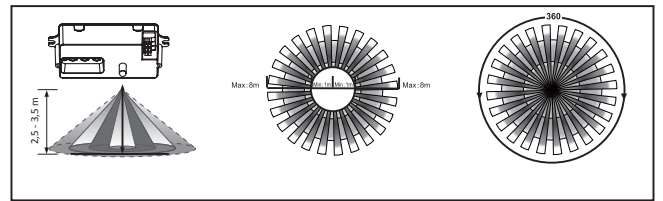

Connecteur automatique déclipable

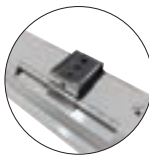

Clips inox



Câblage traversant

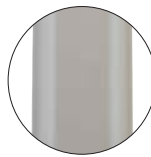

Trou prépercé à l'arrière pour câblage central

Référence	Code	Puissance	T °C	Lumens LED	Lumens sortants	L - B	Nombre de LED	Courant de sortie	Max par ligne câble 0,75mm <sup>2</sup>	Dimensions en mm h x l x L (entraxe)	Colisage
ETANCHLED - SENSOR - IP65 40W 4000K 1200mm	5420117 <b>NEW !</b>	40 W	4000 K	5777 lm	5200 lm	L80	126	300 mA	10 pcs	61 x 72 x 1180 (570 - 670)	1
ETANCHLED - SENSOR - IP65 55W 4000K 1500mm	5420118 <b>NEW !</b>	55W	4000 K	7944 lm	7150 lm	B10	168	400 mA	6 pcs	61 x 72 x 1480 (850 - 950)	1

LED Bridgelux SMD 2835  
Driver intégré non dimmable  
IP65 / Classe I  
Tension d'entrée : 220 - 240 Vac  
Fréquence d'entrée : 50 - 60 Hz  
Angle : 115°  
IRC : >80  
Efficacité lumineuse : >120 lm/W  
Protection thermique intégrée  
Facteur de puissance : >0,90  
Température ambiante (Ta) : -20 °C à +40 °C  
Durée de vie : 50 000 heures

SMD 2835 Bridgelux chip  
Integrated non dimmable driver  
IP65 / Class I  
Input voltage : 220 - 240 Vac  
Input frequency : 50 - 60 Hz  
Angle : 115°  
CRI : >80  
Luminous efficiency : >120 lm/W  
Integrated thermal protection  
Power factor : >0,90  
Operating ambient temperature (Ta) : -20 °C to +40 °C  
Lifetime : 50 000 hours

Livré avec 2 clips de fixation en inox + 2 vis  
Câblage traversant permettant une mise en ligne  
Connecteur automatique pour câblage rapide, accès par capot déclipable  
Remplacement / équivalence étanches fluo : 2 x 18, 36 et 58 W  
Style compact qui convient pour toutes les applications :  
parkings, garages, bureaux, magasins, hôpitaux,  
écoles, hall, supermarchés, etc.

Supplied with 2 stainless steel fixation clips + 2 screws  
Through wiring allowing online connection  
Automatic connector for fast wiring, access by unclippable cover  
Replacement / equivalence to fluo waterproof fixtures : 2 x 18, 36 and 58 W  
Compact style suitable for all applications :  
parkings, garages, offices, shops, hospitals,  
schools, halls, supermarkets, etc.

### Détecteur hyperfréquence

3 réglages : seuil de la lumière, minuterie et plage de détection  
Puissance en veille : environ 0,9 W

### Microwave sensor

3 settings: light control, timer and detection range  
Standby power : around 0,9 W

La sortie à haute fréquence de ce capteur est inférieure à 0,2 mW,  
ce qui représente 1/5000e de la puissance d'émission  
d'un téléphone mobile ou d'un four à micro-ondes  
C'est un capteur d'objet en mouvement qui permet de détecter  
dans un rayon de 360°. Sa fréquence de fonctionnement est de 5,8 GHz

The high-frequency output of this sensor is less than 0,2 mW,  
that is just 1/5000 of the transmission power  
of a mobile phone or a microwave oven  
It's a moving object sensor that can detect within a range of 360°  
Its working frequency is 5,8 GHz

Certificat d'innocuité photo-biologique : groupe 0

Photo-biological safety certification : group 0

EN60598-1:2015 ; EN60598-2-1:1989 ; EN62471:2008 ; EN62493:2015 ;  
EN55015:2013/A1:2015 ; EN61547:2009 ; EN61000-3-2:2014 ;  
EN61000-3-3:2013 ; IEC60598-2-1 ; IEC60598-1:2014 ;  
IEC60598-2-1:1979/A1:1987 ; IEC61347-2-13

EN60598-1:2015 ; EN60598-2-1:1989 ; EN62471:2008 ; EN62493:2015 ;  
EN55015:2013/A1:2015 ; EN61547:2009 ; EN61000-3-2:2014 ;  
EN61000-3-3:2013 ; IEC60598-2-1 ; IEC60598-1:2014 ;  
IEC60598-2-1:1979/A1:1987 ; IEC61347-2-13

## LUMINAIRE LED ETANCHE IP65

ETANCHLED - EMERGENCY IP65 40W 4000K 1200MM

ETANCHLED - EMERGENCY IP65 55W 4000K 1500MM



Schéma technique

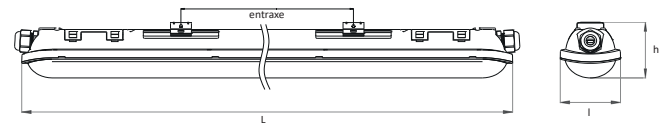

Distribution de l'intensité lumineuse

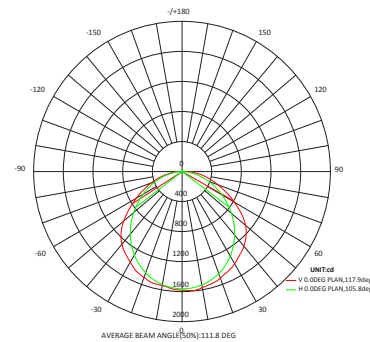

Connecteur automatique déclipable

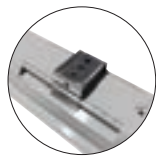

Clips inox



Câblage traversant

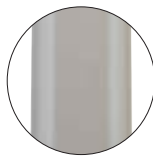

Trou prépercé à l'arrière pour câblage central

Référence	Code	Puissance	T °C	Lumens LED	Lumens sortants	L - B	Nombre de LED	Courant de sortie	Max par ligne câble 0,75mm <sup>2</sup>	Dimensions en mm h x l x L (entraxe)	Colisage
ETANCHLED - EMERGENCY IP65 40W 4000K 1200mm	5420112 <b>NEW !</b>	40 W	4000K	5777 lm	5200 lm	L80	126	300 mA	10	68 x 72 x 1180 (570 - 670)	1
ETANCHLED - EMERGENCY IP65 55W 4000K 1500mm	5420113 <b>NEW !</b>	55 W		7944 lm	7150 lm	B10	168	400 mA	6	68 x 72 x 1480 (850 - 950)	

LED Bridgelux	Bridgelux chip
Driver intégré non dimmable	Integrated non dimmable driver
IP65 / Classe I	IP65 / Class I
Tension d'entrée : 220 - 240 Vac	Input voltage : 220 - 240 Vac
Fréquence d'entrée : 50 - 60 Hz	Input frequency : 50 - 60 Hz
Angle : 115°	Angle : 115°
IRC : >80	CRI : >80
Efficacité lumineuse : 120 lm/W	Luminous efficiency : 120 lm/W
Protection thermique intégrée	Integrated thermal protection
Facteur de puissance : >0,90	Power factor : >0,90
Température ambiante (Ta) : -15 °C à +40 °C	Operating ambient temperature (Ta) : -15 °C to +40 °C
Durée de vie : 30 000 heures	Lifetime : 30 000 hours

<b>Alimentation de secours</b>	<b>Emergency power supply</b>
LiFePO4 6,4 V 1,5 Ah	LiFePO4 6,4 V 1,5 Ah
Déclenchement de l'urgence : <160 Vac	Emergency state trigger : <160 Vac
Durée en mode secours : 180 min	Duration of emergency mode : 180 min
Durée de charge : >16 h	Battery charging time : >16 h
Voyant lumineux	Indicator light
Interrupteur de test	Test switch

Livré avec 2 clips de fixation en inox + 2 vis	Supplied with 2 stainless steel fixation clips + 2 screws
Câblage traversant permettant une mise en ligne	Through wiring allowing online connection
Connecteur automatique pour câblage rapide, accès par capot déclipable	Automatic connector for fast wiring, access by unclipable cover
Remplacement / équivalence étanches fluo : 2 x 18, 36 et 58 W	Replacement / equivalence to fluo waterproof fixtures : 2 x 18, 36 and 58 W
Style compact qui convient pour toutes les applications : parkings, garages, bureaux, magasins, hôpitaux, écoles, hall, supermarchés, etc.	Compact style suitable for all applications : parkings, garages, offices, shops, hospitals, schools, halls, supermarkets, etc.

Certificat d'innocuité photo-biologique : groupe 0 Photo-biological safety certification : group 0

EN60598-1:2015 ; EN60598-2-1:1989 ; EN62471:2008 ; EN62493:2015 ; EN55015:2013/A1:2015 ; EN61547:2009 ; EN61000-3-2:2014 ; EN61000-3-3:2013 ; IEC60598-2-1 ; IEC60598-1:2014 ; IEC60598-2-1:1979/A1:1987 ; IEC61347-2-13

EN60598-1:2015 ; EN60598-2-1:1989 ; EN62471:2008 ; EN62493:2015 ; EN55015:2013/A1:2015 ; EN61547:2009 ; EN61000-3-2:2014 ; EN61000-3-3:2013 ; IEC60598-2-1 ; IEC60598-1:2014 ; IEC60598-2-1:1979/A1:1987 ; IEC61347-2-13

## RÉGLETTE LED

REGLED CII 4W 300MM  
REGLED CII 11W 900MM  
REGLED CII 18W 1438MM

REGLED CII 7W 600MM  
REGLED CII 14W 1150MM



Schéma technique

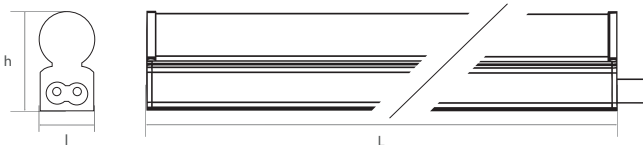

Référence	Code	Puissance	T °C	Lumens LED	Lumens sortants	L - B	Nombre de réglottes max par ligne	Dimensions en mm l x h x L	Colisage
REGLED CII 04W 300mm 4000K	5400245	4 W	4000 K	600 lm	310 lm	L80 - B10	20	22 x 35 x 0300	1 / 30
REGLED CII 07W 600mm 4000K	5400246	7 W		1100 lm	660 lm		15	22 x 35 x 0600	
REGLED CII 11W 900mm 4000K	5400247	11 W		1650 lm	1070 lm		12	22 x 35 x 0900	
REGLED CII 14W 1150mm 4000K	5400248	14 W		2200 lm	1410 lm		10	22 x 35 x 1150	
REGLED CII 18W 1438mm 4000K	5400249	18 W		3000 lm	1700 lm		8	22 x 35 x 1438	
REGLED CII 04W 300mm 3000K	5400230	4 W	3000 K	598 lm	300 lm	L80 - B10	20	22 x 35 x 0300	1 / 30
REGLED CII 07W 600mm 3000K	5400231	7 W		1058 lm	630 lm		15	22 x 35 x 0600	
REGLED CII 11W 900mm 3000K	5400232	11 W		1580 lm	1010 lm		12	22 x 35 x 0900	
REGLED CII 14W 1150mm 3000K	5400233	14 W		2110 lm	1350 lm		10	22 x 35 x 1150	
REGLED CII 18W 1438mm 3000K	5400234	18 W		2870 lm	1750 lm		8	22 x 35 x 1438	
Accessoires	Code					Fonction		Longueur	
REGLED CII alimentation 1500mm	5400270					Cordon d'alimentation		1500 mm	
REGLED CII jonction 150mm	5400271					Cordon de jonction		150 mm	1
REGLED CII jonction 300mm	5400272					Cordon de jonction		300 mm	
REGLED CII jonction 1200mm	5400274					Cordon de jonction		1200 mm	

Accessoires vendus séparément  
Disponibles sur commande en version dimmable par TRIAC

Accessories sold separately  
Available on order in dimmable version by TRIAC

Classe II  
Corps en matière isolante  
LED 2835 SMD  
IP20  
Tension d'entrée : 100 - 240 Vac  
Fréquence d'entrée : 50 - 60 Hz  
IRC : >80 - Efficacité lumineuse : 80 lm/W  
Température ambiante (Ta) : -20 °C à +50 °C

Class II  
Body made of insulating material  
2835 SMD chip  
IP20  
Input voltage : 100 - 240 Vac  
Input frequency : 50 - 60 Hz  
CRI : >80 - Luminous efficiency : 80 lm/W  
Operating ambient temperature (Ta) : -20 °C to +50 °C

Livré avec 2 clips de fixation en inox + 2 vis  
+ connecteur inter-réglette déjà installé  
Remplacement / équivalence T5 fluo : 8, 14, 21, 28, 35 W  
Embout transparent assurant une continuité lumineuse unique

Supplied with 2 stainless steel fixation clips + 2 screws  
+ inter-strip connector already installed  
Replacement / equivalence to T5 fluo lamps : 8, 14, 21, 28, 35 W  
Transparent end-cap providing a unique light continuity

Style compact qui convient pour toutes les applications en maison ou bureau :  
sous des éléments de cuisine, corniches, aux plafonds ou aux murs,  
dans des racks ou en magasin, etc.

Compact style suitable for all home or office applications :  
under kitchen wall units, cornices, for ceiling or wall mounting,  
in racks or shops, etc.

Certification d'innocuité photo-biologique : groupe 1

Photo-biological safety certification : group 1

EN55015:2013+A1 ; EN61547:2009 ; EN61000-3-2:2014 ; EN61000-3-3:2013 ;  
EN60598-1:2015+A1 ; EN60598-2-1:1989 ; EN62471:2008  
EN62493:2015

EN55015:2013+A1 ; EN61547:2009 ; EN61000-3-2:2014 ; EN61000-3-3:2013 ;  
EN60598-1:2015+A1 ; EN60598-2-1:1989 ; EN62471:2008  
EN62493:2015

## RÉGLETTE LED

REGLED HO 5W 307MM  
REGLED HO 12W 868MM  
REGLED HO 18W 1438MM

REGLED HO 9W 568MM  
REGLED HO 15W 1168MM



Schéma technique

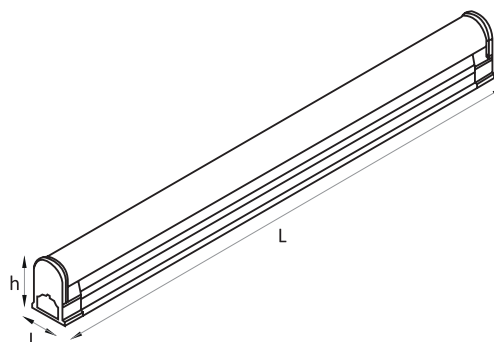

Référence	Code	Puissance	T °C	Lumens LED	Lumens sortants	L - B	Nombre de réglettes max par ligne	Dimensions en mm l x h x L	Colisage
REGLED HO 5W 307mm 4000K	5400425	5 W	4000 K	594 lm	437 lm	L80 - B10	20	23,5 x 34,5 x 307	1 / 30
REGLED HO 9W 568mm 4000K	5400426	9 W		1240 lm	880 lm		15	23,5 x 34,5 x 568	
REGLED HO 12W 868mm 4000K	5400427	12 W		2000 lm	1200 lm		12	23,5 x 34,5 x 868	
REGLED HO 15W 1168mm 4000K	5400428	15 W		2580 lm	1520 lm		10	23,5 x 34,5 x 1168	
REGLED HO 18W 1438mm 4000K	5400429	18 W		3080 lm	1880 lm		8	23,5 x 34,5 x 1438	
REGLED HO 5W 307mm 3000K	5400325	5 W	3000 K	560 lm	415 lm	L80 - B10	20	23,5 x 34,5 x 307	1 / 30
REGLED HO 9W 568mm 3000K	5400326	9 W		1170 lm	830 lm		15	23,5 x 34,5 x 568	
REGLED HO 12W 868mm 3000K	5400327	12 W		1900 lm	1150 lm		12	23,5 x 34,5 x 868	
REGLED HO 15W 1168mm 3000K	5400328	15 W		2450 lm	1450 lm		10	23,5 x 34,5 x 1168	
REGLED HO 18W 1438mm 3000K	5400329	18 W		2940 lm	1780 lm		8	23,5 x 34,5 x 1438	

Accessoires	Code	Fonction	Longueur
REGLED clip de fixation aimanté	5400708	Clip de fixation	
REGLED alimentation 1800mm	5400700	Cordon d'alimentation	1800 mm
REGLED jonction 150mm	5400701	Cordon de jonction inter-réglette	150 mm
REGLED jonction 300mm	5400702		300 mm
REGLED jonction 500mm	5400704		500 mm
REGLED jonction 1200mm	5400703		1200 mm
REGLED jonction 1500mm	5400705		1500 mm
REGLED alimentation angle 90° 1800mm	5400710	Cordon d'alimentation	1800 mm
REGLED jonction angle 90° 300mm	5400712	Cordon de jonction inter-réglette	300 mm

Accessoires vendus séparément

Disponible sur commande en version dimmable par TRIAC

Classe I  
Corps en aluminium  
LED 2835 SMD  
Tension d'entrée : 100 - 240 Vac  
Fréquence d'entrée : 50 - 60 Hz  
IRC : >80 - Efficacité lumineuse : 100 lm/W  
Température ambiante (Ta) : -30 °C à +45 °C

Class I  
Aluminum body  
2835 SMD chip  
Input voltage : 100 - 240 Vac  
Input frequency : 50 - 60 Hz  
CRI : >80 - Luminous efficiency : 100 lm/W  
Operating ambient temperature (Ta) : -30 °C to +45 °C

Accessories sold separately  
Available on order in dimmable version by TRIAC

Livré avec 2 clips de fixation en inox + 2 vis + 1 connecteur inter-réglette  
Remplacement / équivalence T5 fluo : 8, 14, 21, 28, 35 W  
Embout transparent assurant une continuité lumineuse unique

Supplied with 2 stainless steel fixation clips + 2 screws + 1 inter-strip connector  
Replacement / equivalence to T5 fluo lamps : 8, 14, 21, 28, 35 W  
Transparent end-cap providing a unique light continuity

Style compact qui convient pour toutes les applications en maison ou bureau :  
sous des éléments de cuisine, corniches, aux plafonds ou aux murs,  
dans des racks ou en magasin, etc.

Compact style suitable for all home or office applications :  
under kitchen wall units, cornices, for ceiling or wall mounting,  
in racks or shops, etc.

Certification d'innocuité photo-biologique : groupe 1

Photo-biological safety certification : group 1

EN55015:2013 ; EN61549:2009 ; EN61000-3-2:2006+A1:2009+A2:2009 ;  
EN61000-3-2:2014 ; EN61000-3-3:2013 ; EN60598-1:2015 ;  
EN60598-2-1:1989 ; EN62471:2008 ; EN62493:2010

EN55015:2013 ; EN61549:2009 ; EN61000-3-2:2006+A1:2009+A2:2009 ;  
EN61000-3-2:2014 ; EN61000-3-3:2013 ; EN60598-1:2015 ;  
EN60598-2-1:1989 ; EN62471:2008 ; EN62493:2010

## RÉGLETTE LED

FLATLED 3 W 300 MM    FLATLED 8 W 800 MM  
 FLATLED 5 W 500 MM    FLATLED 10 W 1000 MM



Schéma technique



Schéma de câblage



Référence	Code	Puissance	T °C	Lumens LED	Lumens sortants	Nombre de reglettes max par ligne	Dimensions en mm h x l x L	Colisage
FLATLED 3 W 300 mm 4000 K	5381410	3 W	4000 K	261 lm	235 lm	16	8,8 x 20 x 300	1 / 20
FLATLED 5 W 500 mm 4000 K	5381411	5 W		498 lm	448 lm	10	8,8 x 20 x 500	
FLATLED 8 W 800 mm 4000 K	5381412	8 W		770 lm	693 lm	6	8,8 x 20 x 800	
FLATLED 10 W 1000 mm 4000 K	5381413	10 W		932 lm	839 lm	5	8,8 x 20 x 1000	
FLATLED 3 W 300 mm 3000 K	5381310	3 W	3000 K	249 lm	224 lm	16	8,8 x 20 x 300	
FLATLED 5 W 500 mm 3000 K	5381311	5 W		474 lm	427 lm	10	8,8 x 20 x 500	
FLATLED 8 W 800 mm 3000 K	5381312	8 W		733 lm	660 lm	6	8,8 x 20 x 800	
FLATLED 10 W 1000 mm 3000 K	5381313	10 W		888 lm	799 lm	5	8,8 x 20 x 1000	

Attention : adapter la puissance du driver 12 V au nombre de FLATLEDS

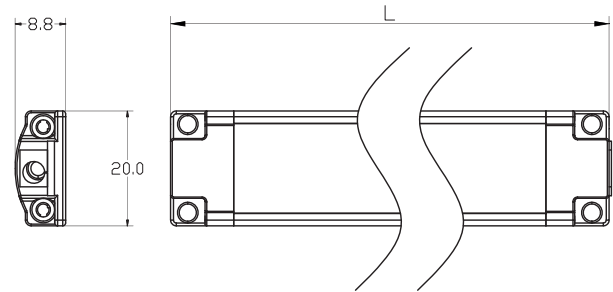
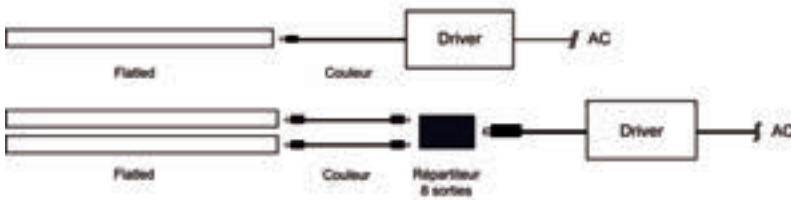
Warning : adapt the power of the 12 V driver to the quantity of FLATLEDS

IP20  
 Classe II  
 Tension d'entrée : 12 Vdc  
 Fréquence d'entrée : 50 - 60 Hz  
 Température ambiante (Ta) : -15 °C à +45 °C  
 Durée de vie : 40 000 heures

IP20  
 Class II  
 Input voltage : 12 Vdc  
 Input frequency : 50 - 60 Hz  
 Operating ambient temperature (Ta) : -15 °C to +45 °C  
 Lifetime : 40 000 hours

Livré avec vis, accessoires vendus séparément  
 Style compact et extra plat (seulement 8,8 mm) qui convient pour toutes les applications en maison ou bureau :  
 Intérieur des armoires, sous des éléments muraux en cuisine, aux plafonds ou aux murs, sous tous types de rayons, dans des racks ou en magasin, etc.

Supplied with screws, accessories sold separately  
 Compact and extra flat style (only 8,8 mm) suitable for all home or office applications :  
 Inside wardrobes, under kitchen wall units, for ceiling or wall mounting, under all types of shelves, in racks or shop, etc.

Gradation possible avec driver 12V dimmable et/ou contrôleur + télécommande

Dimming possible with 12V dimmable driver and/or controller + remote control

Certificat d'innocuité photo-biologique : groupe 1

Photo-biological safety certification : group 1

EN60598-1:2008+A11 / EN60598-2-1:1989  
 EN62493:2010 / EN62471:2008  
 EN61347-2-11:2001

EN60598-1:2008+A11 / EN60598-2-1:1989  
 EN62493:2010 / EN62471:2008  
 EN61347-2-11:2001



## RÉGLETTE LED

FLATLED ANGLE 3 W 300 MM 4000 K  
 FLATLED ANGLE 5 W 500 MM 4000 K  
 FLATLED ANGLE 8 W 800 MM 4000 K



Schéma technique

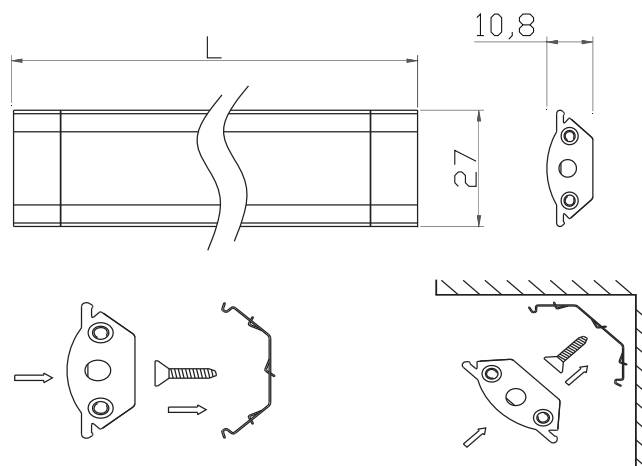

Référence	Code	Puissance	T °C	Lumens LED	Lumens sortants	Nombre de reglettes max par ligne	Dimensions en mm h x l x L	Colisage
FLATLED ANGLE 3 W 300 mm 4000 K	5381415	3 W		256 lm	230 lm	16	10,8 x 27 x 300	
FLATLED ANGLE 5 W 500 mm 4000 K	5381416	5 W	4000 K	489 lm	440 lm	10	10,8 x 27 x 500	1 / 20
FLATLED ANGLE 8 W 800 mm 4000 K	5381417	8 W		756 lm	680 lm	6	10,8 x 27 x 800	

Attention : adapter la puissance du driver 12 V au nombre de FLATLEDS

Warning : adapt the power of the 12 V driver to the quantity of FLATLEDS

IP20	IP20
Classe II	Class II
Tension d'entrée : 12 Vdc	Input voltage : 12 Vdc
Fréquence d'entrée : 50 - 60 Hz	Input frequency : 50 - 60 Hz
Température ambiante (Ta) : -10 °C à +45 °C	Operating ambient temperature (Ta) : -10 °C to +45 °C
Durée de vie : 40 000 heures	Lifetime : 40 000 hours
Livré avec 2 clips de fixation en inox + vis	Supplied with 2 stainless steel fixation clips + screws
Accessoires vendus séparément	Accessories sold separately
Style compact et extra plat (seulement 10,8 mm)	Compact and extra flat style (only 10,8 mm)
qui convient pour application murale et angle 90°	suitable for wall application and 90° angle
Gradation possible avec driver 12V dimmable et/ou contrôleur + télécommande	Dimming possible with 12V dimmable driver and/or controller + remote control
Certificat d'innocuité photo-biologique : groupe 1	Photo-biological safety certification : group 1
EN60598-1:2008+A11 / EN60598-2-1:1989	EN60598-1:2008+A11 / EN60598-2-1:1989
EN62493:2010 / EN62471:2008	EN62493:2010 / EN62471:2008
EN61347-2-11:2001	EN61347-2-11:2001

## RÉGLETTE LED

### FLATLED DOOR 5 W 500 MM 4000 K FLATLED DOOR 10 W 1000 MM 4000 K



Schéma technique



Référence	Code	Puissance	T °C	Lumens LED	Lumens sortants	Nombre de reglettes max par ligne	Dimensions en mm h x l x L	Colisage
FLATLED DOOR 5 W 500 mm 4000 K	5381405	5 W	4000 K	469 lm	446 lm	10	9,6 x 28,6 x 500	1 / 20
FLATLED DOOR 10 W 1000 mm 4000 K	5381406	10 W		878 lm	834 lm	5	9,6 x 28,6 x 1000	

Attention : adapter la puissance du driver 12 V au nombre de FLATLEDS  
Disponibles sur commande en 3000 K

Warning : adapt the power of the 12 V driver to the quantity of FLATLEDS  
Available on order in 3000 K

IP20  
Classe II

IP20  
Class II

Tension d'entrée : 12 Vdc

Input voltage : 12 Vdc

Fréquence d'entrée : 50 - 60 Hz

Input frequency : 50 - 60 Hz

Température ambiante (Ta) : -10 °C à +45 °C

Operating ambient temperature (Ta) : -10 °C to +45 °C

Durée de vie : 40 000 heures

Lifetime : 40 000 hours

Livré avec vis, accessoires vendus séparément  
Style compact et extra plat (seulement 9,6 mm) qui convient  
pour toutes les applications en maison ou bureau  
(intérieurs d'armoires ou bibliothèques)

Supplied with screws, accessories sold separately  
Compact and extra flat style (only 9,6 mm) suitable  
for all home or office applications  
(inside wardrobes or libraries)

Son capteur fonctionne dans un rayon de 1 à 8 cm, ce qui permet l'allumage  
automatique de la réglette lors de l'ouverture de la porte

Its sensor detector operates within 1 to 8 cm, which allows  
the automatic lighting of the fixture when the door opens

Dip switch à l'arrière pour 2 modes

Dip switch at the back for 2 modes

Mode 1 - Door Mode :

Mode 1 - Door Mode :

Porte ouverte, lumière allumée / porte fermée, lumière éteinte

Door open, light on / door closed, light off

Mode 2 - Touch Mode :

Mode 2 - Touch Mode :

Une pression, lumière allumée / seconde pression, lumière éteinte

One touch, light on / next touch, light off

Gradation possible avec driver 12V dimmable  
et/ou contrôleur + télécommande

Dimming possible with 12V dimmable driver  
and/or controller + remote control

Certificat d'innocuité photo-biologique : groupe 1

Photo-biological safety certification : group 1

EN60598-1:2008+A11 / EN60598-2-1:1989  
EN62493:2010 / EN62471:2008  
EN61347-2-11:2001

EN60598-1:2008+A11 / EN60598-2-1:1989  
EN62493:2010 / EN62471:2008  
EN61347-2-11:2001

## RÉGLETTE LED

### FLATLED SENSOR 5 W 500 MM 4000 K FLATLED SENSOR 10 W 1000 MM 4000 K



Schéma technique

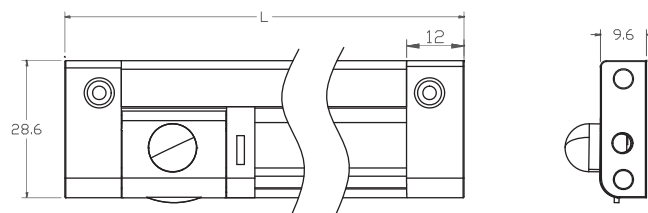

Référence	Code	Puissance	T °C	Lumens LED	Lumens sortants	Nombre de reglettes max par ligne	Dimensions en mm h x l x L	Colisage
FLATLED SENSOR 5 W 500 mm 4000 K	5381401	5 W	4000 K	469 lm	446 lm	10	9,6 x 28,6 x 500	1 / 20
FLATLED SENSOR 10 W 1000 mm 4000 K	5381402	10 W		878 lm	834 lm	5	9,6 x 28,6 x 1000	

Attention : adapter la puissance du driver 12 V au nombre de FLATLEDS  
Disponible sur commande en 3000 K

Warning : adapt the power of the 12 V driver to the quantity of FLATLEDS  
Available on order in 3000 K

<p>IP20 Classe II Tension d'entrée : 12 Vdc Fréquence d'entrée : 50 - 60 Hz Température ambiante (Ta) : -10 °C à +45 °C Durée de vie : 40 000 heures</p> <p>Livré avec vis, accessoires vendus séparément Style compact et extra plat (seulement 9,6 mm) qui convient pour toutes les applications en maison ou bureau : intérieur des armoires, sous des éléments de cuisine, aux plafonds ou aux murs, sous tous types de rayons, dans des racks ou en magasin, etc. Son détecteur de présence fonctionne dans un rayon de 1 à 5 mètres</p> <p>Gradation possible avec driver 12V dimmable et/ou contrôleur + télécommande</p> <p>Certificat d'innocuité photo-biologique : groupe 1</p> <p>EN60598-1:2008+A11 / EN60598-2-1:1989 EN62493:2010 / EN62471:2008 EN61347-2-11:2001</p>	<p>IP20 Class II Input voltage : 12 Vdc Input frequency : 50 - 60 Hz Operating ambient temperature (Ta) : -10 °C to +45 °C Lifetime : 40 000 hours</p> <p>Supplied with screws, accessories sold separately Compact and extra flat style (only 9,6 mm) suitable for all home or office applications : inside wardrobes, under kitchen wall units, for ceiling or wall mounting, under all types of shelves, in racks or shop, etc. Its presence detector operates within 1 to 5 meters</p> <p>Dimming possible with 12V dimmable driver and/or controller + remote control</p> <p>Photo-biological safety certification : group 1</p> <p>EN60598-1:2008+A11 / EN60598-2-1:1989 EN62493:2010 / EN62471:2008 EN61347-2-11:2001</p>
---	--



## ACCESSOIRES

### ACCESSOIRES POUR FLATLED ET FLATLED ANGLE



Schéma

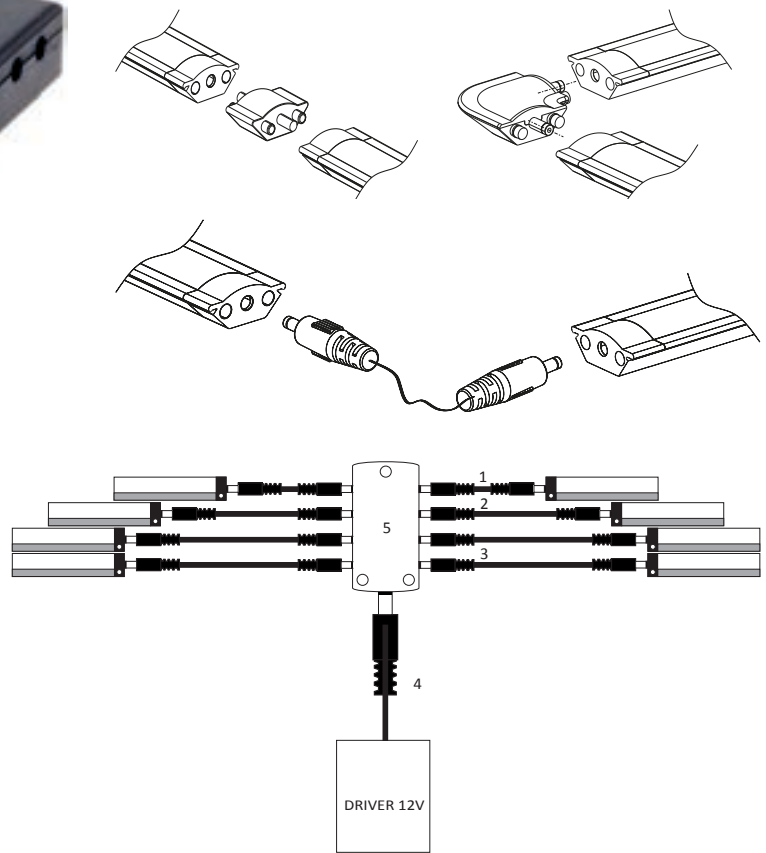

#### ACCESSOIRES

Référence	Code	Fonction	Détails	Colisage
FLATLED câble jonction 100 mm <sup>1</sup>	5381718A	Cordon de jonction inter-réglette	Voir schéma N°3	
FLATLED câble jonction 1000 mm <sup>2</sup>	5381720A	Cordon de jonction inter-réglette	Voir schéma N°3	
FLATLED câble de jonction 2000 mm <sup>3</sup>	5381719A	Cordon de jonction inter-réglette	Voir schéma N°3	
FLATLED câble de départ 1000 mm <sup>4</sup>	5381717	Cordon de départ pour répartiteur	Pour répartiteur	
FLATLED répartiteur 8 sorties <sup>5</sup>	5381721	Permet de connecter jusqu'à 8 FLATLEDS sur une même alimentation	Voir ci-dessus	1
FLATLED connecteur droit <sup>6</sup>	5381722	Connecteur inter-réglette droit pour FLATLED standard	Voir schéma N°1	
FLATLED connecteur angle 90° <sup>7</sup>	5381723	Connecteur inter-réglette angle de 90° pour FLATLED standard	Voir schéma N° 2	
FLATLED driver prise 12 W - 12 V <sup>8</sup>	5381731	Alimentation LED driver prise 12 W pour FLATLED : 220 - 240 V, 0.14 A, 50 - 60 Hz, 12 Vdc	h x l x L en mm 31 x 43 x 76	
FLATLED angle connecteur droit <sup>9</sup>	5381715	Connecteur inter-réglette droit pour FLATLED angle	Voir schéma N°1	
FLATLED angle connecteur angle <sup>10</sup>	5381716	Connecteur inter-réglette angle de 90° pour FLATLED angle	Voir schéma N°2	

## ACCESSOIRES

### ACCESSOIRES POUR FLATLED DOOR ET FLATLED SENSOR



Schéma

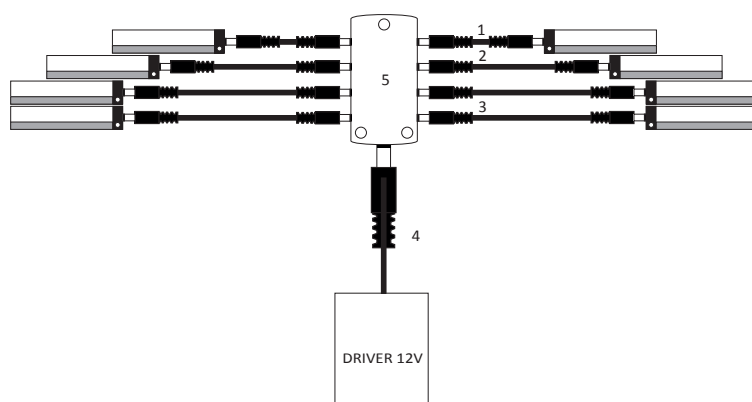
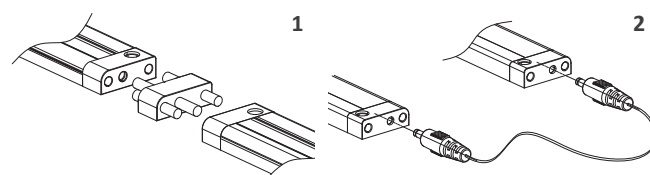

#### ACCESSOIRES

Référence	Code	Fonction	Détails	Colisage
FLATLED câble jonction 100 mm (1)	5381718A	Cordon de jonction inter-réglette	Voir schéma N°2	
FLATLED câble jonction 1000 mm (2)	5381720A	Cordon de jonction inter-réglette	Voir schéma N°2	
FLATLED câble de jonction 2000 mm (3)	5381719A	Cordon de jonction inter-réglette	Voir schéma N°2	
FLATLED câble de départ 1000 mm (4)	5381717	Cordon de départ pour répartiteur	Pour répartiteur	1
FLATLED répartiteur 8 sorties (5)	5381721	Permet de connecter jusqu'à 8 FLATLEDS sur une même alimentation	Voir ci-dessus	
FLATLED sensor / door connecteur droit (6)	5381710	Connecteur inter-réglette droit	Voir schéma N°1	
FLATLED driver prise 12 W - 12 V (7)	5381731	Alimentation LED Driver prise 12 W pour FLATLED : 220 - 240 V, 0.14 A, 50 - 60 Hz, 12 Vdc	h x l x L en mm 31 x 43 x 76	

# LUMINAIRE LED

## PROJECTEUR LED 3000K 120° 50W IP66



Schéma technique

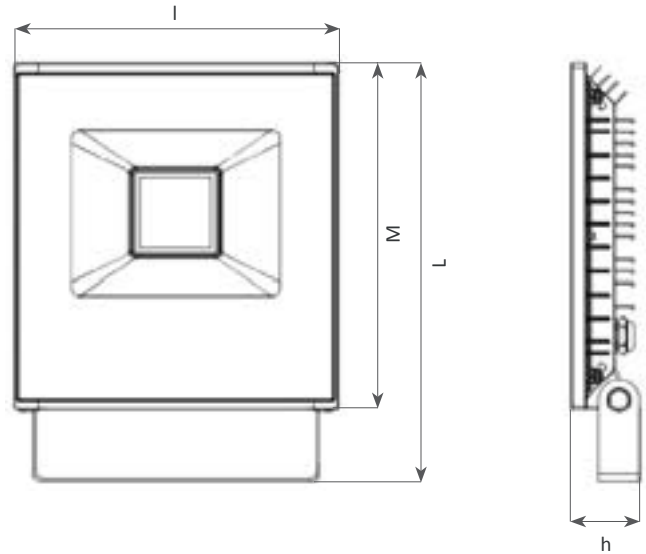

Distance d'illumination

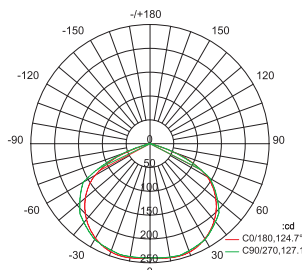

Distribution de l'intensité lumineuse

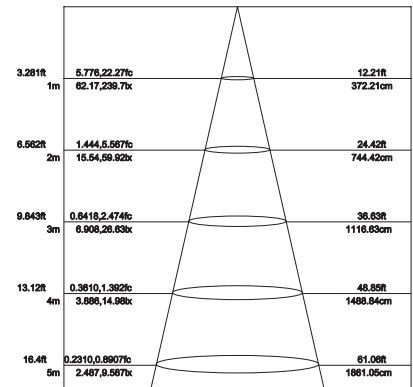

Livré avec un connecteur IP68  
Sortie fil de 40 cm

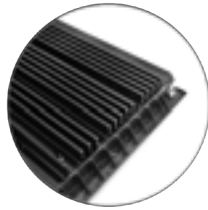

Design ultra-fin d'apparence  
épurée, style élégant

Référence	Code	Puissance	Courant d'entrée	Lumens sortants	Lumens/W	Nombre de LEDs	Dimensions en mm h x l x M x L	Poids	Colisage
Projecteur LED 3000K 120° 50W IP66	5100734	50 W	230 mA	4000 lm	80 lm/W	72	33,3 x 159 x 170 x 205	655 g	1

LED 2835	2835 chip
IP66 - IK08	IP66 - IK08
Tension d'entrée : 220 - 240 Vac	Input voltage : 220 - 240 Vac
Fréquence d'entrée : 50 - 60 Hz	Input frequency : 50 - 60 Hz
Facteur de puissance : >0,9	Power factor : >0,9
IRC : >70	CRI : >70
Matériaux : aluminium et verre trempé	Materials : aluminum and toughened glass
Angle : 120°	Angle : 120°
Efficacité lumineuse : 80 lm/W	Light efficiency : 80 lm/W
Température ambiante (Ta) : -30 °C à +40 °C	Operating ambient temperature (Ta) : -30 °C to +40 °C

Sortie pré-câblée 40 cm	40 cm pre-wired output
Livré avec un connecteur IP68	Delivered with a IP68 connector
Dispositif de protection contre les surtensions : 1KV	Surge protection device : 1 KV
Angle de fixation ajustable	Adjustable mounting angle

EN 55015:2013+A1:2015 ; EN 61547:2009 ;	EN 55015:2013+A1:2015 ; EN 61547:2009 ;
EN 61000-3-2:2014 ; EN 61000-3-3:2013 ;	EN 61000-3-2:2014 ; EN 61000-3-3:2013 ;
EN 60598-2-5:2015 ; EN 60598-1:2015+A1:2018	EN 60598-2-5:2015 ; EN 60598-1:2015+A1:2018

## SUSPENSION LED

SUSPENSION LED 100W IP65 DIM 1-10V  
 SUSPENSION LED 150W IP65 DIM 1-10V  
 SUSPENSION LED 200W IP65 DIM 1-10V



Schéma technique

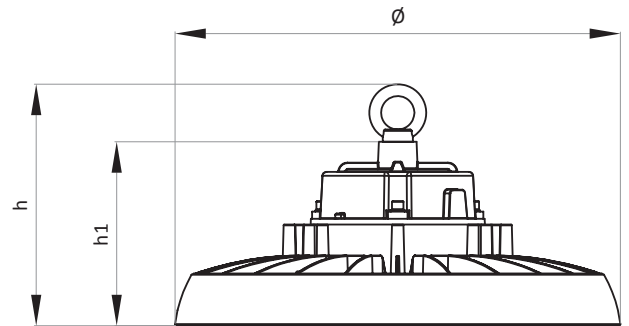

5011511

5011530

5011531

Câble de sécurité avec mousqueton fourni

h (m)	5011510 100 W		5011515 150 W		5011520 200 W	
	illumination (lx)	d (cm)	illumination (lx)	d (cm)	illumination (lx)	d (cm)
3	548	930	825	915	1156	905
6	137	1860	207	1830	289	1810
9	60	2790	92	2745	128	2710
12	34	3720	52	3660	72	3615

Référence	Code	Puissance	Courant d'entrée	Lumens	T° C	Dimensions en mm Ø x h x h1	Poids	Colisage
Suspension LED 100W IP65 DIM 1-10V <b>NEW !</b>	5011510	100 W	1,10 A	13 500 lm		260 x 164 x 121	2,0 kg	1
Suspension LED 150W IP65 DIM 1-10V <b>NEW !</b>	5011515	150 W	1,65 A	20 250 lm	4000 K	289 x 176 x 133	2,8 kg	1
Suspension LED 200W IP65 DIM 1-10V <b>NEW !</b>	5011520	200 W	2,2 A	27 000 lm		333 x 181 x 137	3,5 kg	1
<b>Accessoires facultatifs</b> Réflecteur à 90° pour Suspensions LED 100W <b>NEW !</b>	5011511							
Réflecteur à 90° pour Suspensions LED 150W <b>NEW !</b>	5011516							
Réflecteur à 90° pour Suspensions LED 200W <b>NEW !</b>	5011521							
Détecteur de mouvement pour Suspensions LED 100-150-200W <b>NEW !</b>	5011530							
Télécommande pour Suspensions LED 100-150-200W <b>NEW !</b>	5011531							

IP65 / IK09	IP65 / IK09
LED Lumileds	Lumileds chip
Tension d'entrée : 200 - 240 V	Input voltage : 200 - 240 V
Fréquence d'entrée : 50 - 60 Hz	Input frequency : 50 - 60 Hz
Ra >80	Ra >80
L80-B10	L80-B20
Dimmable en 1-10V	1-10V dimmable
Protection thermique intégrée	Integrated thermal protection
Efficacité lumineuse : 135 lm/W	Light efficiency : 135 lm/W
Angle sans réflecteur : 110°	Angle without reflector : 110°
Facteur de puissance : >0,9	Power factor : >0,9
Température ambiante (Ta) : -40 °C à +45 °C	Operating ambient temperature (Ta) : -40 °C to +45 °C
Nombre d'allumages ON/OFF : 50 000	ON/OFF cycles : 50 000
Durée de vie : 50 000 heures	Lifetime : 50 000 hours

<b>Kit de détection de mouvements</b>	<b>Microwave sensor kit</b>
Angle de détection : 20%, 50%, 75%, 100%	Detection radius : 20%, 50%, 75%, 100%
Hauteur d'installation : 12m max.	Mounting height : max. 12m
Minuterie : 10s, 1min, 5min, 10min, 15min, 20min, 30min et 60min	Time setting : 10s, 1min, 5min, 10min, 15min, 20min, 30min et 60min
Intensité lumineuse : 10lux, 30lux et 50lux	Light-control : 10lux, 30lux et 50lux

EN55015:2013+A1 ; EN61547:2009 ; EN61000-3-2:2014 ; EN55015:2013+A1 ; EN61547:2009 ; EN61000-3-2:2014 ;  
 EN61000-3-3:2013 ; EN60598-1:2015/AC:2016 ; EN60598-2-1:1989 ; EN61000-3-3:2013 ; EN60598-1:2015/AC:2016 ; EN60598-2-1:1989 ;  
 EN62471:2008 ; EN62493:2015 ; EN62031:2008  
 EN62471:2008 ; EN62493:2015 ; EN62031:2008  
 Directive Basse Tension 2014/35/EU  
 Directive Compatibilité Électromagnétique 2014/30/EU  
 Low Voltage Directive 2014/35/EU  
 EC EMC Directive 2014/30/EU

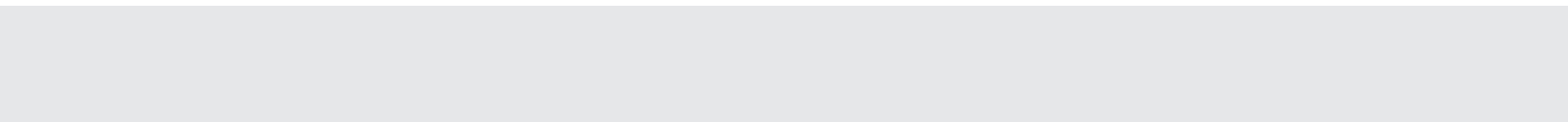

**SYSTÈMES RF WIFI  
RGB+CW-WW**  
RF WIFI SYSTEMS RGB+CW-WW

6

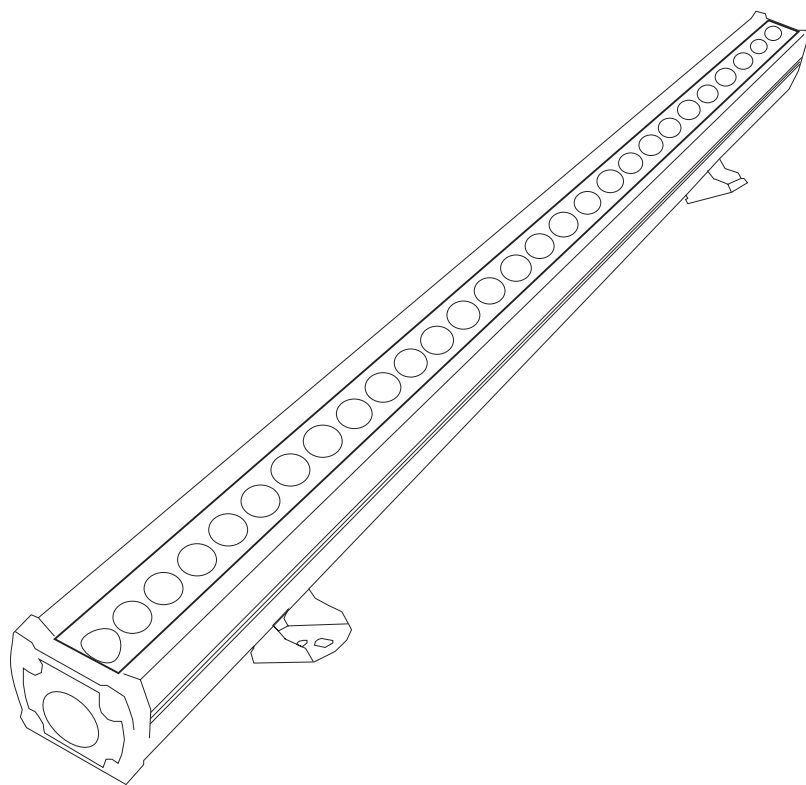

# SYSTÈME RF WIFI RGB+CW-WW GU10 4W RGB+CW-WW



### Accessoires\*



Référence	Code	Puissance	T °C	Lumens	Lumens/W	Dimensions en mm Ø diamètre x h	Colisage
GU10 4W RGB+CW-WW	5700059	4 W	RGB + CW - WW 2700K - 6500K	250 - 280 lm	70 lm	50 x 57	
Accessoires*	Télécommande 8 zones 2.4 G - RGB + CW - WW	5700034					1
	Télécommande 4 zones 2.4G - RGB + CW - WW	5700033					
	Commande murale RGB+CW-WW	5700028					
	Boîtier wifi 2 + câble USB	5700044					
	Prise secteur / USB	5800010					
	Support mural pour télécommande	5700035					

\*Un accessoire obligatoire parmi les différentes commandes ou la WiFi Box. Le pilotage par un téléphone ou une tablette nécessite une WiFi Box.

Culot GU10  
Contrôleur intégré  
Tension d'entrée : 100 - 240 V  
Fréquence d'entrée : 50 - 60 Hz  
Plage de gradation : 1 à 100 %  
IRC : >80  
Facteur de puissance : 0,55  
Température ambiante (Ta) : -20 °C à +60 °C  
Son corps permet une dissipation optimisée de la chaleur  
Durée de vie : 50 000 heures

GU10 holder  
Integrated controller  
Input voltage : 100 - 240 V  
Input frequency : 50 - 60 Hz  
Dimming range : 1 to 100 %  
CRI : >80  
Power factor : 0,55  
Operating ambient temperature (Ta) : -20 °C to +60 °C  
Its body allows an optimized heat dissipation  
Lifetime : 50 000 hours

9 programmes de défilement de couleurs pré-enregistrés  
Garde en mémoire le dernier programme utilisé  
Ajustement de la saturation de couleur (du pastel au très foncé)  
Ajustement de la température de couleur (de 2700 à 6500K)  
16 millions de couleurs  
ON/OFF, dim/luminosité et changement de couleur  
Fonctionnement sans fil 2.4 GHz via télécommande, ou sur smartphone et tablette en téléchargeant l'application gratuite LCI Control 2.0  
Distance de contrôle : 30 m

9 prerecorded color chases programs  
Remembers the last used program  
Color saturation adjustment (from pastel to very dark)  
Color temperature adjustment (2700 to 6500K)  
16 million colors  
ON/OFF, dim/brightness and color change  
2.4 GHz wireless operation with remote control, or on smartphone and tablet by downloading the free application LCI Control 2.0  
Control distance : 30 m

EN55015:2013+A1:2015 ; EN61547:2009 ; EN61000-3-2:2014 ;  
EN61000-3-3:2013 ; EN62479:2010 ; EN62560:2012+A1:2015 ; EN62493:2015 ;  
EN62560:2012+A1:2015 ; ETSI EN301 489-1 v 2.1.1 (2017-02) ;  
ETSI EN301 489 v 2.1.1 (2019-03) ; ETSI EN300 440 v 2.2.1 (2018-07) ;  
ETSI EN301 489-1 v 2.1.1 (2017-02) ; ETSI EN301 489-3 v 2.1.1 (2019-03)

EN55015:2013+A1:2015 ; EN61547:2009 ; EN61000-3-2:2014 ;  
EN61000-3-3:2013 ; EN62479:2010 ; EN62560:2012+A1:2015 ; EN62493:2015 ;  
EN62560:2012+A1:2015 ; ETSI EN301 489-1 v 2.1.1 (2017-02) ;  
ETSI EN301 489 v 2.1.1 (2019-03) ; ETSI EN300 440 v 2.2.1 (2018-07) ;  
ETSI EN301 489-1 v 2.1.1 (2017-02) ; ETSI EN301 489-3 v 2.1.1 (2019-03)



# SYSTÈME RF WIFI RGB+CW-WW E27 LED 9W RGB+CW-WW



- Voyant lumineux
- Choix des couleurs
- Blanc chaud
- Blanc froid
- Saturation des couleurs
- Flux + -
- Blanc
- OFF
- ON
- Vitesse +
- Vitesse -
- Mémoires pré-enregistrées
- 3x : associer
- 5x : dissocier
- "I" Zone ON
- "O" Zone OFF
- N° de la zone

### Accessoires\*



Référence	Code	Puissance	T °C	Lumens	Dimensions en mm h x l	Colisage
E27 LED 9W RGB+CW-WW	5700053	9 W	RGB + CW - WW 2700 - 6500K	R : 40 lm G : 60 lm B : 30 lm WW : 800 lm CW : 850 lm	74 x 137	
Accessoires*	Télécommande 8 zones 2.4 G - RGB+CW-WW	5700034				
	Télécommande 4 zones 2.4G - RGB + CW - WW	5700033				1
	Commande murale RGB+CW-WW	5700028				
	Boîtier wifi 2 + câble USB	5700044				
	Prise secteur / USB	5800010				
Support mural pour télécommande	5700035					

\*Un accessoire obligatoire parmi les différentes commandes ou la WiFi Box. Le pilotage par un téléphone ou une tablette nécessite une WiFi Box.

<p>Culot E27 Contrôleur intégré Tension d'entrée AC : 100 - 240 Vac Fréquence d'entrée : 50 - 60 Hz Efficacité lumineuse : 95 lm/W IRC : &gt;80 Facteur de puissance : 0,5 Angle : 220° Durée de vie : 50 000 heures</p>	<p>E27 holder Integrated controller AC input voltage : 100 - 240 Vac Input frequency : 50 - 60 Hz Light efficiency : 95 lm/W CRI : &gt;80 Power factor : 0,5 Angle : 220° Lifetime : 50 000 hours</p>
<p>9 programmes de défilement de couleurs pré-enregistrés Garde en mémoire le dernier programme utilisé Ajustement de la saturation de couleur (du pastel au très foncé) Ajustement de la température de couleur (de 2700 à 6500K) 16 millions de couleurs ON/OFF, dim/luminosité et changement de couleur Fonctionnement sans fil 2.4 GHz via télécommande, ou sur smartphone et tablette en téléchargeant l'application gratuite LCI Control 2.0 Distance de contrôle : 30 m</p>	<p>9 prerecorded color chases programs Remembers the last used program Color saturation adjustment (from pastel to very dark) Color temperature adjustment (2700 to 6500K) 16 million colors ON/OFF, dim/brightness and color change 2.4 GHz wireless operation with remote control, or on smartphone and tablet by downloading the free application LCI Control 2.0 Control distance : 30 m</p>

EN55015:2013/A1:2015 ; EN61547:2009 ; EN61000-3-2:2014 ; EN61000-3-3:2013



# SYSTÈME RF WIFI RGB+CW-WW CONTRÔLEUR UNIVERSEL 5 EN 1



Télécommandes compatibles\*

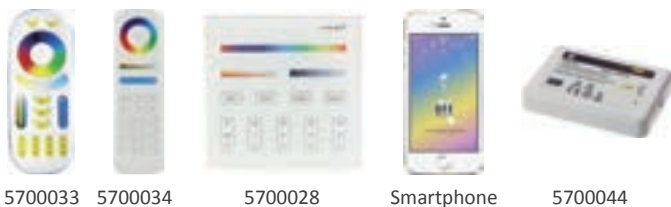

5700033 5700034 5700028 Smartphone 5700044  
\*Un accessoire obligatoire parmi les différentes commandes ou la WiFi Box. Le pilotage par un téléphone ou une tablette nécessite une WiFi Box.

Transmission automatique du signal + synchronisation

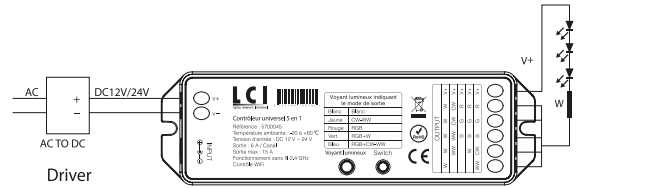
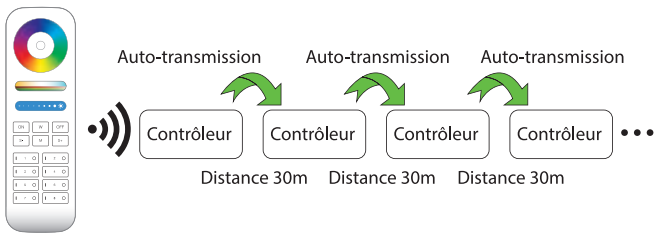

Connexion du contrôleur au ruban LED blanc

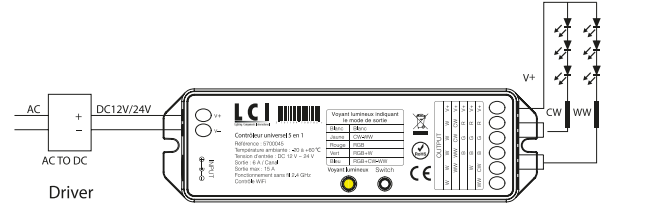

Connexion du contrôleur au ruban LED CW-WW

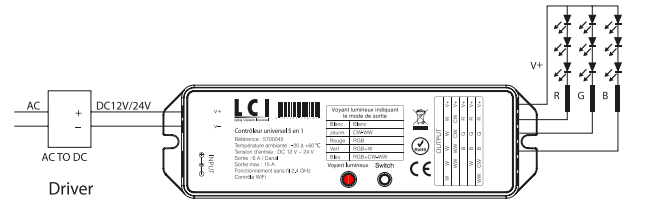

Connexion du contrôleur au ruban LED RGB

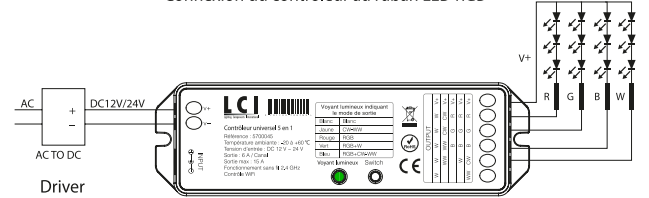

Connexion du contrôleur au ruban LED RGB+W

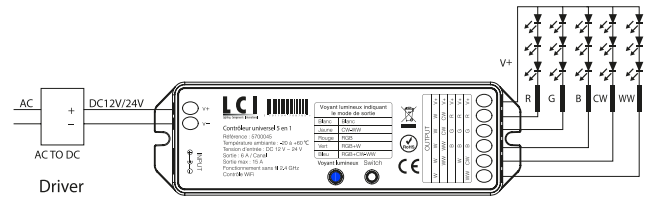

Connexion du contrôleur au ruban LED RGB+CW-WW

Référence	Code	Courant de sortie max	Puissance totale maximale	Dimensions en mm h x l x L	Colisage
Contrôleur universel 5 en 1	5700045	6 A / canal 15 A max	12 V : 180 W 24 V : 360 W	23 x 38 x 142	1
Télécommande 8 zones 2.4 G - RGB + CW - WW	5700034				

Le contrôleur 5 en 1 est adapté pour tous les rubans LED : blanc, CW-WW, RGB, RGB+W, RGB+CW-WW  
En appuyant sur le bouton switch, sélectionnez la couleur du voyant lumineux correspondant à votre choix  
Contrôlable par télécommande sans fil 2.4 GHz, par smartphone grâce à l'application gratuite LCI Control 2.0 et par 4G longue distance (nécessite un boîtier WiFi)  
Il dispose d'une fonction d'auto-transmission et d'auto-synchronisation  
Une seule télécommande permet de contrôler plusieurs contrôleurs en même temps

The 5 in 1 controller is suitable for all LED strips : white, CW-WW, RGB, RGB+W, RGB+CW-WW  
By pressing the switch button, select the LED color corresponding to your choice  
Controllable by 2.4 GHz wireless remote control, by smartphone thanks to the free application LCI Control 2.0 and by 4G long distance (requires a WiFi box)  
It has a self-transmitting and self-timing function  
A single remote control allows you to control several controllers at the same time

EN 55015 : 2013 / A1 : 2015 ; EN 61547 : 2009 ; EN 61000-3-2 : 2014 ; EN 61000-3-3 : 2013 ; EN 613647-1 : 2015

EN 55015 : 2013 / A1 : 2015 ; EN 61547 : 2009 ; EN 61000-3-2 : 2014 ; EN 61000-3-3 : 2013 ; EN 613647-1 : 2015

# SYSTÈME RF WIFI RGB+CW-WW CONTRÔLEUR UNIVERSEL 5 EN 1 - IP67



Télécommandes compatibles\*



5700033 5700034 5700028 Smartphone 5700044

\*Un accessoire obligatoire parmi les différentes commandes ou la WiFi Box.  
Le pilotage par un téléphone ou une tablette nécessite une WiFi Box.

Transmission automatique du signal + synchronisation

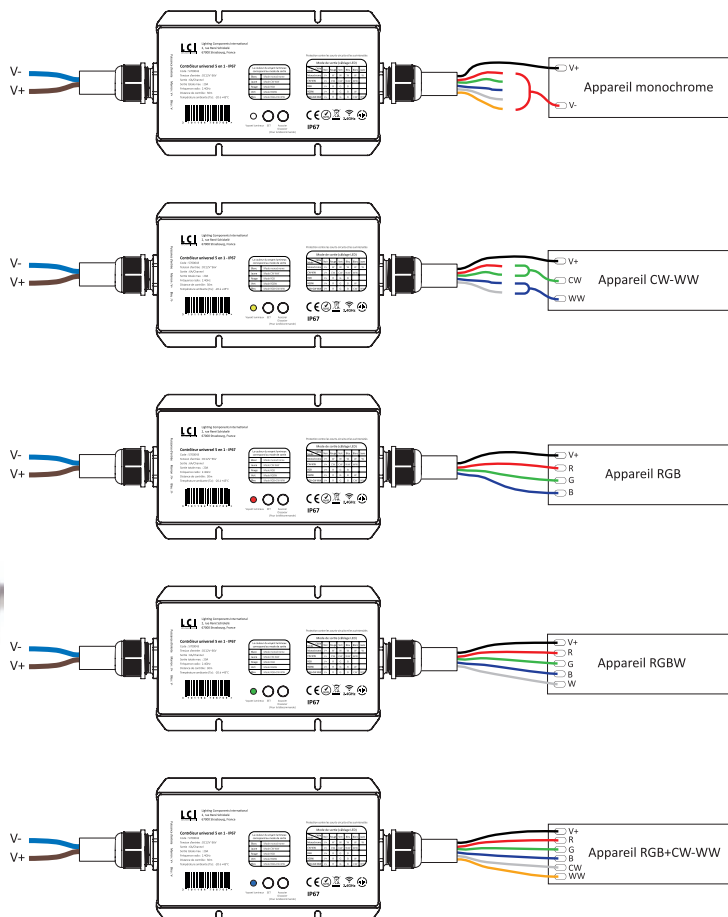
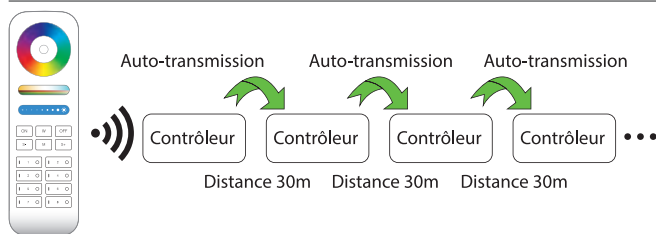

Référence	Code	Courant de sortie max	Puissance totale maximale	Dimensions en mm h x l x L	Colisage
Contrôleur universel 5 en 1 - IP67 <b>NEW !</b>	5700043	6 A / canal 20 A max	12 V : 180 W 24 V : 360 W	31 x 87 x 136	1
Télécommande 8 zones 2.4 G - RGB + CW - WW	5700034				

Le contrôleur 5 en 1 est adapté pour tous les rubans LED : blanc, CW-WW, RGB, RGB+W, RGB+CW-WW  
En appuyant sur le bouton switch, sélectionnez la couleur du voyant lumineux correspondant à votre choix  
Contrôlable par télécommande sans fil 2.4 GHz, par smartphone grâce à l'application gratuite LCI Control 2.0 et par 4G longue distance (nécessite un boîtier WiFi)  
Il dispose d'une fonction d'auto-transmission et d'auto-synchronisation  
Une seule télécommande permet de contrôler plusieurs contrôleurs en même temps

The 5 in 1 controller is suitable for all LED strips : white, CW-WW, RGB, RGB+W, RGB+CW-WW  
By pressing the switch button, select the LED color corresponding to your choice  
Controllable by 2.4 GHz wireless remote control, by smartphone thanks to the free application LCI Control 2.0 and by 4G long distance (requires a WiFi box)  
It has a self-transmitting and self-timing function  
A single remote control allows you to control several controllers at the same time

ETSI EN300 400 v 2.2.1 ; ETSI EN301 489-1 v 2.2.3 ; ETSI EN301 489-3 v 2.1.1 ; EN61347-2-11:2001+A1:2019 ; EN61347-1:2015+A1:2018 ; EN62479:2010 ; EN55015:2013+A1:2015 ; EN61547:2009 ; EN61000-3-2:2014 ; EN61000-3-3:2013

ETSI EN300 400 v 2.2.1 ; ETSI EN301 489-1 v 2.2.3 ; ETSI EN301 489-3 v 2.1.1 ; EN61347-2-11:2001+A1:2019 ; EN61347-1:2015+A1:2018 ; EN62479:2010 ; EN55015:2013+A1:2015 ; EN61547:2009 ; EN61000-3-2:2014 ; EN61000-3-3:2013

## SYSTÈME RF WIFI RGB+CW-WW

DL LED 6W RGB+CW-WW - Basse Luminance

DL LED 12W RGB+CW-WW - Basse Luminance

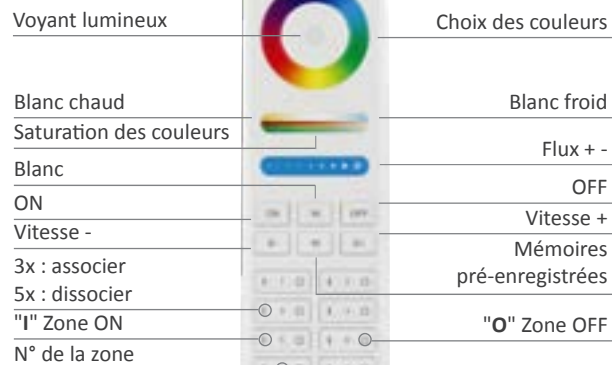

### Accessoires\*



Référence	Code	Puissance	T °C	Flux lumineux	Efficacité lumineuse	Dimensions en mm (Ø de perçage)	Colisage
DL LED 6W RGB+CW-WW - Basse Luminance <b>NEW !</b>	5700022	6 W	RGB+CW-WW 2700 - 6500 K	550 lm	92 lm/W	65 x 94 (80 - 85)	1
DL LED 12W RGB+CW-WW - Basse Luminance <b>NEW !</b>	5700023	12 W		1000 lm	83 lm/W	69 x 114 (95 - 100)	
Accessoires*	Télécommande 8 zones 2.4 G - RGB+CW-WW	5700034					
	Télécommande 4 zones 2.4G - RGB + CW - WW	5700033					
	Commande murale RGB+CW-WW	5700028					
	Boîtier wifi 2 + câble USB	5700044					
	Prise secteur / USB	5800010					
	Support mural pour télécommande	5700035					

\*Un accessoire obligatoire parmi les différentes commandes ou la WiFi Box. Le pilotage par un téléphone ou une tablette nécessite une WiFi Box.

IP54	IP54
Driver précâblé inclus	Pre-wired driver included
Tension de fonctionnement : 100 - 240 Vac	Operating voltage : 100 - 240 Vac
Fréquence de fonctionnement : 50 - 60 Hz	Operating frequency : 50 - 60 Hz
Dimmable de 1 à 100 %	Dimmable from 1 to 100 %
IRC : > 80	CRI : > 80
Facteur de puissance : > 0,5	Power factor : > 0,5
Angle : 60°	Beam angle : 60°
Durée de vie : 50 000 heures	Lifetime : 50 000 hours

Matériel : aluminium / Material : aluminum

9 programmes de défilement de couleurs pré-enregistrés	9 prerecorded color chases programs
Garde en mémoire le dernier programme utilisé	Remembers the last used program
Ajustement de la saturation de couleur (du pastel au très foncé)	Color saturation adjustment (from pastel to very dark)
Ajustement de la température de couleur (de 2700 à 6500K)	Color temperature adjustment (2700 to 6500K)
16 millions de couleurs	16 million colors
ON/OFF, dim/luminosité et changement de couleur	ON/OFF, dim/brightness and color change
Fonctionnement sans fil 2.4 GHz via télécommande, ou sur smartphone et tablette en téléchargeant l'application gratuite LCI Control 2.0	2.4 GHz wireless operation with remote control, or on smartphone and tablet by downloading the free application LCI Control 2.0
Distance de contrôle : 30 m	Control distance : 30 m

EN60598-2-2:2012 ; EN60598-1:2015+A1:2018 ; EN62031:2020 ; EN62493:2015 ; EN62479:2010 ; EN55015:2013+A1:2015 ; EN61547:2009 ; EN61000-3-2:2014 ; EN61000-3-3:2013 ; ETSI EN 300 400 v 2.2.1 (2018-07) ; ETSI EN 301 489-1 v 2.2.3 (2019-11) ; ETSI EN301 489-3 v 2.1.1 (2019-03)

EN60598-2-2:2012 ; EN60598-1:2015+A1:2018 ; EN62031:2020 ; EN62493:2015 ; EN62479:2010 ; EN55015:2013+A1:2015 ; EN61547:2009 ; EN61000-3-2:2014 ; EN61000-3-3:2013 ; ETSI EN 300 400 v 2.2.1 (2018-07) ; ETSI EN 301 489-1 v 2.2.3 (2019-11) ; ETSI EN301 489-3 v 2.1.1 (2019-03)

# SYSTÈME RF WIFI RGB+CW-WW

## DL LED 6W RGB+CW-WW

## DL LED 12W RGB+CW-WW

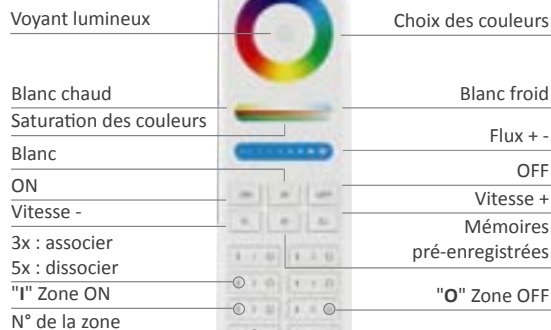

### Accessoires\*



Référence	Code	Puissance	T °C	Efficacité lumineuse	Dimensions en mm (Ø de perçage)	Colisage
DL LED 6W RGB+CW-WW slim IP44 + driver	5700007	6 W	RGB 2700 - 6500 K	600 lm	40 x 118 (90 - 95)	
DL LED 12W RGB+CW-WW slim IP44 + driver	5700019	12 W	RGB 2700 - 6500 K	1200 lm	40 x 180 (145 - 150)	
Accessoires*	Télécommande 8 zones 2.4 G - RGB+CW-WW	5700034				1
	Télécommande 4 zones 2.4G - RGB + CW - WW	5700033				
	Commande murale RGB+CW-WW	5700028				
	Boîtier wifi 2 + câble USB	5700044				
	Prise secteur / USB	5800010				
Support mural pour télécommande	5700035					

\*Un accessoire obligatoire parmi les différentes commandes ou la WiFi Box. Le pilotage par un téléphone ou une tablette nécessite une WiFi Box.

IP44 face avant / IP20 face arrière	IP44 front side / IP20 back side
Driver précâblé inclus	Pre-wired driver included
Tension de fonctionnement : 86 - 265 V	Operating voltage : 86 - 265 V
Fréquence de fonctionnement : 50 - 60 Hz	Operating frequency : 50 - 60 Hz
Dimmable de 1 à 100 %	Dimmable from 1 to 100 %
IRC : > 80	CRI : > 80
Angle : 120°	Beam angle : 120°
Durée de vie : 50 000 heures	Lifetime : 50 000 hours

Matériel : aluminium	Material : aluminum
Ressorts de fixation en acier inoxydable	Stainless steel fixation springs

9 programmes de défilement de couleurs pré-enregistrés	9 prerecorded color chases programs
Garde en mémoire le dernier programme utilisé	Remembers the last used program
Ajustement de la saturation de couleur (du pastel au très foncé)	Color saturation adjustment (from pastel to very dark)
Ajustement de la température de couleur (de 2700 à 6500K)	Color temperature adjustment (2700 to 6500K)
16 millions de couleurs	16 million colors
ON/OFF, dim/luminosité et changement de couleur	ON/OFF, dim/brightness and color change
Fonctionnement sans fil 2.4 GHz via télécommande, ou sur smartphone et tablette en téléchargeant l'application gratuite LCI Control 2.0	2.4 GHz wireless operation with remote control, or on smartphone and tablet by downloading the free application LCI Control 2.0
Distance de contrôle : 30 m	Control distance : 30 m

EN55015:2013+A1:2015 ; EN61547:2009 ; EN61000-3-2:2014 ; EN61000-3-3:2013 ; EN62479:2010 ; EN60598-2-2:2012 ; EN60598-1:2015+A1:2018 ; EN62493:2015 ; EN62031:2008+A1:2013+A2:2015 ; EN60950 ; ETSI EN301 489-1 v 2.1.1. (2017-02) ; ETSI EN301 489-3 v 2.1.1 (2019-03) ; ETSI EN300 440 v 2.2.1 (2018-07)	EN55015:2013+A1:2015 ; EN61547:2009 ; EN61000-3-2:2014 ; EN61000-3-3:2013 ; EN62479:2010 ; EN60598-2-2:2012 ; EN60598-1:2015+A1:2018 ; EN62493:2015 ; EN62031:2008+A1:2013+A2:2015 ; EN60950 ; ETSI EN301 489-1 v 2.1.1. (2017-02) ; ETSI EN301 489-3 v 2.1.1 (2019-03) ; ETSI EN300 440 v 2.2.1 (2018-07)
--	--



# SYSTÈME RF WIFI RGB+CW-WW DL LED 25 W RGB+CW-WW

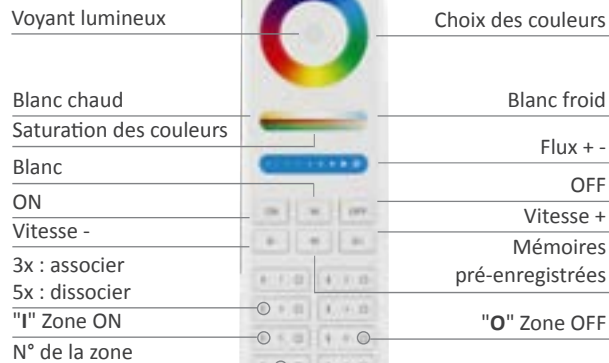

### Accessoires\*



Référence	Code	Puissance	T °C	Flux lumineux	Efficacité lumineuse	Dimensions en mm (Ø de perçage)	Colisage
DL LED 25W RGB+CW-WW slim IP44 + driver	5700020	25 W	RGB+CW-WW 2700 - 6500 K	2000 lm	80 lm/W	60 x 230 (220 - 210)	
Accessoires*	Télécommande 8 zones 2.4 G - RGB+CW-WW	5700034					
	Télécommande 4 zones 2.4G - RGB + CW - WW	5700033					
	Commande murale RGB+CW-WW	5700028					1
	Boîtier wifi 2 + câble USB	5700044					
	Prise secteur / USB	5800010					
	Support mural pour télécommande	5700035					

\*Un accessoire obligatoire parmi les différentes commandes ou la WiFi Box. Le pilotage par un téléphone ou une tablette nécessite une WiFi Box.

IP44 face avant / IP20 face arrière	IP44 front side / IP20 back side
Driver précâblé inclus	Pre-wired driver included
Tension de fonctionnement : 100 - 240 Vac	Operating voltage : 100 - 240 Vac
Fréquence de fonctionnement : 50 - 60 Hz	Operating frequency : 50 - 60 Hz
Dimmable de 1 à 100 %	Dimmable from 1 to 100 %
IRC : > 80	CRI : > 80
Facteur de puissance : > 0,5	Power factor : > 0,5
Angle : 120°	Beam angle : 120°
Durée de vie : 50 000 heures	Lifetime : 50 000 hours

Matériel : aluminium	Material : aluminum
Ressorts de fixation en acier inoxydable	Stainless steel fixation springs

9 programmes de défilement de couleurs pré-enregistrés	9 prerecorded color chases programs
Garde en mémoire le dernier programme utilisé	Remembers the last used program
Ajustement de la saturation de couleur (du pastel au très foncé)	Color saturation adjustment (from pastel to very dark)
Ajustement de la température de couleur (de 2700 à 6500K)	Color temperature adjustment (2700 to 6500K)
16 millions de couleurs	16 million colors
ON/OFF, dim/luminosité et changement de couleur	ON/OFF, dim/brightness and color change
Fonctionnement sans fil 2.4 GHz via télécommande, ou sur smartphone et tablette en téléchargeant l'application gratuite LCI Control 2.0	2.4 GHz wireless operation with remote control, or on smartphone and tablet by downloading the free application LCI Control 2.0
Distance de contrôle : 30 m	Control distance : 30 m

EN62479:2010 ; EN60598-2-2:2012 ; EN60598-1:2015+A1:2018 ; EN62493:2015 ; EN 62031:2008+A1:2013+A2:2015 ; EN60950 ; EN55015:2013+A1:2015 ; EN61457:2009 ; EN61000-3-2:2014 ; EN61000-3-3:2013 ; ETSI EN301 489-1 v 2.1.1 (2017-02) ; ETSI EN301 489-3 v.2.1.1 (2019-03) ; ETSI EN300 440 v 2.2.1 (2018-07)	EN62479:2010 ; EN60598-2-2:2012 ; EN60598-1:2015+A1:2018 ; EN62493:2015 ; EN 62031:2008+A1:2013+A2:2015 ; EN60950 ; EN55015:2013+A1:2015 ; EN61457:2009 ; EN61000-3-2:2014 ; EN61000-3-3:2013 ; ETSI EN301 489-1 v 2.1.1 (2017-02) ; ETSI EN301 489-3 v.2.1.1 (2019-03) ; ETSI EN300 440 v 2.2.1 (2018-07)
--	--

# SYSTÈME WIFI

## PANNEAU LED 600X600 40W RGB+CW-WW



Livré avec driver/contrôleur précâblé

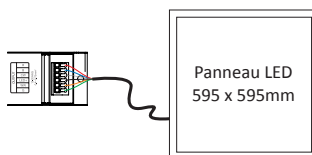

Transmission automatique du signal

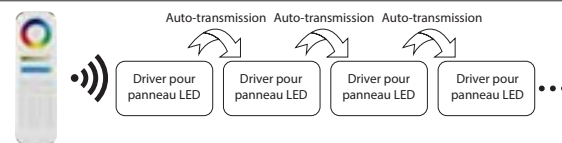

Accessoires\*



Référence	Code	Puissance	T °C	Lumens	Lumens/W	Dimensions en mm L x l x h	Colisage
Panneau led 600x600 40W RGB+CW-WW	5700005	40 W	RGB + CW-WW 2700 - 6500 K	2800 lm	70 lm/W	595 x 595 x 12	1
Accessoires*	Télécommande 8 zones 2.4 G RGB+CW-WW	5700034					
	Télécommande 4 zones 2.4G - RGB + CW - WW	5700033					
	Commande murale RGB+CW-WW	5700028					
	Boîtier wifi 2 + câble USB	5700044					1
	Prise secteur / USB	5800010					
Support mural pour télécommande	5700035						

\*Un accessoire obligatoire parmi les différentes commandes ou la WiFi Box. Le pilotage par un téléphone ou une tablette nécessite une WiFi Box.

IP40  
Tension de fonctionnement : 100 - 240 V / 50 - 60 Hz  
Livré avec driver/contrôleur précâblés  
IRC : >80 - UGR : <19  
Angle : 160°  
Température ambiante (Ta) : -20 °C à +60 °C  
Durée de vie : 50 000 heures

Matériel : cadre en alliage d'aluminium, diffuseur en PMMA

9 programmes de défilement de couleurs pré-enregistrés  
Garde en mémoire le dernier programme utilisé même sur détecteur automatique  
Ajustement de la saturation de couleur (du pastel au très foncé)  
Ajustement de la température de couleur (de 2700 à 6500K)  
16 millions de couleurs

ON/OFF, dim/luminosité et changement de couleur  
Fonctionnement sans fil 2.4 GHz via télécommande, ou sur smartphone et tablette en téléchargeant l'application gratuite LCI Control 2.0  
Distance de contrôle : 30 m

### Mode d'émission

Les panneaux ont une fonction de transmission automatique du signal. Chaque panneau peut envoyer l'information provenant du signal dans un rayon de 30 m, ce qui rend la distance de détection illimitée.

### Fonction de synchronisation automatique

Les panneaux peuvent fonctionner de manière identique s'ils sont contrôlés par la même télécommande, même s'ils sont mis en marche à des moments différents dans le même mode dynamique et avec la même vitesse.

EN60598-1:2015+A1:2018 ; EN55015:2013+A1:2015 ; EN61547:2009 ; EN61000-3-2:2014 ; EN61000-3-3:2013 ; EN62479:2010 ; EN60598-12015+A1:2018 ; EN60598-2-1:1989 ; EN62031:2008+A1:2013+A2:2015 ; EN62493:2015 ; ETSI EN301 498-1 v 2.1.1 (2017-02) ; ETSI EN301 489-3 v 2.1.1 (2019-03) ; ETSI EN300 440 v 2.2.1 (2018-07)

IP40  
Operating voltage : 100 - 240 V / 50 - 60 Hz  
Delivered with pre-wired driver/controller  
CRI : >80 - UGR : <19  
Beam angle : 160°  
Operating ambient temperature (Ta) : -20 °C to +60 °C  
Lifetime : 50 000 hours

Material : aluminum alloy frame, PMMA diffuser

9 prerecorded color chases programs  
Remembers the last used program even on automatic detector  
Color saturation adjustment (from pastel to very dark)  
Color temperature adjustment (2700 to 6500K)  
16 million colors

ON/OFF, dim/brightness and color change  
2.4 GHz wireless operation with remote control, or on smartphone and tablet by downloading the free application LCI Control 2.0  
Control distance : 30 m

### Transmitting mode instruction

The panels have a function of automatic transmission of the signal. Each panel can transmit the information from the signal in a 30 meters range area which makes the control distance limitless.

### Auto-synchronization function

Different panels controlled by the same remote can work synchronously even if they are started at different times, under same dynamic mode and with same speed.

EN60598-1:2015+A1:2018 ; EN55015:2013+A1:2015 ; EN61547:2009 ; EN61000-3-2:2014 ; EN61000-3-3:2013 ; EN62479:2010 ; EN60598-12015+A1:2018 ; EN60598-2-1:1989 ; EN62031:2008+A1:2013+A2:2015 ; EN62493:2015 ; ETSI EN301 498-1 v 2.1.1 (2017-02) ; ETSI EN301 489-3 v 2.1.1 (2019-03) ; ETSI EN300 440 v 2.2.1 (2018-07)

# SYSTÈME RF WIFI RGB+CW-WW PROJECTEUR JARDIN ROND RGB+CW-WW IP65 6W



## Schéma technique

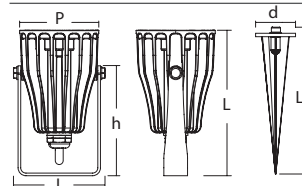

## Transmission automatique du signal + synchronisation

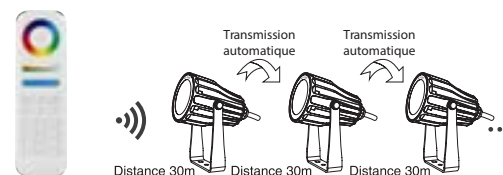

## Accessoires\*



Référence	Code	Puissance	T °C	Lumens	Dimensions en mm		Colisage
					h x l x L x Ø P (spot)	L1 x Ø d (piquet)	
Projecteur jardin rond RGB + CW - WW IP65 6 W	5700100	6 W	RGB + CW-WW 2700 - 6500K	420 lm	84 x 75 x 110 x 60 (spot)	161,5 x 35 (piquet)	
Accessoires*	Télécommande 8 zones 2.4 G - RGB + CW - WW	5700034					1
	Télécommande 4 zones 2.4G - RGB + CW - WW	5700033					
	Commande murale RGB + CW - WW	5700028					
	Boîtier wifi 2 + câble USB	5700044					
	Prise secteur / USB	5800010					
	Support mural pour télécommande	5700035					

\*Un accessoire obligatoire parmi les différentes commandes ou la WiFi Box. Le pilotage par un téléphone ou une tablette nécessite une WiFi Box.

IP65	IP65
Convertisseur et contrôleur intégrés	Integrated driver and controller
Tension d'entrée : 100 - 240 Vac	Input voltage : 100 - 240 Vac
Fréquence d'entrée : 50 - 60 Hz	Input frequency : 50 - 60 Hz
Efficacité lumineuse : 70 lm/W	Light efficiency : 70 lm/W
IRC : >75 - Angle : 25° - Facteur de puissance : >0,5	CRI : >75 - Angle : 25° - Power factor : >0,5
Distance d'éclairage : supérieure à 10 m	Illumination distance : more than 10 m
Matériel : aluminium	Material : aluminum
Température ambiante (Ta) : -20°C à +60 °C	Operating ambient temperature (Ta) : -20 °C to +60 °C

Fonctionnement sans fil 2.4 Ghz, ON/OFF, dim/luminosité et changement de couleur par télécommande, ou sur smartphone et tablette en téléchargeant l'application gratuite LCI Control 2.0  
Garde en mémoire la dernière couleur utilisée même sur détecteur automatique  
Distance de contrôle : 30 m

### Mode d'émission

Les projecteurs ont une fonction de transmission automatique du signal. Chaque projecteur peut envoyer l'information provenant du signal dans un rayon de 30 m, ce qui rend la distance de détection illimitée.

### Fonction de synchronisation automatique

Les projecteurs peuvent fonctionner de manière identique s'ils sont contrôlés par la même télécommande, même s'ils sont mis en marche à des moments différents dans le même mode dynamique et avec la même vitesse.

EN55015:2013 ; EN61547:2009 ;  
EN61000-3-2:2014 ; EN61000-3-3:2013

2.4 GHz wireless operation, ON/OFF, dim/brightness and color change with remote control, or on smartphone and tablet by downloading the free application LCI Control 2.0  
Remembers the last color used even on automatic detector  
Range 30 meters

### Transmitting mode instruction

The floodlights have a function of automatic transmission of the signal. Each floodlight can transmit the information from the signal in a 30 m range area which makes the control distance limitless.

### Auto-synchronization function

Different floodlights controlled by the same remote can work synchronously even if they are started at different times, under same dynamic mode and with same speed.

EN55015:2013 ; EN61547:2009 ;  
EN61000-3-2:2014 ; EN61000-3-3:2013

# SYSTÈME RF WIFI RGB+CW-WW PROJECTEUR JARDIN ROND RGB+CW-WW IP66



IP66

DURÉE DE VIE  
50 000H

15°

RoHS

CE

RGB

CW-WW

DIM

2.4G

WIFI



## Schéma technique

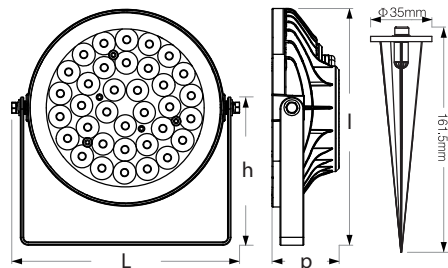

Transmission automatique du signal + synchronisation

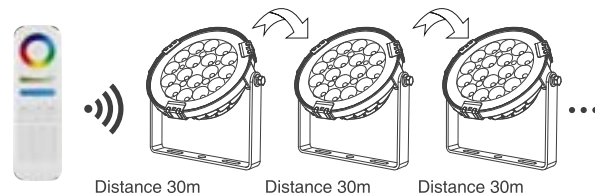

Accessoires\*



Référence	Code	Puissance	T °C	Lumens	Dimensions en mm h x l x L x P	Colisage
Projecteur jardin rond RGB+CW-WW IP66 9 W	5700090	9 W	RGB / 2700 - 6500 K	900 lm	82 x 136 x 132 x 50,2 Longueur du piquet : 161,5	
Projecteur jardin rond RGB+CW-WW IP66 15 W	5700089	15 W	RGB / 2700 - 6500 K	1500 lm	112,5 x 180 x 180 x 51 Longueur du piquet : 161,5	
Accessoires*	Télécommande 8 zones 2.4 G - RGB+CW-WW	5700034				
	Télécommande 4 zones 2.4G - RGB + CW - WW	5700033				1
	Commande murale RGB+CW-WW	5700028				
	Boîtier wifi 2 + câble USB	5700044				
	Prise secteur / USB	5800010				
	Support mural pour télécommande	5700035				

\*Un accessoire obligatoire parmi les différentes commandes ou la WiFi Box. Le pilotage par un téléphone ou une tablette nécessite une WiFi Box.

IP66  
Convertisseur et contrôleur intégrés  
Tension d'entrée : 100 - 240 Vac - Fréquence d'entrée : 50 - 60 Hz  
Efficacité lumineuse : 100 lm/W  
IRC : >80 - Angle : 15° - Facteur de puissance : 0,5  
Distance d'éclairage : supérieure à 10 m  
Matériau : aluminium et verre trempé  
Température ambiante (Ta) : -20°C à +60 °C

IP66  
Integrated driver and controller  
Input voltage : 100 - 240 Vac - Input frequency : 50 - 60 Hz  
Light efficiency : 100 lm/W  
CRI : >80 - Angle : 15° - Power factor : 0,5  
Illumination distance : more than 10 m  
Material : aluminum and toughened glass  
Operating ambient temperature (Ta) : -20 °C to +60 °C

Fonctionnement sans fil 2.4 Ghz, ON/OFF, dim/luminosité et changement de couleur par télécommande, ou sur smartphone et tablette en téléchargeant l'application gratuite LCI Control 2.0  
Garde en mémoire la dernière couleur utilisée même sur détecteur automatique  
Distance de contrôle : 30 m

2.4 GHz wireless operation, ON/OFF, dim/brightness and color change with remote control, or on smartphone and tablet by downloading the free application LCI Control 2.0  
Remembers the last color used even on automatic detector  
Control distance : 30 m

### Mode d'émission

Les projecteurs ont une fonction de transmission automatique du signal. Chaque projecteur peut envoyer l'information provenant du signal dans un rayon de 30 m, ce qui rend la distance de détection illimitée.

### Transmitting mode instruction

The floodlights have a function of automatic transmission of the signal. Each floodlight can transmit the information from the signal in a 30 meters range area which makes the control distance limitless.

### Fonction de synchronisation automatique

Les projecteurs peuvent fonctionner de manière identique s'ils sont contrôlés par la même télécommande, même s'ils sont mis en marche à des moments différents dans le même mode dynamique et avec la même vitesse.

### Auto-synchronization function

Different floodlights controlled by the same remote can work synchronously even if they are started at different times, under same dynamic mode and with same speed.

EN55015:2013 ; EN61547:2009 ;  
EN61000-3-2:2014 ; EN61000-3-3:2013

EN55015:2013 ; EN61547:2009 ;  
EN61000-3-2:2014 ; EN61000-3-3:2013



# SYSTÈME RF WIFI RGB+CW-WW PROJECTEUR RGB+CW-WW IP65

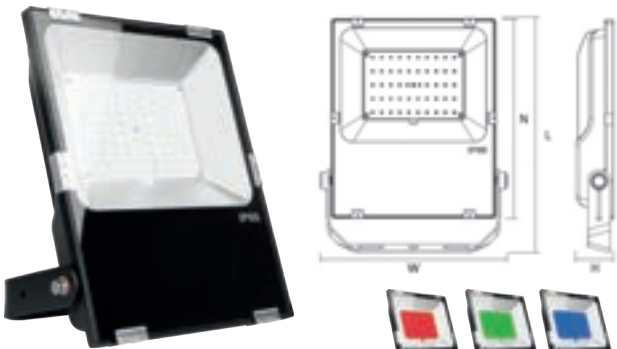

Transmission automatique du signal + synchronisation

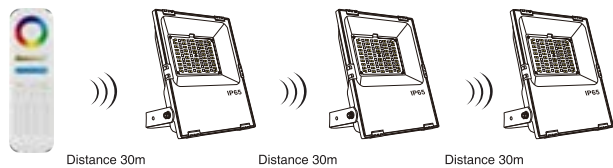

Accessoires\*



Référence	Code	Puissance	T °C	Lumens	Lumens/W	Facteur de puissance	Dimensions en mm H x W x N x L	Colisage
Projecteur RGB+CW-WW IP65 10W	5700091	10 W	2700 K - 6500 K	750 - 900 lm	85 lm/W	> 0,50	32 x 107 x 140 x 166	1
Projecteur RGB+CW-WW IP65 20W	5700092	20 W		1500 - 1800 lm		> 0,50	40 x 152 x 190 x 216	
Projecteur RGB+CW-WW IP65 30W	5700093	30 W	2500 - 2800 lm	> 0,90		40 x 167 x 200 x 226		
Projecteur RGB+CW-WW IP65 50W	5700095	50 W	3500 - 4200 lm	> 0,90		50 x 220 x 265 x 310		
Projecteur RGB+CW-WW IP65 100W	5700097	100 W	7500 - 8500 lm	> 0,90		60 x 295 x 345 x 402		
Projecteur RGB+CW-WW IP65 200W <b>NEW !</b>	5700098	200 W	17000 lm	> 0,95	60 x 360 x 400 x 470			
<b>Accessoires*</b> Télécommande 8 zones 2.4 G RGB+CW-WW	5700034							
Télécommande 4 zones 2.4G - RGB + CW - WW	5700033							
Commande murale RGB+CW-WW	5700028							
Boîtier wifi 2 + câble USB	5700044							
Prise secteur / USB	5800010							
Support mural pour télécommande	5700035							

\*Un accessoire obligatoire parmi les différentes commandes ou la WiFi Box. Le pilotage par un téléphone ou une tablette nécessite une WiFi Box.

IP65	IP65
Convertisseur et contrôleur intégrés	Integrated driver and controller
Tension de fonctionnement : 100 - 240 V	Operating voltage : 100 - 240 V
Facteur de puissance : 0,90 - IRC : >80	Power factor : 0,90 - CRI : >80
Température ambiante (Ta) : -20 °C à +60 °C	Operating ambient temperature (Ta) : -20 °C to +60 °C
Matériaux : aluminium et verre trempé	Materials : aluminum and toughened glass
Durée de vie : 50 000 heures	Lifetime : 50 000 hours

Fonctionnement sans fil 2.4 Ghz, ON/OFF, dim/luminosité et changement de couleur par télécommande, ou sur smartphone et tablette en téléchargeant l'application gratuite LCI Control 2.0  
Garde en mémoire la dernière couleur utilisée même sur détecteur automatique  
Distance de contrôle : 30 m

2.4 GHz wireless operation, ON/OFF, dim/brightness and color change with remote control, or on smartphone and tablet by downloading the free application LCI Control 2.0  
Remembers the last color used even on automatic detector  
Range 30 meters

### Mode d'émission

Les projecteurs LED ont une fonction de transmission automatique du signal. Chaque projecteur peut envoyer l'information provenant du signal dans un rayon de 30 m, ce qui rend la distance de détection illimitée.

### Transmitting mode instruction

The floodlight have a function of automatic transmission of the signal. Each floodlight can transmit the information from the signal in a 30 meters range area which makes the control distance limitless.

### Applications

Jardins, villas, usines, gymnases, panneaux d'affichage, immeubles, pelouses, aménagements paysagers, bureaux, éclairages décoratifs, etc.

### Applications

Gardens, villas, factories, gymnasiums, billboards, buildings, lawns, landscaping, offices, decorative lighting projects, etc.

EN55015:2013+A1:2015 ; EN61547:2009 ; EN61000-3-2:2014 ; EN61000-3-3:2013 ; EN62479:2010 ; EN60598-2-2:2012 ; EN60598-1:2015+A1:2018 ; EN62493:2015 ; EN62031:2008+A1:2013+A2:2015 ; EN60950 ; ETSI EN301 489-1 v 2.1.1. (2017-02) ; ETSI EN301 489-3 v 2.1.1 (2019-03) ; ETSI EN300 440 v 2.2.1 (2018-07)

EN55015:2013+A1:2015 ; EN61547:2009 ; EN61000-3-2:2014 ; EN61000-3-3:2013 ; EN62479:2010 ; EN60598-2-2:2012 ; EN60598-1:2015+A1:2018 ; EN62493:2015 ; EN62031:2008+A1:2013+A2:2015 ; EN60950 ; ETSI EN301 489-1 v 2.1.1. (2017-02) ; ETSI EN301 489-3 v 2.1.1 (2019-03) ; ETSI EN300 440 v 2.2.1 (2018-07)

# SYSTÈME RF WIFI RGB+CW-WW PROJECTEUR MURAL WW 24W RGB + CW-WW IP66 WW 48W RGB + CW-WW IP66



## Schéma technique



## Transmission automatique du signal + synchronisation

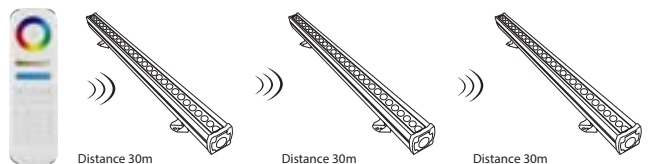

## Accessoires\*



Référence	Code	Puissance	T °C	Lumens	Efficacité lumineuse	Dimensions en mm h x l x L	Colisage
PROJECTEUR MURAL WW 24W RGB + CW-WW IP66	5700110	24 W	RGB + CW-WW 2700 - 6500K	1800 lm	75 lm/W	62 x 64 x 1017	1
PROJECTEUR MURAL WW 48W RGB + CW-WW IP66	5700111	48 W		2800 lm	60 lm/W		
Accessoires*	Télécommande 8 zones 2.4 G - RGB + CW - WW	5700034					
	Télécommande 4 zones 2.4G - RGB + CW - WW	5700033					
	Commande murale - RGB + CW - WW	5700028					
	Boîtier wifi 2 + câble USB	5700044					
	Prise secteur / USB	5800010					
	Support mural pour télécommande	5700035					

\*Un accessoire obligatoire parmi les différentes commandes ou la WiFi Box. Le pilotage par un téléphone ou une tablette nécessite une WiFi Box.

IP66	IP66
Convertisseur et contrôleur intégrés	Integrated driver and controller
Tension d'entrée AC : 100 - 240 Vac / 50 - 60 Hz	AC input voltage : 100 - 240 Vac / 50 - 60 Hz
IRC : >80 - 5700110 / >70 - 5700111	CRI : >80 - 5700110 / >70 - 5700111
Facteur de puissance : >0,9	Power factor : >0,9
Angle : 15 x 60°	Angle : 15 x 60°
Distance d'illumination : > 15 m - 5700110 / > 20 m - 5700111	Illumination distance : > 15 m - 5700110 / > 20 m - 5700111
Durée de vie : 50 000 heures	Lifetime : 50 000 hours
Température ambiante (Ta) : -20 °C à +60 °C	Operating ambient temperature (Ta) : -20 °C to +60 °C

Fonctionnement sans fil 2.4 Ghz, ON/OFF, dim/luminosité et changement de couleur par télécommande (jusqu'à 16 millions de couleurs), ou sur smartphone et tablette en téléchargeant l'application gratuite LCI Control 2.0. Garde en mémoire la dernière couleur utilisée même sur détecteur automatique. Distance de contrôle : 30 m.

2.4 GHz wireless operation, ON/OFF, dim/brightness and color change with remote control (up to 16 million color), or on smartphone and tablet by downloading the free application LCI Control 2.0. Remembers the last used program even on automatic detector. Control distance : 30 m.

### Mode d'émission

Les projecteurs ont une fonction de transmission automatique du signal. Chaque projecteur peut envoyer l'information provenant du signal dans un rayon de 30 m, ce qui rend la distance de détection illimitée.

### Transmitting mode instruction

The floodlights have a function of automatic transmission of the signal. Each floodlight can transmit the information from the signal in a 30 meters range area which makes the control distance limitless.

EN55015:2013+A1:2015 ; EN61547:2009 ; EN61000-3-2:2014 ; EN61000-3-3:2013 ; EN62479:2010 ; EN60598-1:2015+A1:2018 ; EN60598-2-1:1989 ; EN62031:2008+A1:2013+A2:2015 ; EN62493:2015 ; ETSI EN301 498-1 v 2.1.1 (2017-02) ; ETSI EN301 489-3 v 2.1.1 (2019-03) ; ETSI EN300 440 v 2.2.1 (2018-07)

EN55015:2013+A1:2015 ; EN61547:2009 ; EN61000-3-2:2014 ; EN61000-3-3:2013 ; EN62479:2010 ; EN60598-1:2015+A1:2018 ; EN60598-2-1:1989 ; EN62031:2008+A1:2013+A2:2015 ; EN62493:2015 ; ETSI EN301 498-1 v 2.1.1 (2017-02) ; ETSI EN301 489-3 v 2.1.1 (2019-03) ; ETSI EN300 440 v 2.2.1 (2018-07)

# SYSTÈME RF WIFI RGB+CW-WW ENCASTRÉ SOL IP68 - 9W RBG+CW-WW



## Schéma technique

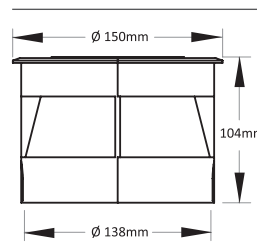

## Schéma de câblage

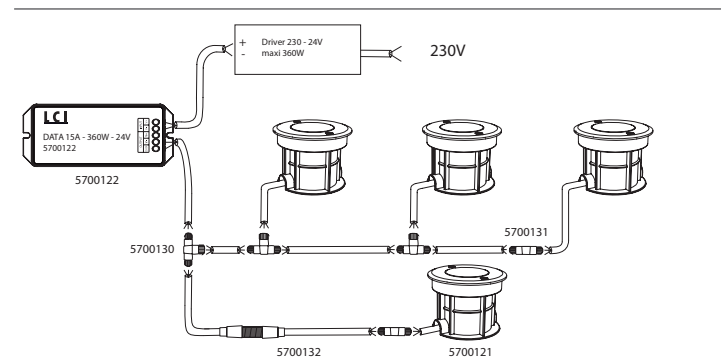

Référence	Code	Puissance	T °C	Lumens	Lumens/W	Dimensions en mm Ø d1 x h x Ø d2	Colisage
Encastré sol IP68 - 9W RGB+CW-WW (précâblé 2m)	5700121	9 W	RGB + CW-WW 2700 - 6500K	700 lm	80 lm/W	150 x 104 x 138	
Contrôleur DATA 15A - 360W - 24V	5700122						
Accessoires*	Connecteur T3 IP68 (bornes à visser)	5700130					
	Connecteur T2 IP68 (bornes à visser)	5700131					
	Câble mâle 2m + câble femelle 2m IP68 connecteur auto.	5700132					1
	Télécommande 8 zones 2.4 G - RGB + CW - WW	5700034					
	Télécommande 4 zones 2.4G - RGB + CW - WW	5700033					
	Commande murale RGB + CW - WW	5700028					
	Boîtier wifi 2 + câble USB	5700044					
	Prise secteur / USB	5800010					
Support mural pour télécommande	5700035						

\*Un accessoire obligatoire parmi les différentes commandes ou la WiFi Box. Le pilotage par un téléphone ou une tablette nécessite une WiFi Box.

IP68  
Tension d'entrée DC : 24 Vdc  
Fréquence de fonctionnement : 50 - 60 Hz  
Dimmable de 1 à 100 %  
IRC : >80  
Angle : 15°  
Température ambiante (Ta) : -20 °C à +60 °C  
Durée de vie : 50 000 heures  
Matériaux : aluminium et acier inoxydable

9 programmes de défilement de couleurs pré-enregistrés  
Garde en mémoire le dernier programme utilisé  
Ajustement de la saturation de couleur (du pastel au très foncé)  
Ajustement de la température de couleur (de 2700 à 6500K)  
16 millions de couleurs  
ON/OFF, dim/luminosité et changement de couleur  
Fonctionnement sans fil 2.4 GHz via télécommande, ou sur smartphone et tablette  
en téléchargeant l'application gratuite LCI Control 2.0

IP68  
DC input voltage : 24 Vdc  
Operating frequency : 50 - 60 Hz  
Dimmable from 1 to 100 %  
CRI : >80  
Beam angle : 15°  
Operating ambient temperature (Ta) : -20 °C à +60 °C  
Lifetime : 50 000 hours  
Materials : aluminum and stainless steel

9 prerecorded color chases programs  
Remembers the last used program  
Color saturation adjustment (from pastel to very dark)  
Color temperature adjustment (2700 to 6500K)  
16 million colors  
ON/OFF, dim/brightness and color change  
2.4 GHz wireless operation with remote control, or on smartphone and tablet  
by downloading the free application LCI Control 2.0

Bien respecter les polarités indiquées sur les connecteurs 2-3 pôles

Please observe the polarities indicated on the connectors 2-3 poles

EN60598-1:2015+A1:2018 ; EN55015:2013+A1:2015 ; EN61547:2009 ;  
EN61000-3-2:2014 ; EN61000-3-3:2013 ; EN62479:2010 ;  
EN60598-12:2015+A1:2018 ; EN60598-2-1:1989 ; EN62031:2008+A1:2013+A2:2015 ;  
EN62493:2015 ; ETSI EN301 498-1 v 2.1.1 (2017-02) ;  
ETSI EN301 489-3 v 2.1.1 (2019-03) ; ETSI EN300 440 v 2.2.1 (2018-07)

EN60598-1:2015+A1:2018 ; EN55015:2013+A1:2015 ; EN61547:2009 ;  
EN61000-3-2:2014 ; EN61000-3-3:2013 ; EN62479:2010 ;  
EN60598-12:2015+A1:2018 ; EN60598-2-1:1989 ; EN62031:2008+A1:2013+A2:2015 ;  
EN62493:2015 ; ETSI EN301 498-1 v 2.1.1 (2017-02) ;  
ETSI EN301 489-3 v 2.1.1 (2019-03) ; ETSI EN300 440 v 2.2.1 (2018-07)

# SYSTÈME WIFI

## LAMPE PISCINE 27W PAR56 RGB+CW-WW



Schéma technique



Schéma d'installation

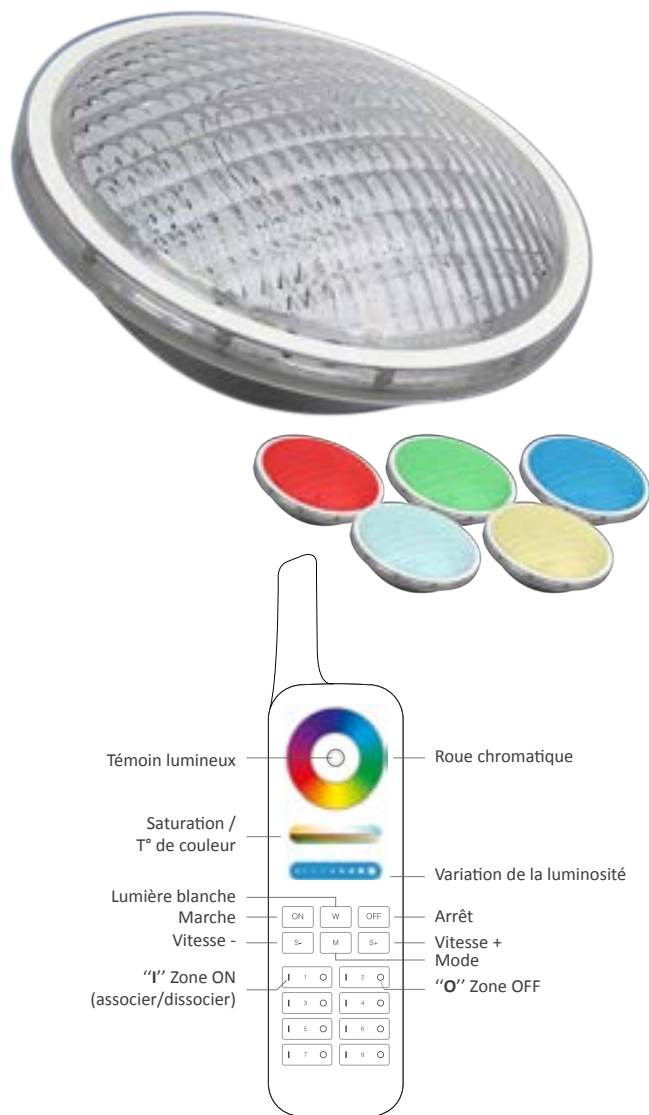

Référence	Code	Puissance	T °C	Lumens	Lumens/W	Dimensions en mm h x Ø	Colisage
LAMPE PISCINE 27W PAR56 RGB+CW-WW	5700150	27 W	RGB+CW-WW 2700 - 6500 K	2600 lm	95 lm/W	102 x 177	1
Télécommande pour 5700150 - 8 zones 433MHz - RGB+CW-WW (support inclus)	5700151						1

Tension d'entrée : 12 Vac / 12-24 Vdc  
 IP68 avec boîtier d'encastrement (non fourni)  
 IRC : >80  
 Angle : 160°  
 Température ambiante (Ta) : -20 °C à +45 °C  
 Durée de vie : 50 000 heures  
 Matériaux : acier inoxydable et polycarbonate

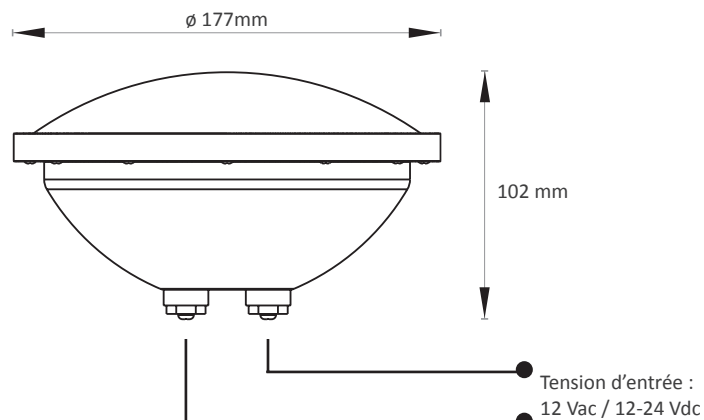
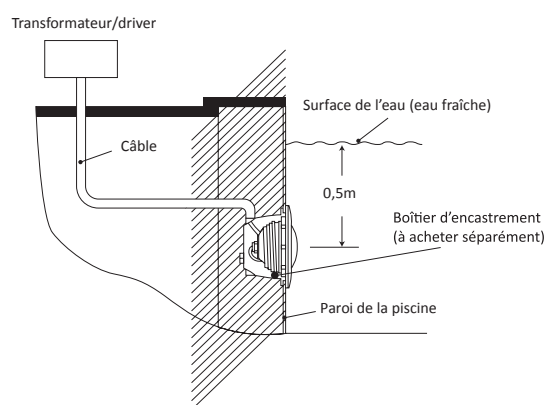
Input voltage : 12 Vac / 12-24 Vdc  
 IP68 with recessed box (not supplied)  
 CRI : >80  
 Beam angle : 160°  
 Operating ambient temperature (Ta) : -20 °C to +45 °C  
 Lifetime : 50 000 hours  
 Materials : stainless steel and polycarbonate

Fonctionnement sans fil 433 MHz, ON/OFF, dim/luminosité et changement de couleur par télécommande  
 Distance de contrôle jusqu'à 50 m quand la lampe est immergée à 50 cm de profondeur

433 MHz wireless operation, ON/OFF, dim/brightness and color change with remote control  
 Control distance up to 50 m when the lamp is 50 cm underwater

9 programmes de défilement de couleurs pré-enregistrés  
 Ajustement de la saturation de couleur (du pastel au très foncé)  
 Ajustement de la température de couleur (de 2700 à 6500 K)  
 16 millions de couleurs

9 prerecorded color chases programs  
 Color saturation adjustment (from pastel to very dark)  
 Color temperature adjustment (2700 to 6500K)  
 16 million colors

EN62311:2008 ; EN62479:2010 ; EN60598-1:2015+A1:2018 ; EN60598-2-1-1989 ; EN62031:2008+A1:2013+A2:2015 ; EN62493:2015 ; EN55015:2013+A1:2015 ; EN61547:2009 ; EN61000-3-2:2014 ; EN61000-3-3:2013 ; ETSI EN301 489-1 v 2.1.1 (2017-02) ; ETSI EN301 489-3 v 2.1.1 (2019-03) ; ETSI EN301 489-17 v 3.1.1 (2017-02) ; ETSI EN300 328 v 2.1.1 (2016-11) ; ETSI EN300 220-1 v 3.1.1 (2017-02) ; ETSI EN300 220-2 v 3.2.1 (2018-06)

EN62311:2008 ; EN62479:2010 ; EN60598-1:2015+A1:2018 ; EN60598-2-1-1989 ; EN62031:2008+A1:2013+A2:2015 ; EN62493:2015 ; EN55015:2013+A1:2015 ; EN61547:2009 ; EN61000-3-2:2014 ; EN61000-3-3:2013 ; ETSI EN301 489-1 v 2.1.1 (2017-02) ; ETSI EN301 489-3 v 2.1.1 (2019-03) ; ETSI EN301 489-17 v 3.1.1 (2017-02) ; ETSI EN300 328 v 2.1.1 (2016-11) ; ETSI EN300 220-1 v 3.1.1 (2017-02) ; ETSI EN300 220-2 v 3.2.1 (2018-06)



# SYSTÈME RF WIFI RGB+CW-WW COMMANDE MURALE RGB+CW-WW

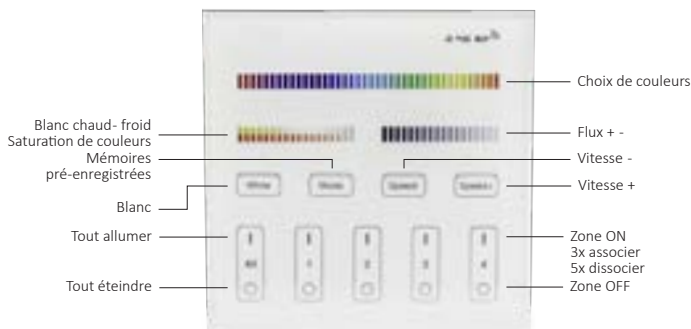
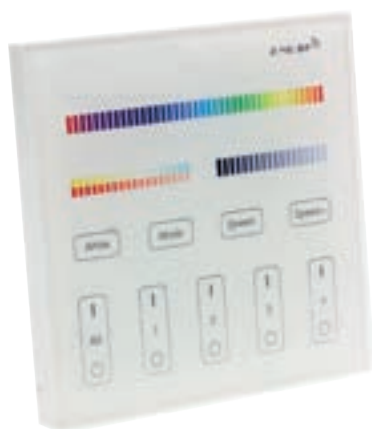

## Schéma technique

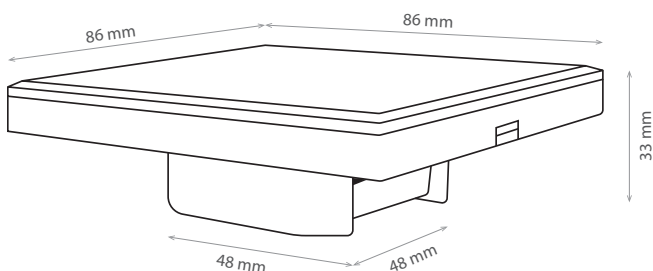

## Schéma d'installation



## Référence

## Code

## Dimensions en mm l x L x h

## Colisage

Commande murale RGB+CW-WW

5700028

86 x 86 x 33

1

IP20

Tension : 180 - 240 Vac  
Fréquence de transmission : 2400 - 2483,5 MHz  
Méthode de modulation : GFSK  
Puissance de transmission : 6 dBm  
Température ambiante (Ta) : -20 °C à +60 °C

IP20

Voltage : 180 - 240 Vac  
Transmission frequency : 2400 - 2483,5 MHz  
Modulation method : GFSK  
Transmitting Power : 6 dBm  
Operating ambient temperature (Ta) : -20 °C to +60 °C

Branchement en 230 V pour alimenter la commande murale

230 V connection to power the wall control

9 programmes de défilement de couleurs pré-enregistrés  
Garde en mémoire le dernier programme utilisé  
Ajustement de la saturation de couleur (du pastel au très foncé)  
Ajustement de la température de couleur (de 2700 à 6500K)  
16 millions de couleurs  
ON/OFF, dim/luminosité et changement de couleur  
Fonctionnement sans fil 2.4 GHz  
Distance de contrôle : 30 m

9 prerecorded color chases programs  
Remembers the last used program  
Color saturation adjustment (from pastel to very dark)  
Color temperature adjustment (2700 to 6500K)  
16 million colors  
ON/OFF, dim/brightness and color change  
2.4 GHz wireless operation  
Control distance : 30 m

**Associer :** Mettre hors tension, puis sous tension. Appuyer 3 fois rapidement, dans les 3 secondes, sur le bouton I de n'importe laquelle des 4 zones ON de la commande murale. L'opération est réussie lorsque le luminaire clignote 3 fois en vert, sinon réessayer.

**Link :** first power off, then power on. Within 3 seconds touch any of the zone-ON button (I) from any zone of the panel 3 times quickly. The link is done when you see the luminaire blink 3 times in green, otherwise try again.

**Dissocier :** Mettre hors tension, puis sous tension. Appuyer 5 fois rapidement, dans les 3 secondes, sur le bouton I la zone ON concernée. Lorsque l'opération est réussie, le luminaire clignote 10 fois en rouge, sinon réessayer.

**Unlink :** first power off, then power on, within 3 seconds touch the linked zone-ON button (I) of the panel 5 times quickly. The unlink is done when you see the luminaire blink 10 times with red color, otherwise try again later.

EN 62479 ; EN 60950 ;  
ETSI EN 301 489 ; ETSI EN 300 328

EN 62479 ; EN 60950 ;  
ETSI EN 301 489 ; ETSI EN 300 328

# SYSTÈME RF WIFI RGB+CW-WW WIFI BOX



Schéma technique

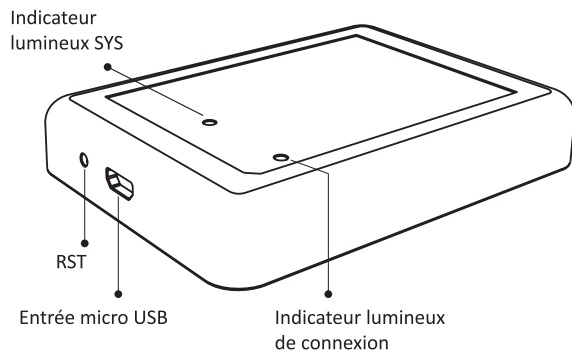

Référence	Code	Poids	Dimensions en mm (h x l x L)	Colisage
WiFi Box	5700044	36 g	15 x 66 x 90,5	1
Prise secteur / USB	5800010			

DC 5 V / 500 mA  
WiFi-IEEE 802.11b / g / n 2.4 GHz  
Température ambiante (Ta) : -20 °C à +60 °C

DC 5 V / 500 mA  
WiFi-IEEE 802.11b / g / n 2.4 GHz  
Operating ambient temperature (Ta) : -20 °C to +60 °C

Contrôle longue distance  
Compatible avec tous les produits WiFi LCI 2.4GHz RF :  
DL LED, GU10, E27, projecteurs, contrôleurs/rubans.

Long distance control  
Compatible with all LCI WiFi products 2.4GHz RF :  
DL LED, GU10, E27, floodlights, controllers/LED strips.

### Instructions

Télécharger l'application « LCI Control 2.0 » dans Apple Store ou Google Play  
Alimenter en 230V la WiFi Box avec l'adaptateur prise secteur/USB 5800010  
(fourni séparément) DC 5 V 500 mA et/ou avec l'alimentation USB.

### Instructions

Download the application « LCI Control 2.0 » in Apple Store or Google Play  
Plug the WiFi Box to the 230V with the DC 5 V 500 mA power adapter/USB  
5800010 (supplied separately) and/or with the USB power supply.

Réinitialiser la WiFi Box en pressant le bouton RST  
jusqu'à ce que le voyant clignote.

Reset the WiFi Box by holding the RST button  
until the light blinks.

Aller dans les réglages WiFi de votre smartphone ou tablette,  
se connecter à « LCI Control 2.0 ». Aucun mot de passe n'est nécessaire.

Go into the WiFi settings of your smartphone or tablet,  
connect to « LCI Control 2.0 ». No password is required.

Aller dans l'application LCI Control et appuyer sur **+**. Appuyer sur « AP Link »,  
puis sur « choose » afin de choisir le réseau wifi auquel vous souhaitez  
vous connecter. Entrer le mot de passe associé.

Go to the LCI Control application and press **+**. Press «AP Link»  
and then «choose» to select the WiFi network you want to connect to.  
Enter the associated password.

Valider en appuyant sur « Start Configuration ». Après un délai de 60s,  
le message « Configured » apparaît. Sinon, réessayer.

Confirm by pressing on «Start Configuration». After a 60s delay, the message  
«Configured» appears. Otherwise, try again.

Retourner sur l'écran d'accueil de l'application, puis actualiser en appuyant  
sur « Searching for device ». Vous pouvez maintenant accéder  
à l'interface des différentes télécommandes.

Return to the application's home screen, then refresh by pressing  
on «Searching for device». You can now access  
to the interface of the different remotes.

EN 62479 ; EN 60950 ;  
ETSI EN 301 489 ; ETSI EN 300 328

EN 62479 ; EN 60950 ;  
ETSI EN 301 489 ; ETSI EN 300 328

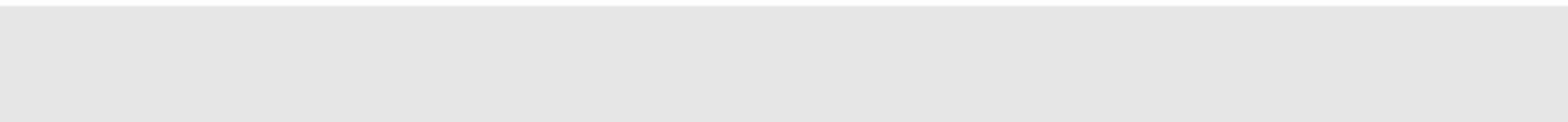

# NEONFLEX ET MODULES LED

## NEONFLEX AND LED MODULES

# 7

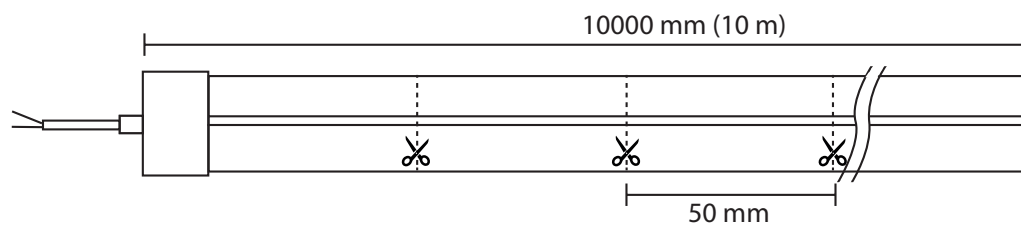
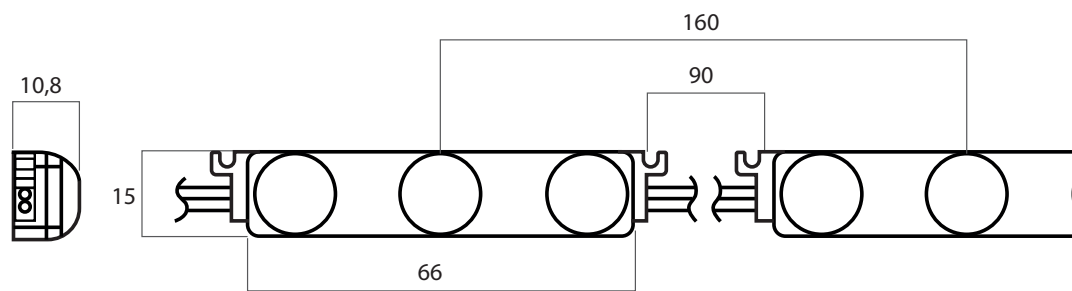



**NEONFLEX IRC 90 / IP67 / 2700-3000-4000K**  
**NEONFLEX IP67 - 6X6 - 9,6W 2835 - 120 LEDS 24V**



Schéma technique



Accessoires

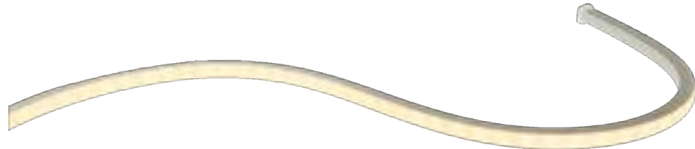
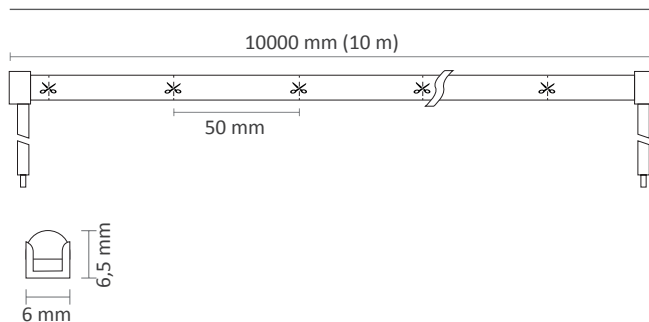

8 embouts percés



8 embouts non percés

Référence	Code	W/m	T °C	LEDs/m	Lumens/m	Description	Section en mm	Colisage
NEONFLEX-IP67-CRI90-24V-2835-10M-6x6 / Front-9,6W/m-120leds 2700K <b>NEW !</b>	5550802		2700 K		625 lm/m	Pour un éclairage sur la tranche et très fin	6 x 6,5	1 x 10 m
NEONFLEX-IP67-CRI90-24V-2835-10M-6x6 / Front-9,6W/m-120leds 3000K <b>NEW !</b>	5550803	9,6 W/m	3000 K	120	625lm/m			
NEONFLEX-IP67-CRI90-24V-2835-10M-6x6 / Front-9,6W/m-120leds 4000K <b>NEW !</b>	5550804		4000 K		675 lm/m			

LED EPISTAR 2835	2835 EPISTAR chip
IP67	IP67
Tension de fonctionnement : 24 V	Operating voltage : 24 V
IRC : 90	CRI : 90
Température ambiante (Ta) : -20 °C à +40 °C	Operating ambient temperature (Ta) : -20 °C to +40 °C
Durée de vie : 50 000 heures	Lifetime : 50 000 hours
Longueur maximale par ligne sans perte de flux : 10 m	Maximale length per line without loss of luminous flux : 10 m
MacAdam : 5 SDCM	MacAdam : 5 SDCM
Poids : 0,500 kg	Weight : 0,500 kg
Pour un éclairage sur la tranche et très fin	For a very thin lighting on the edge
Distribution régulière de la lumière	Regular light distribution
Pour des courbes à l'horizontale	For horizontal curves
Gaine en silicone de haute qualité, résistante aux UV	High quality silicone sheath, UV proof for true outdoor and indoor application
pour une véritable application en extérieur et en intérieur	
Secable tous les 50 mm	Cutttable every 50 mm
Sortie fils des deux côtés	Wire output on both sides

**Accessoires fournis par colisage de 10 m :** 8 embouts percés et 8 embouts non percés  
**Supplied accessories for each 10 m package :** 8 endcaps with hole and 8 endcaps without hole

EN55015:2013/A1:2015 ; EN61547:2009 EN60529:1991+A1:2000+A2:2013

**NEONFLEX IRC 90 / IP67 / 2700-3000-4000K**  
**NEONFLEX IP67 - 6X12 - 10W 2835 - 120 LEDS 24V**



Schéma technique

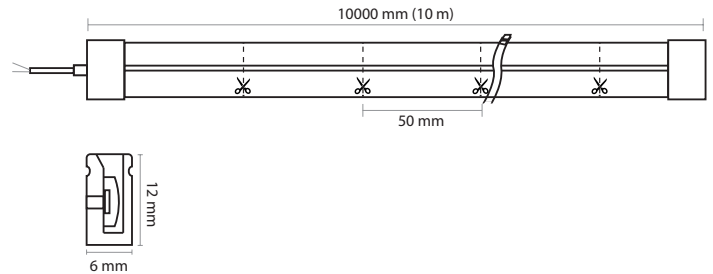

Accessoires

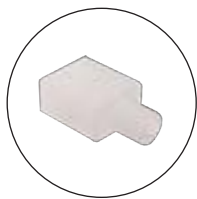

8 embouts percés

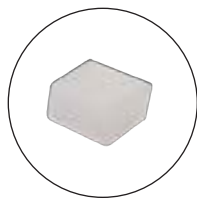

16 embouts non percés

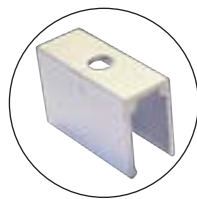

40 supports alu



40 vis

Référence	Code	W/m	T °C	LEDs/m	Lumens/m	Description	Section en mm	Colisage
NEONFLEX IP67 - 6X12 - 10W 2700K 2835 - 120 leds 24V	5549512		2700 K		260 lm/m			
NEONFLEX IP67 - 6X12 - 10W 3000K 2835 - 120 leds 24V	5549513	10 W/m	3000 K	120	260 lm/m	Éclairage sur la tranche. Très fin.	6 x 12	1 x 10 m
NEONFLEX IP67 - 6X12 - 10W 4000K 2835 - 120 leds 24V	5549514		4000 K		295 lm/m			

LED 2835	2835 chip
IP67	IP67
Tension de fonctionnement : 24 V	Operating voltage : 24 V
IRC : 90	CRI : 90
Température ambiante (Ta) : -20 °C à +50 °C	Operating ambient temperature (Ta) : -20 °C to +50 °C
Durée de vie : 50 000 heures	Lifetime : 50 000 hours
Longueur maximale par ligne sans perte de flux : 10 m	Maximale length per line without loss of luminous flux : 10 m
MacAdam : 5 SDCM	MacAdam : 5 SDCM
Poids : 1,235 kg	Weight : 1,235 kg
Pour un éclairage sur la tranche et très fin	For a very thin lighting on the edge
Distribution régulière de la lumière	Regular light distribution
Pour des courbes à l'horizontale	For horizontal curves
Gaine en silicone de haute qualité, résistante aux UV	High quality silicone sheath, UV proof for true outdoor and indoor application
pour une véritable application en extérieur et en intérieur	
Secable tous les 50 mm	Cuttable every 50 mm
Sortie fils des deux côtés	Wire output on both sides
<b>Accessoires fournis par colisage de 10 m :</b>	<b>Supplied accessories for each 10 m package :</b>
8 embouts percés, 16 embouts non percés,	8 endcaps with hole, 16 encaps without hole,
40 supports alu et 40 vis.	40 alu brackets and 40 screws.

EN60529:1991+A1:2000+A2:2013

EN60529:1991+A1:2000+A2:2013

**NEONFLEX IRC 90 / IP67 / 2700-3000-4000K**  
**NEONFLEX IP67 - 10X10 - 9,6W 2835 - 120 LEDS 24V**



Schéma technique



Accessoires

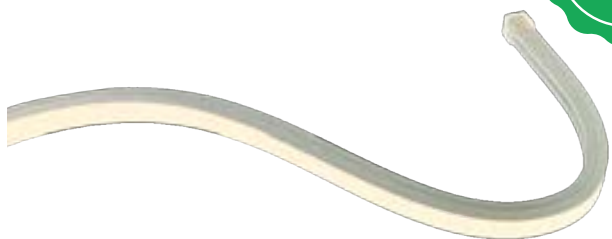
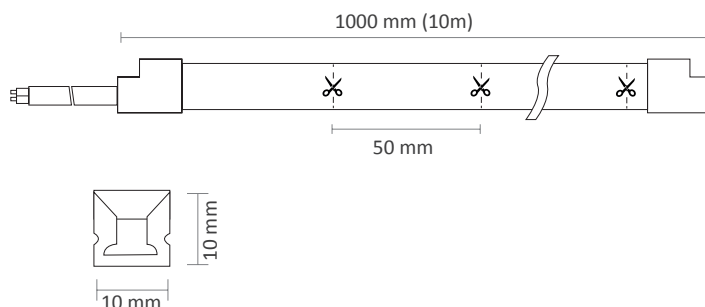

8 embouts percés



8 embouts non percés



40 supports alu



40 vis

Référence	Code	W/m	T °C	LEDs/m	Lumens/m	Description	Section en mm	Colisage
NEONFLEX-IP67-CRI90-24V-2835-10M-10x10 / Front-9,6W/m-120leds 2700K <b>NEW !</b>	5550812		2700 K		625 lm/m	Pour un éclairage sur la tranche et très fin	10 x 10	1 x 10 m
NEONFLEX-IP67-CRI90-24V-2835-10M-10x10 / Front-9,6W/m-120leds 3000K <b>NEW !</b>	5550813	9,6 W/m	3000 K	120	625lm/m			
NEONFLEX-IP67-CRI90-24V-2835-10M-10x10 / Front-9,6W/m-120leds 4000K <b>NEW !</b>	5550814		4000 K		675 lm/m			

LED EPISTAR 2835	2835 EPISTAR chip
IP67	IP67
Tension de fonctionnement : 24 V	Operating voltage : 24 V
IRC : 90	CRI : 90
Température ambiante (Ta) : -20 °C à +40 °C	Operating ambient temperature (Ta) : -20 °C to +40 °C
Durée de vie : 50 000 heures	Lifetime : 50 000 hours
Longueur maximale par ligne sans perte de flux : 10 m	Maximale length per line without loss of luminous flux : 10 m
MacAdam : 5 SDCM	MacAdam : 5 SDCM
Poids : 1,150 kg	Weight : 1,150 kg
Pour un éclairage sur la tranche et très fin	For a very thin lighting on the edge
Distribution régulière de la lumière	Regular light distribution
Pour des courbes à l'horizontale	For horizontal curves
Gaine en silicone de haute qualité, résistante aux UV	High quality silicone sheath, UV proof for true outdoor and indoor application
pour une véritable application en extérieur et en intérieur	
Secable tous les 50 mm	Cutttable every 50 mm
Sortie fils des deux côtés	Wire output on both sides
<b>Accessoires fournis par colisage de 10 m :</b>	<b>Supplied accessories for each 10 m package :</b>
8 embouts percés, 8 embouts non percés,	8 endcaps with hole, 8 endcaps without hole,
40 supports et 40 vis	40 brackets and 40 screws

EN55015:2013/A1:2015 ; EN61547:2009

EN60529:1991+A1:2000+A2:2013

**NEONFLEX IRC 90 / IP67 / 2700-3000-4000K**  
**NEONFLEX IP67 - 10X10 - 14W 2835 - 180 LEDS 24V**



Schéma technique



Accessoires

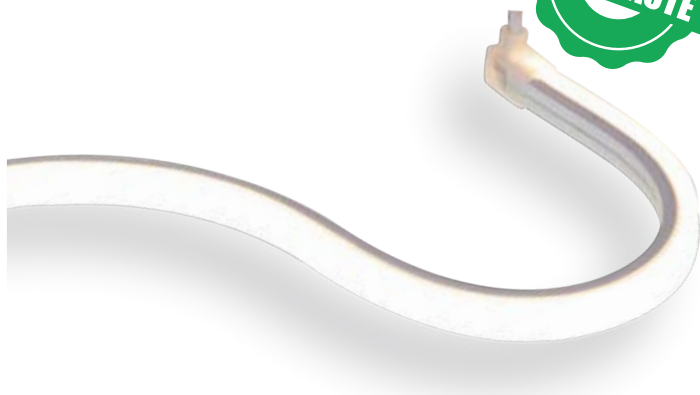
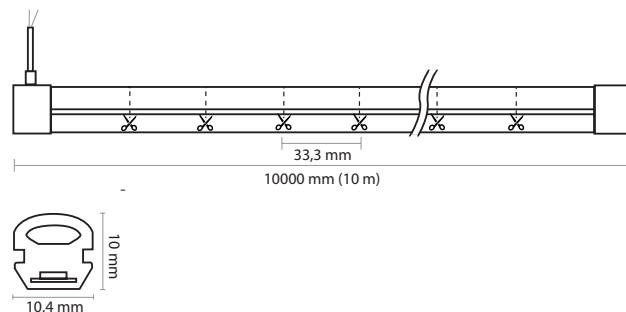

8 embouts percés



16 embouts non percés

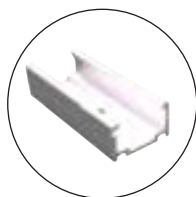

40 supports alu



40 vis

Référence	Code	W/m	T °C	LEDs/m	Lumens/m	Description	Section en mm	Colisage
NEONFLEX IP67 - 10x10 - 14W 2700K 2835 - 180 leds 24V <b>NEW !</b>	5549562		2700 K		1175 lm/m			
NEONFLEX IP67 - 10x10 - 14W 3000K 2835 - 180 leds 24V <b>NEW !</b>	5549563	14 W/m	3000 K	180	1175 lm/m	Éclairage 3 côtés Sortie de fils perpendiculaire	10 x 10	1 x 10 m
NEONFLEX IP67 - 10x10 - 14W 4000K 2835 - 180 leds 24V <b>NEW !</b>	5549564		4000 K		1265 lm/m			

LED 2835	2835 chip
IP67	IP67
Tension de fonctionnement : 24 V	Operating voltage : 24 V
IRC : 90	CRI : 90
Température ambiante (Ta) : -20 °C à +50 °C	Operating ambient temperature (Ta) : -20 °C to +50 °C
Durée de vie : 50 000 heures	Lifetime : 50 000 hours
Longueur maximale par ligne sans perte de flux : 10 m	Maximale length per line without loss of luminous flux : 10 m
MacAdam : 5 SDCM	MacAdam : 5 SDCM
Poids : 1,650 kg	Weight : 1,650 kg
Pour un éclairage 3 côtés	For a 3-sided lighting
Distribution régulière de la lumière	Regular light distribution
Pour des courbes à la verticale	For vertical curves
Gaine en silicone de haute qualité, résistante aux UV	High quality silicone sheath, UV proof for true outdoor and indoor application
pour une véritable application en extérieur et en intérieur	
Secable tous les 33,3 mm	Cuttable every 33,3 mm
Sortie fils des deux côtés	Wire output on both sides
<b>Accessoires fournis par colisage de 10 m :</b>	<b>Supplied accessories for each 10 m package :</b>
8 embouts percés, 16 embouts non percés, 40 supports alu et 40 vis.	8 endcaps with hole, 16 encaps without hole, 40 alu brackets and 40 screws.

EN60529:1991+A1:2000+A2:2013

EN60529:1991+A1:2000+A2:2013

**NEONFLEX IRC 90 / IP67 / 2700-3000-4000K**  
**NEONFLEX IP67 - 10X18 - 14W 2835 - 120 LEDS 24V**



Schéma technique

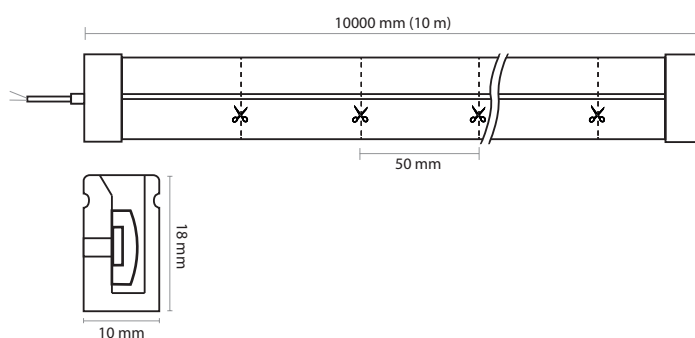

Accessoires

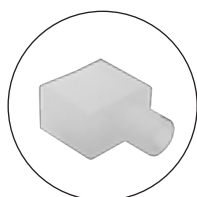

8 embouts percés

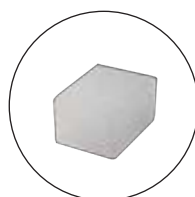

16 embouts non percés

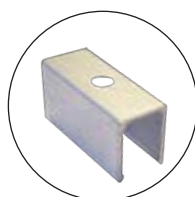

40 supports alu



40 vis

Référence	Code	W/m	T °C	LEDs/m	Lumens/m	Description	Section en mm	Colisage
NEONFLEX IP67 - 10X18 - 14W 2700K 2835 - 120 leds 24V	5549532		2700 K		590 lm/m			
NEONFLEX IP67 - 10X18 - 14W 3000K 2835 - 120 leds 24V	5549533	14 W/m	3000 K	120	590 lm/m	Éclairage sur la tranche	10 x 18	1 x 10 m
NEONFLEX IP67 - 10X18 - 14W 4000K 2835 - 120 leds 24V	5549534		4000 K		630 lm/m			

LED 2835	2835 chip
IP67	IP67
Tension de fonctionnement : 24 V	Operating voltage : 24 V
IRC : 90	CRI : 90
Température ambiante (Ta) : -20 °C à +50 °C	Operating ambient temperature (Ta) : -20 °C to +50 °C
Durée de vie : 50 000 heures	Lifetime : 50 000 hours
Longueur maximale par ligne sans perte de flux : 10 m	Maximale length per line without loss of luminous flux : 10 m
MacAdam : 5 SDCM	MacAdam : 5 SDCM
Poids : 2,480 kg	Weight : 2,480 kg
Pour un éclairage sur la tranche	For a lighting on the edge
Distribution régulière de la lumière	Regular light distribution
Pour des courbes à l'horizontale	For horizontal curves
Gaine en silicone de haute qualité, résistante aux UV	High quality silicone sheath, UV proof for true outdoor and indoor application
pour une véritable application en extérieur et en intérieur	
Secable tous les 50 mm	Cutttable every 50 mm
Sortie fils des deux côtés	Wire output on both sides
<b>Accessoires fournis par colisage de 10 m :</b>	<b>Supplied accessories for each 10 m package :</b>
8 embouts percés, 16 embouts non percés, 40 supports alu et 40 vis.	8 endcaps with hole, 16 encaps without hole, 40 alu brackets and 40 screws.

EN60529:1991+A1:2000+A2:2013

EN60529:1991+A1:2000+A2:2013

# NEONFLEX IRC 90 / IP67 / RGB

## NEONFLEX IP67 - 10X18 - 14W RGB 5050 - 60 LEDS 24V



Schéma technique



### Accessoires

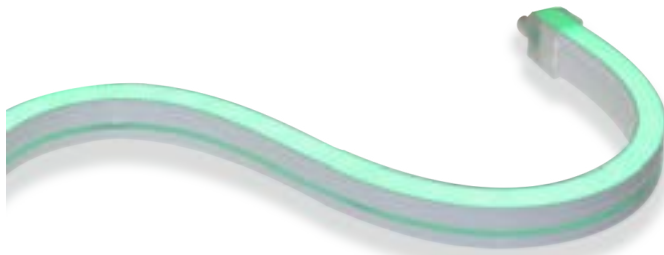
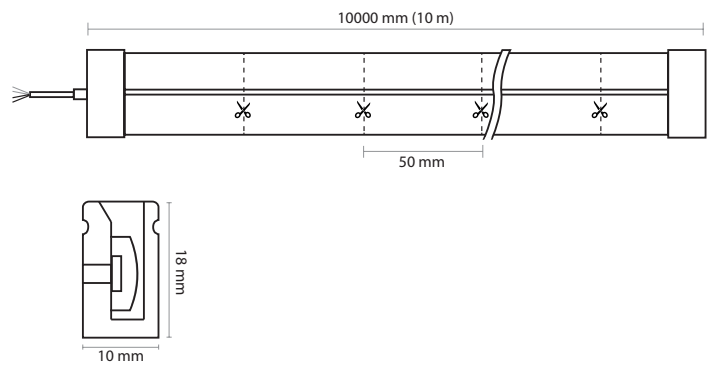
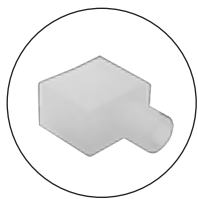

8 embouts percés



16 embouts non percés

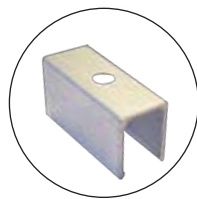

40 supports alu



40 vis

Référence	Code	W/m	T °C	LEDs/m	Lumens/m	Description	Section en mm	Colisage
NEONFLEX IP67 - 10X18 - 14W RGB 5050 - 60 leds 24V	5549540	14W	RGB	60 leds	R : 100 lm/m G : 200 lm/m B : 125 lm/m	Éclairage sur la tranche tranche RGB	10 x 18	1 x 10 m

LED 5050	5050 chip
IP67	IP67
Tension de fonctionnement : 24 V	Operating voltage : 24 V
IRC : 90	CRI : 90
Température ambiante (Ta) : -20 °C à +50 °C	Operating ambient temperature (Ta) : -20 °C to +50 °C
Durée de vie : 50 000 heures	Lifetime : 50 000 hours
Longueur maximale par ligne sans perte de flux : 10 m	Maximale length per line without loss of luminous flux : 10 m
MacAdam : 5 SDCM	MacAdam : 5 SDCM
Poids : 2,320 kg	Weight : 2,320 kg
Pour un éclairage RGB sur la tranche	For a RGB lighting on the edge
Distribution régulière de la lumière	Regular light distribution
Pour des courbes à l'horizontale	For horizontal curves
Gaine en silicone de haute qualité, résistante aux UV	High quality silicone sheath, UV proof for true outdoor and indoord application
pour une véritable application en extérieur et en intérieur	
Secable tous les 50 mm	Cutttable every 50 mm
Sortie fils des deux côtés	Wire output on both sides

**Accessoires fournis par colisage de 10 m :** 8 embouts percés, 16 embouts non percés, 40 supports alu et 40 vis.  
**Supplied accessories for each 10 m package :** 8 alu brackets and 40 screws.

EN60529:1991+A1:2000+A2:2013

EN60529:1991+A1:2000+A2:2013

**NEONFLEX IRC 90 / IP67 / 2700-3000-4000K**  
**NEONFLEX IP67 - 7X13 - 18W 2835 - 210 LEDS 24V**



Schéma technique

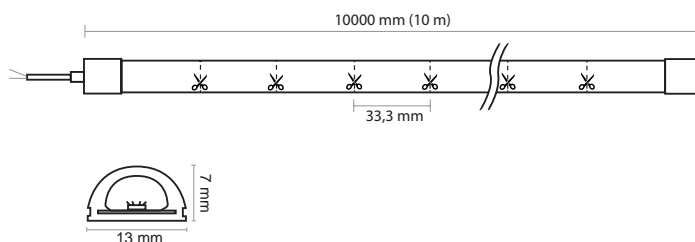

Accessoires



8 embouts percés

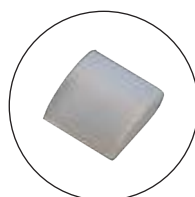

16 embouts non percés



40 clips en silicone



80 vis



Double face  
3M au dos

Référence	Code	W/m	T °C	LEDs/m	Lumens/m	Description	Section en mm	Colisage
NEONFLEX IP67 - 7X13 - 18W 2700K 2835 - 210 leds 24V	5549552		2700 K		1280 lm/m			
NEONFLEX IP67 - 7X13 - 18W 3000K 2835 - 210 leds 24V	5549553	18 W/m	3000 K	210	1280 lm/m	Éclairage circulaire	7 x 13	1 x 10 m
NEONFLEX IP67 - 7X13 - 18W 4000K 2835 - 210 leds 24V	5549554		4000 K		1540 lm/m			

LED 2835	2835 chip
IP67	IP67
Tension de fonctionnement : 24 V	Operating voltage : 24 V
IRC : 90	CRI : 90
Température ambiante (Ta) : -20 °C à +50 °C	Operating ambient temperature (Ta) : -20 °C to +50 °C
Durée de vie : 50 000 heures	Lifetime : 50 000 hours
Longueur maximale par ligne sans perte de flux : 10 m	Maximale length per line without loss of luminous flux : 10 m
MacAdam : 5 SDCM	MacAdam : 5 SDCM
Poids : 1,250 kg	Weight : 1,250 kg
Pour un éclairage circulaire	For a circular lighting
Distribution régulière de la lumière	Regular light distribution
Pour des courbes à la verticale	For vertical curves
Gaine en silicone de haute qualité, résistante aux UV	High quality silicone sheath, UV proof for true outdoor and indoor application
pour une véritable application en extérieur et en intérieur	
Secable tous les 33,3 mm	Cuttable every 33,3 mm
Sortie fils des deux côtés	Wire output on both sides
<b>Accessoires fournis par colisage de 10 m :</b>	<b>Supplied accessories for each 10 m package :</b>
8 embouts percés, 16 embouts non percés,	8 endcaps with hole, 16 encaps without hole,
40 clips silicone et 80 vis.	40 silicone clips and 80 screws.

EN60529:1991+A1:2000+A2:2013

EN60529:1991+A1:2000+A2:2013



# MODULE LED ML3 - MODULE 3 LEDS IP68



Installation avec scotch 3M ou vis

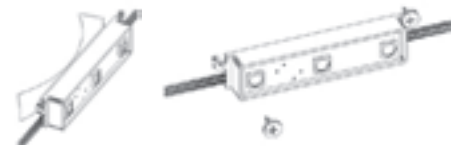

## Schéma technique

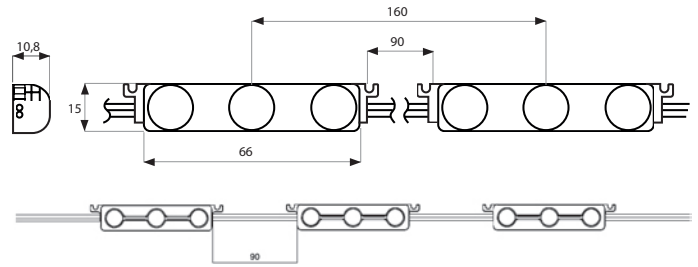

## Distribution de l'intensité lumineuse

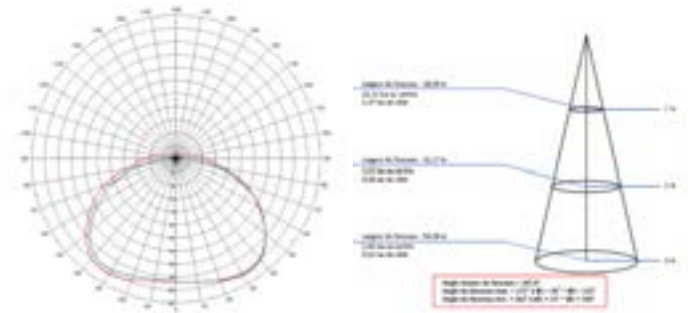

Référence	Code	Puissance	T °C	Lumens	Dimensions en mm h x l x L	Colisage
ML3-3K module 3 LEDS 3000 K IP68	4300133		3000 K	110 lm	10,8 x 15 x 66 mm	1
ML3-4K module 3 LEDS 4000 K IP68	4300134		4000 K	114 lm		
ML3-5K module 3 LEDS 5000 K IP68	4300135	1,2 W	5000 K	120 lm		
ML3-6,5K module 3 LEDS 6500 K IP68	4300136		6500 K	125 lm		
ML3-10K module 3 LEDS 10000 K IP68	4300140		10000 K	130 lm		
ML3-RGB module 3 LEDS IP68	4300154	0,72 W	RGB	33 lm		

IP68	IP68
LED 2835 Samsung	2835 Samsung chip
Tension d'entrée : 12 V - 100 mA	Input voltage : 12 V - 100 mA
Fréquence d'entrée : 50 - 60 Hz	Input frequency : 50 - 60 Hz
IRC : 80	CRI : 80
Matériel : ABS	Material : ABS
Température ambiante (Ta) : -20 °C à +60 °C	Operating ambient temperature (Ta) : -20 °C to +60 °C
Durée de vie : 40 000 heures	Lifetime : 40 000 hours

Les LEDs éclairent à 165°. Leurs faisceaux lumineux se croisent à 4 cm. De ce fait, on ne voit plus de zone d'ombre.

The chips light at 165°. Their light beams cross at a distance of 4 cm. Therefore, we can't see any shadow area.

Fixation possible par scotch double face 3M à l'arrière ou avec 2 vis aux extrémités

Mounting possible by 3M double-sided tape at the back or with 2 screws at the ends

Conditionnement : 1 guirlande de 50 modules dans 1 sachet  
Longueur totale d'une guirlande de 50 pcs : 7,8 m  
Espacement entre 2 modules : 90 mm

Packaging: 1 garland of 50 modules in 1 bag  
Total length of a 50 pcs garland : 7,8 m  
Spacing between 2 modules : 90 mm

Compatible avec tous nos drivers 12 V  
IP20, IP67, ON/OFF, DIMMABLE, DALI, PUSH, 1-10V, TRIAC

Compatible with all our 12 V drivers  
IP20, IP67, ON/OFF, DIMMABLE, DALI, PUSH, 1-10V, TRIAC

Grande souplesse d'utilisation

Great flexibility of use

EN 62031 : 2008 ; EN 55015 : 2006 + A2 :2009 ; EN 61547 : 2009

EN 62031 : 2008 ; EN 55015 : 2006 + A2 :2009 ; EN 61547 : 2009



# EP PLATINE LED RETROFIT IP66 CII CARRÉ

EPC 20W    EPC 30W  
EPC 40W    EPC 50W



EPC

Livré avec driver



## Schéma technique

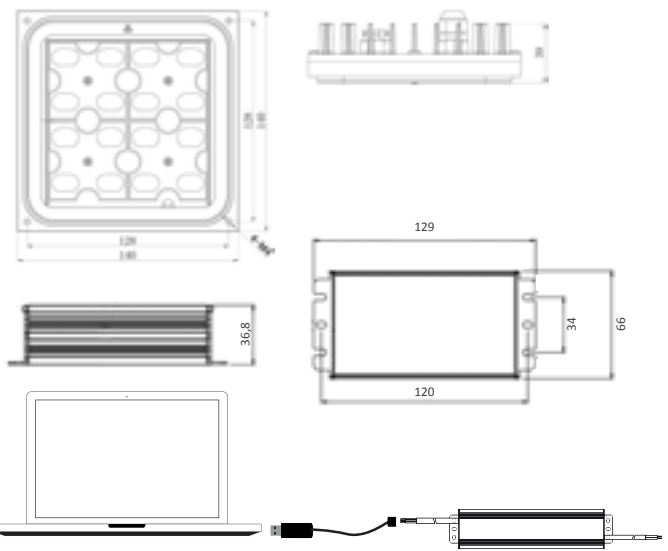

Logiciel de programmation gratuit

Clé USB/connecteur rapide pour programmation

Driver LED programmable

\* Différents optiques garantissant une absence de pollution lumineuse sont disponibles sur demande

\* Different optic guaranteed without light pollution are available on demand

Référence	Courant de sortie	Tension de sortie	2200 K		2700K		3000 K		4000 K	
			Lumens	Lm/w	Lumens	Lm/W	Lumens	Lm/W	Lumens	Lm/W
EPC 20W <b>NEW !</b>	200 mA	96 V	<b>Code : 4300321</b> 2340 lm	117 lm/W	<b>Code : 4300322</b> 2475 lm	124 lm/W	<b>Code : 4300323</b> 2740 lm	137 lm/W	<b>Code : 4300324</b> 2880 lm	144 lm/W
EPC 30W <b>NEW !</b>	300 mA	96 V	<b>Code : 4300331</b> 3400 lm	113 lm/W	<b>Code : 4300332</b> 3600 lm	120 lm/W	<b>Code : 4300333</b> 3990 lm	133 lm/W	<b>Code : 4300334</b> 4180 lm	139 lm/W
EPC 40W <b>NEW !</b>	400 mA	96 V	<b>Code : 4300341</b> 4460 lm	112 lm/W	<b>Code : 4300342</b> 4710 lm	118 lm/W	<b>Code : 4300343</b> 5230 lm	131 lm/W	<b>Code : 4300344</b> 5490 lm	137 lm/W
EPC 50W <b>NEW !</b>	500 mA	96V	<b>Code : 4300351</b> 5440 lm	105 lm/W	<b>Code : 4300352</b> 5760 lm	111 lm/W	<b>Code : 4300353</b> 6390 lm	123 lm/W	<b>Code : 4300354</b> 6700 lm	129 lm/W

### Exemple de commande / Order example : EPC 20W - 3000K - optique T2 - 1-10V

Classe II - IP66 - IK09

LEDs OSRAM

IRC : 70 / L80 - B20 / Ra : >70

Certificat d'innocuité photo-biologique : groupe 0

Kit conçu pour remplacer les luminaires HID par les nouveaux modules LED

Même éclairage au sol avec économie d'énergie

Compatible avec la majorité des lampadaires

Durée de vie : 100 000 h

Température ambiante (Ta) : +45 °C

Diffuseur en verre extra clair de 4mm

Dissipateur de chaleur en fonte d'aluminium

#### Livré avec driver

Programmable IP67

Fonctions du driver : ON/OFF, 0-10V, 1-10V, minuterie virtuelle, programmation de la variation avec minuterie et CLO (constant lumen output)

Tension d'entrée : 90 - 305 Vac / 50 - 60 Hz

Courant de sortie programmable par logiciel gratuit

Exigence d'efficacité : 89 %

Température maximale du boîtier (Tc) : +90 °C

#### Protection

Contre les surcharges

Contre les surtensions : 10kV

Contre les surchauffes

#### Éléments vendus séparément :

Câble clé USB/connecteur rapide pour la programmation

EN61347-1 ; EN61347-2-13 ; EN62384 ; EN55015 ; EN61000-3-2 ; EN61000-3-3 ; EN61000-4-3,3,4,5,6,8,11 ; EN61547

Class II - IP66 - IK09

OSRAM chips

CRI : 70 / L80 - B20 / Ra : >70

Photo-biological safety certification : group 0

Kit designed to replace HID luminaire by the new LED modules

Same ground illumination with energy saving

Compatible with the majority of lanterns

Lifetime : 100 000 h

Operating ambient temperature (Ta) : +45 °C

Extra clear glass of 4mm

Die cast aluminum heat sink

#### Delivered with driver

IP67 programmable

Driver's functions : ON/OFF, 0-10V, 1-10V, virtual midnight, time dimming programmable, CLO (constant lumen output)

Input voltage : 90 - 305 Vac / 50 - 60 Hz

Adjustable output current by a free software

Efficiency requirement : 89 %

Max. case temperature (Tc) : +90 °C

#### Protection

Against overloads

Against overvoltages : 10kV

Against overheatings

#### Items sold separately :

USB/quick connector cable for programming

EN61347-1 ; EN61347-2-13 ; EN62384 ; EN55015 ; EN61000-3-2 ; EN61000-3-3 ; EN61000-4-3,3,4,5,6,8,11 ; EN61547

# EP PLATINE LED RETROFIT IP65 CII RECTANGULAIRE

EPR 25W    EPR 30W    EPR 40W  
EPR 50W    EPR 55W



Schéma technique



\* Différents optiques garantissant une absence de pollution lumineuse sont disponibles sur demande  
\* Different optic guaranteed without light pollution are available on demand

Référence	Courant de sortie	Tension de sortie	2200 K		2700K		3000 K		4000 K	
			Lumens	Lm/w	Lumens	Lm/W	Lumens	Lm/W	Lumens	Lm/W
EPR 25 <b>NEW !</b>	700 mA	36 V	Code : 4300221 3230 lm	124 lm/W	Code : 4300222 3420 lm	132 lm/W	Code : 4300223 3770 lm	145 lm/W	Code : 4300224 3950 lm	152 lm/W
EPR 30 <b>NEW !</b>	800 mA	36 V	Code : 4300231 3670 lm	118 lm/W	Code : 4300232 3880 lm	125 lm/W	Code : 4300233 4280 lm	138 lm/W	Code : 4300234 4500 lm	145 lm/W
EPR 40 <b>NEW !</b>	1000 mA	36 V	Code : 4300241 4480 lm	115 lm/W	Code : 4300242 4740 lm	122 lm/W	Code : 4300243 5260 lm	135 lm/W	Code : 4300244 5500 lm	141 lm/W
EPR 50 <b>NEW !</b>	1200 mA	36 V	Code : 4300251 5280 lm	110 lm/W	Code : 4300252 5580 lm	116 lm/W	Code : 4300253 6200 lm	129 lm/W	Code : 4300254 6500 lm	135 lm/W
EPR 55 <b>NEW !</b>	1340 mA	36 V	Code : 4300261 5800 lm	107 lm/W	Code : 4300262 6135 lm	114 lm/W	Code : 4300263 6680 lm	124 lm/W	Code : 4300264 7250 lm	134 lm/W

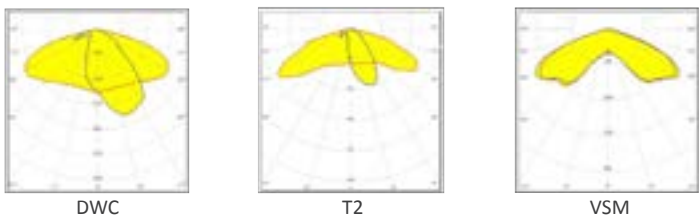
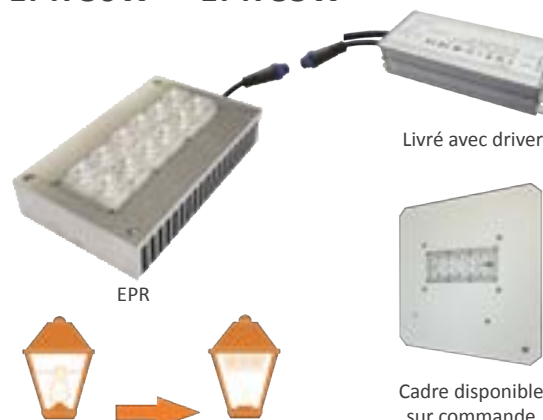
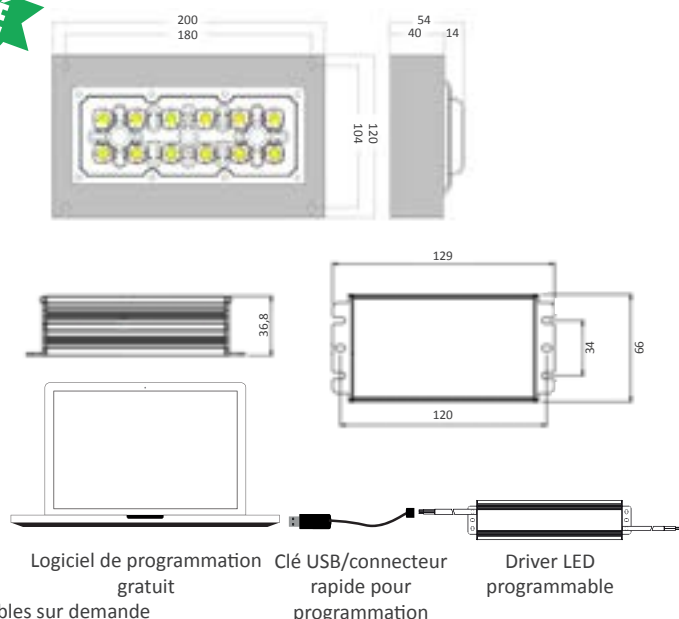
**Exemple de commande / Order example : EPR 20W - 3000K - optique T2 - 1-10V**

Classe II - IP65 - IK08  
LEDs OSRAM  
IRC : 70 / L80 - B20 / Ra : >70  
Certificat d'innocuité photo-biologique : groupe 0  
Kit conçu pour remplacer les luminaires HID par les nouveaux modules LED  
Même éclairage au sol avec économie d'énergie  
Compatible avec la majorité des lampadaires  
Durée de vie : 100 000 h  
Température ambiante (Ta) : +45 °C  
Diffuseur en PMMA  
Dissipateur de chaleur en aluminium

**Livré avec driver**  
Programmable IP67  
Fonctions du driver : ON/OFF, 0-10V, 1-10V, minuit virtuel, programmation de la variation avec minuterie et CLO (constant lumen output)  
Tension d'entrée : 90 - 305 Vac / 50 - 60 Hz  
Courant de sortie programmable par logiciel gratuit  
Exigence d'efficacité : 89 %  
Température maximale du boîtier (Tc) : +90 °C

Class II - IP65 - IK08  
OSRAM chips  
CRI : 70 / L80 - B20 / Ra : >70  
Photo-biological safety certification : group 0  
Kit designed to replace HID luminaire by the new LED modules  
Same ground illumination with energy saving  
Compatible with the majority of lanterns  
Lifetime : 100 000 h  
Operating ambient temperature (Ta) : +45 °C  
PMMA diffuser  
Alumium heat sink

**Delivered with driver**  
IP67 programmable  
Driver's functions : ON/OFF, 0-10V, 1-10V, virtual midnight, time dimming programmable, CLO (constant lumen output)  
Input voltage : 90 - 305 Vac / 50 - 60 Hz  
Adjustable output current by a free software  
Efficiency requirement : 89 %  
Max. case temperature (Tc) : +90 °C

**Protection**  
Contre les surcharges  
Contre les surtensions : 10kV  
Contre les surchauffes

**Protection**  
Against overloads  
Against overvoltages : 10kV  
Against overheatings

**Éléments vendus séparément :**  
Câble clé USB/connecteur rapide pour la programmation  
Cadre

**Items sold separately :**  
USB/quick connector cable for programming  
Frame

EN61347-1 ; EN61347-2-13 ; EN62384 ; EN55015 ; EN61000-3-2 ; EN61000-3-3 ; EN61000-4-3,3,4,5,6,8,11 ; EN61547

EN61347-1 ; EN61347-2-13 ; EN62384 ; EN55015 ; EN61000-3-2 ; EN61000-3-3 ; EN61000-4-3,3,4,5,6,8,11 ; EN61547



# RUBANS LED 230V

230V LED STRIPS

# 8.1

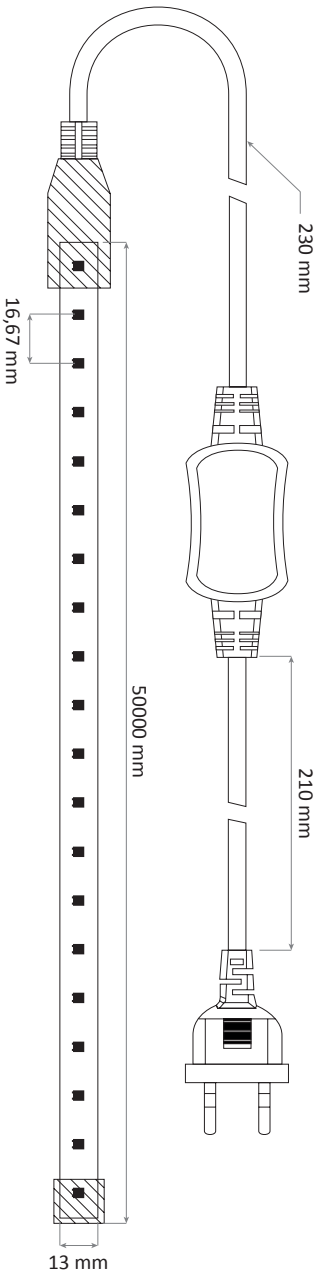

RUBAN LED / IP67 / 4000K / 8 W / 230 V  
 RL-IP67-50MÈTRES-230V-8W/M-60LEDS 4000K



Une alimentation ruban LED fournie avec chaque rouleau de 50 m  
 A LED strip power supply supplied with each 50 m roll

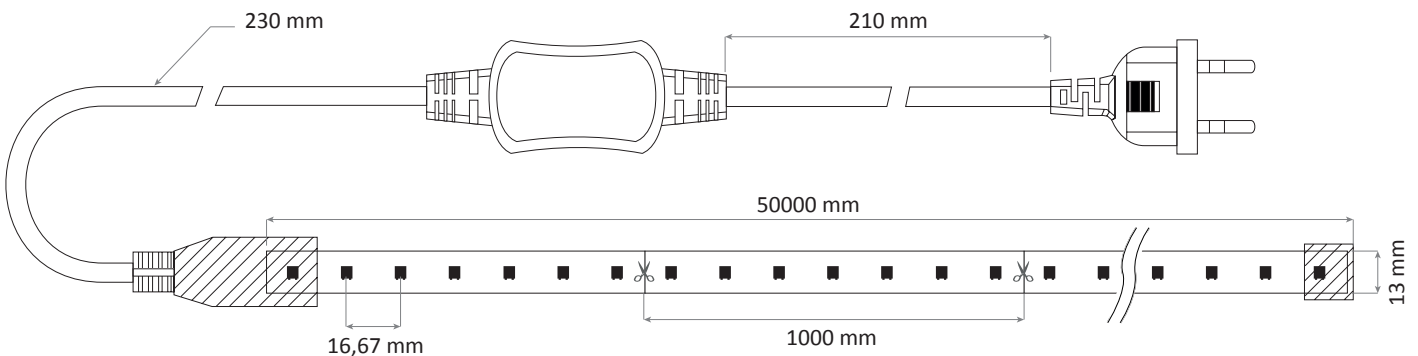

Référence	Code	W/m	T °C	LEDs/m	Lumens/m	Section ruban en mm	Section gaine en mm	Colisage
RL-IP67-50mètres-230V-8W/m-60Leds 4000K <b>NEW !</b>	5550904	8 W	4000 K	60	560	2,5 x 8	4 x 11	1 x 50 m

Alimentation ruban LED 230V 8W IP67 **NEW !** 5550910  
*Alimentation également vendue séparément afin de pouvoir alimenter de plus petites sections de ruban.*  
*Power supply also sold separately in order to be able to power smaller strip sections.*

LED EPISTAR 3528 IP67 Tension de fonctionnement : 230 V Classe II IRC : >80 Angle : 120° Température ambiante (Ta) : -25 °C à +40 °C Durée de vie : 20 000 heures Longueur maximale par ligne sans perte de flux : 50 m	3528 EPISTAR chip IP67 Operating voltage : 230 V Class II CRI : >80 Angle : 120° Operating ambient temperature (Ta) : -25 °C to +40 °C Lifetime : 20 000 hours Maximale length per line without loss of luminous flux : 50 m
Qualité, fiabilité, distribution régulière de la lumière Entièrement dimmable et haute performance Flexible et sécable tous les mètres Facile à utiliser, sans frais de maintenance	Quality, reliability, regular light distribution Fully dimmable and high performance Flexible and cuttable every meter Easy to use, no maintenance cost
EN55015:2013 ; EN61547:2009 ; EN61000-3-2:2014 ; EN61000-3-3:2013 ; EN62321:2008+A1:2013+A2:2015 ; EN62471:2008 ; IEC62321:2013 ; EN60598-1:2015	EN55015:2013 ; EN61547:2009 ; EN61000-3-2:2014 ; EN61000-3-3:2013 ; EN62321:2008+A1:2013+A2:2015 ; EN62471:2008 ; IEC62321:2013 ; EN60598-1:2015

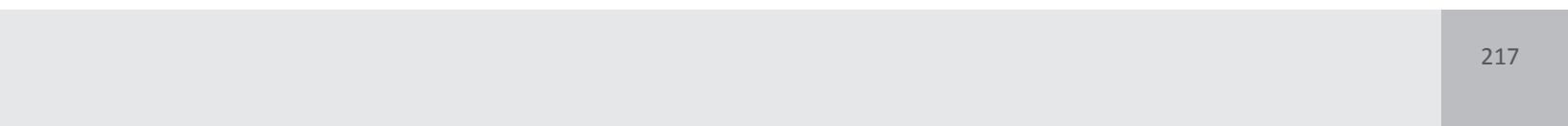
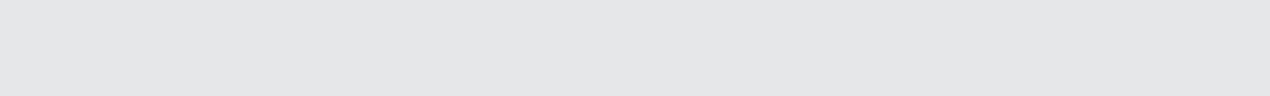



# RUBANS LED IP20

## IP20 LED STRIPS

# 8.2

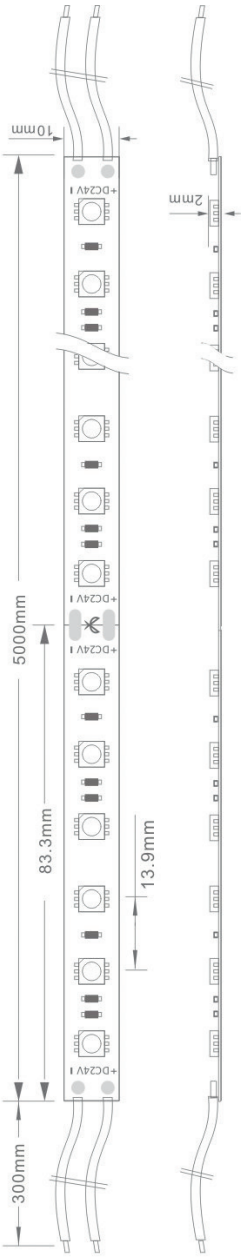



RUBAN LED / IP20 / BLANC / 10 W / 24 V

RL IP20 COB 10W/M-2700K-IRC90-528 LEDS-24V-8MM

RL IP20 COB 10W/M-3000K-IRC90-528 LEDS-24V-8MM

RL IP20 COB 10W/M-4000K-IRC90-528 LEDS-24V-8MM

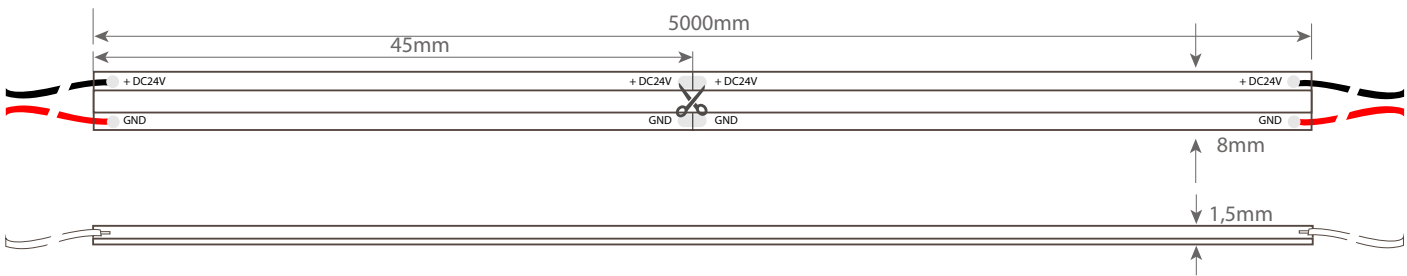

Référence	Code	W/m	T °C	LEDs/m	Lumens/m	Section en mm	Colisage
RL-IP20 COB - 10W/m - 2700K - IRC90 - 528 leds - 24V - 8mm	5541012		2700 K		808		
RL-IP20 COB - 10W/m - 3000K - IRC90 - 528 leds - 24V - 8mm	5541013	10 W/m	3000 K	528	850	1,5 x 8	1 x 5 m
RL-IP20 COB - 10W/m - 4000K - IRC90 - 528 leds - 24V - 8mm	5541014		4000 K		893		

Attention ! Afin de garantir un refroidissement optimal, il est impératif de coller le ruban sur un profilé aluminium adapté

Warning ! To ensure an optimum cooling, it's imperative to stick the strip on a suitable aluminum profile

IP20	IP20
Tension de fonctionnement : 24 V	Operating voltage : 24 V
IRC : 90	CRI : 90
Angle : 180°	Angle : 180°
Température ambiante (Ta) : -15 °C à +40 °C	Operating ambient temperature (Ta) : -15 °C to +40 °C
Durée de vie : 50 000 heures	Lifetime : 50 000 hours
Longueur maximale par ligne sans perte de flux : 5 m	Maximale length per line without loss of luminous flux : 5 m

Technologie «Chip on Board»	«Chip on Board» technology
Qualité, fiabilité, distribution régulière de la lumière	Quality, reliability, regular light distribution
Entièrement dimmable et haute performance	Fully dimmable and high performance
Flexible, sécable et joignable bout à bout	Flexible, cuttable and contactable end to end
Facile à utiliser, sans frais de maintenance	Easy to use, no maintenance cost
Scotch double face 3M au dos	Double sided 3M adhesive tape at the back
Sortie fils des deux côtés	Wire output on both sides

EN55015:2013 ; EN61547:2009 ; EN61000-3-2:2014 ; EN61000-3-3:2013 ; EN62321:2008+A1:2013+A2:2015 ; EN62471:2008 ; IEC62321:2013

RUBAN LED / IP20 / BLANC / 15 W / 24 V

RL IP20 COB 15W/M-2700K-IRC90-528 LEDS-24V-10MM

RL IP20 COB 15W/M-3000K-IRC90-528 LEDS-24V-10MM

RL IP20 COB 15W/M-4000K-IRC90-528 LEDS-24V-10MM

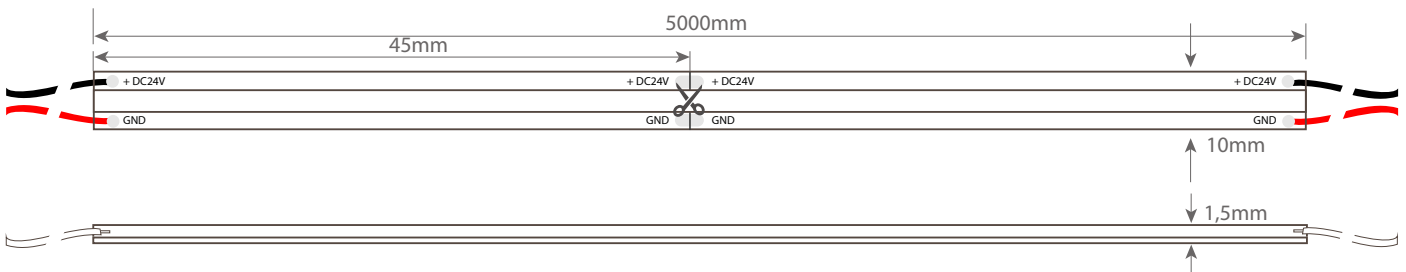

Référence	Code	W/m	T °C	LEDs/m	Lumens/m	Section en mm	Colisage
RL-IP20 COB - 15W/m - 2700K - IRC90 - 528 leds - 24V - 10mm	5541022		2700 K		1148		
RL-IP20 COB - 15W/m - 3000K - IRC90 - 528 leds - 24V - 10mm	5541023	15 W/m	3000 K	528	1275	1,5 x 10	1 x 5 m
RL-IP20 COB - 15W/m - 4000K - IRC90 - 528 leds - 24V - 10mm	5541024		4000 K		1339		

Attention ! Afin de garantir un refroidissement optimal, il est impératif de coller le ruban sur un profilé aluminium adapté

Warning ! To ensure an optimum cooling, it's imperative to stick the strip on a suitable aluminum profile

IP20	IP20
Tension de fonctionnement : 24 V	Operating voltage : 24 V
IRC : 90	CRI : 90
Angle : 180°	Angle : 180°
Température ambiante (Ta) : -15 °C à +40 °C	Operating ambient temperature (Ta) : -15 °C to +40 °C
Durée de vie : 50 000 heures	Lifetime : 50 000 hours
Longueur maximale par ligne sans perte de flux : 5 m	Maximale length per line without loss of luminous flux : 5 m

Technologie «Chip on Board»	«Chip on Board» technology
Qualité, fiabilité, distribution régulière de la lumière	Quality, reliability, regular light distribution
Entièrement dimmable et haute performance	Fully dimmable and high performance
Flexible, sécable et joignable bout à bout	Flexible, cuttable and contactable end to end
Facile à utiliser, sans frais de maintenance	Easy to use, no maintenance cost
Scotch double face 3M au dos	Double sided 3M adhesive tape at the back
Sortie fils des deux côtés	Wire output on both sides

EN55015:2013 ; EN61547:2009 ; EN61000-3-2:2014 ; EN61000-3-3:2013 ; EN62321:2008+A1:2013+A2:2015 ; EN62471:2008 ; IEC62321:2013	EN55015:2013 ; EN61547:2009 ; EN61000-3-2:2014 ; EN61000-3-3:2013 ; EN62321:2008+A1:2013+A2:2015 ; EN62471:2008 ; IEC62321:2013
---	---

RUBAN LED / CRI90 / IP20 / BLANC / 9,6 W / 24 V

RL-IP20-CRI90-24V-30M-2835-9,6W/M-120LEDS 2700K 8MM

RL-IP20-CRI90-24V-30M-2835-9,6W/M-120LEDS 3000K 8MM

RL-IP20-CRI90-24V-30M-2835-9,6W/M-120LEDS 4000K 8MM

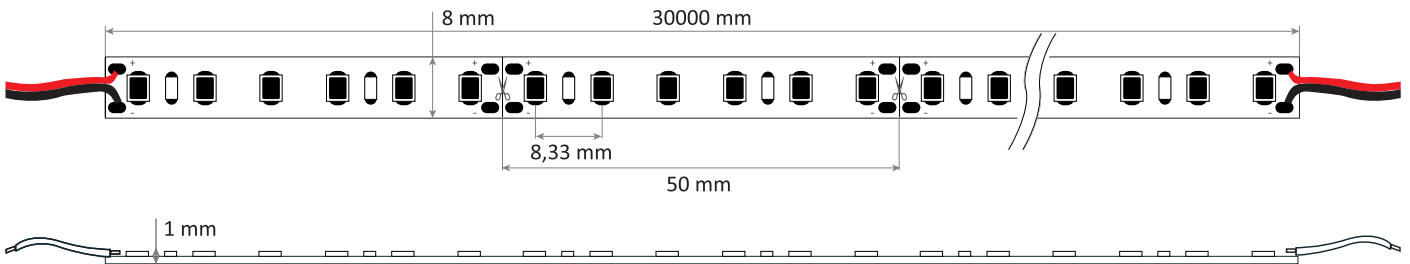
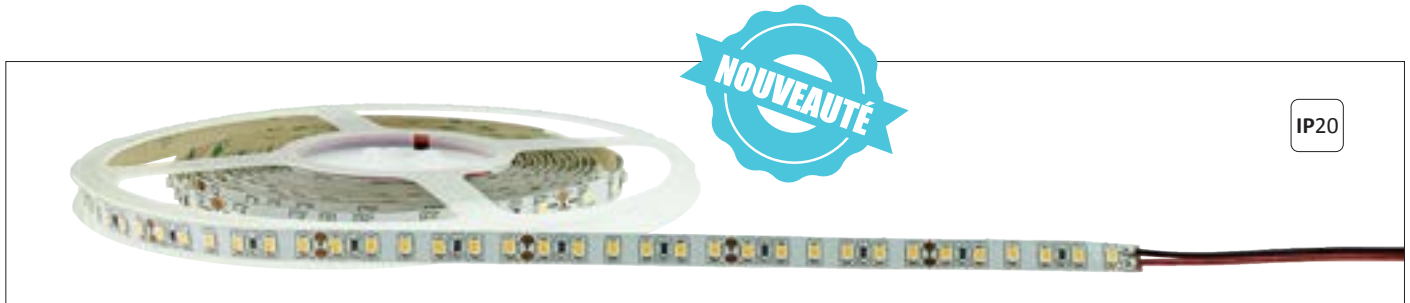

Référence	Code	W/m	T °C	LEDs/m	Lumens/m	Section en mm	Colisage
RL-IP20-CRI90-24V-30m-2835-9,6W/m-120Leds 2700K 8mm <b>NEW !</b>	5550217		2700 K		865		
RL-IP20-CRI90-24V-30m-2835-9,6W/m-120Leds 3000K 8mm <b>NEW !</b>	5550218	9,6 W	3000 K	120	865	1 x 8	1 x 30 m
RL-IP20-CRI90-24V-30m-2835-9,6W/m-120Leds 4000K 8mm <b>NEW !</b>	5550219		4000 K		915		

Attention ! Afin de garantir un refroidissement optimal, il est impératif de coller le ruban sur un profilé aluminium adapté

Warning ! To ensure an optimum cooling, it's imperative to stick the strip on a suitable aluminum profile

LED EPISTAR 2835	2835 EPISTAR chip
IP20	IP20
Tension de fonctionnement : 24 V	Operating voltage : 24 V
IRC : >90	CRI : >90
MacAdam : 5 SDCM	MacAdam : 5 SDCM
Angle : 120°	Angle : 120°
Température ambiante (Ta) : -20 °C à +40 °C	Operating ambient temperature (Ta) : -20 °C to +40 °C
Durée de vie : 50 000 heures	Lifetime : 50 000 hours
L70 - B10	L70 - B10
Longueur maximale par ligne sans perte de flux sans perte de flux : 8 m	Maximale length per line without loss of luminous flux : 8 m

Qualité, fiabilité, distribution régulière de la lumière	Quality, reliability, regular light distribution
Entièrement dimmable et haute performance	Fully dimmable and high performance
Flexible, sécable et joignable bout à bout	Flexible, cuttable and contactable end to end
Facile à utiliser, sans frais de maintenance	Easy to use, no maintenance cost
Scotch double face 3M au dos	Double sided 3M adhesive tape at the back
Sortie fils des deux côtés	Wire output on both sides

EN55015:2013/A1:2015 ; EN61547:2009 EN55015:2013/A1:2015 ; EN61547:2009

RUBAN LED / CRI90 / IP20 / BLANC / 14,4 W / 24 V

RL-IP20-CRI90-24V-30M-2835-14,4W/M-180LEDS 2700K 8MM

RL-IP20-CRI90-24V-30M-2835-14,4W/M-180LEDS 3000K 8MM

RL-IP20-CRI90-24V-30M-2835-14,4W/M-180LEDS 4000K 8MM

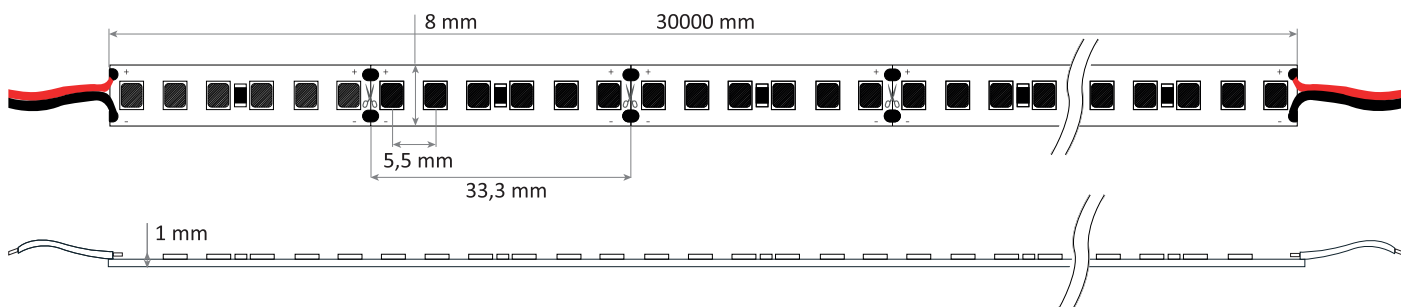
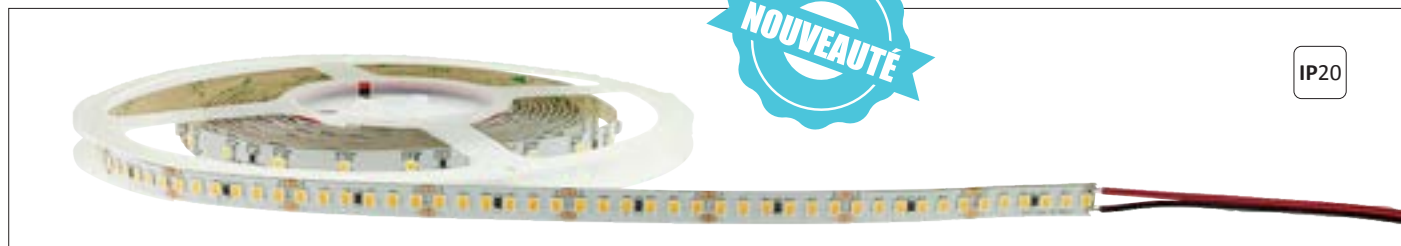

Référence	Code	W/m	T °C	LEDs/m	Lumens/m	Section en mm	Colisage
RL-IP20-CRI90-24V-30m-2835-14,4W/m-180Leds 2700K 8mm <b>NEW !</b>	5550227		2700 K		1300		
RL-IP20-CRI90-24V-30m-2835-14,4W/m-180Leds 3000K 8mm <b>NEW !</b>	5550228	14,4 W	3000 K	180	1300	1 x 8	1 x 30 m
RL-IP20-CRI90-24V-30m-2835-14,4W/m-180Leds 4000K 8mm <b>NEW !</b>	5550229		4000 K		1370		

Attention ! Afin de garantir un refroidissement optimal, il est impératif de coller le ruban sur un profilé aluminium adapté

Warning ! To ensure an optimum cooling, it's imperative to stick the strip on a suitable aluminum profile

LED EPISTAR 2835	2835 EPISTAR chip
IP20	IP20
Tension de fonctionnement : 24 V	Operating voltage : 24 V
IRC : >90	CRI : >90
MacAdam : 5 SDCM	MacAdam : 5 SDCM
Angle : 120°	Angle : 120°
Température ambiante (Ta) : -20 °C à +40 °C	Operating ambient temperature (Ta) : -20 °C to +40 °C
Durée de vie : 50 000 heures	Lifetime : 50 000 hours
L70 - B10	L70 - B10
Longueur maximale par ligne sans perte de flux : 7 m	Maximale length per line without loss of luminous flux : 7 m

Qualité, fiabilité, distribution régulière de la lumière	Quality, reliability, regular light distribution
Entièrement dimmable et haute performance	Fully dimmable and high performance
Flexible, sécable et joignable bout à bout	Flexible, cuttable and contactable end to end
Facile à utiliser, sans frais de maintenance	Easy to use, no maintenance cost
Scotch double face 3M au dos	Double sided 3M adhesive tape at the back
Sortie fils des deux côtés	Wire output on both sides

EN55015:2013/A1:2015 ; EN61547:2009      EN55015:2013/A1:2015 ; EN61547:2009

RUBAN LED / CRI90 / IP20 / BLANC / 4,8 W / 24 V

RL-IP20-CRI90-24V-5M-2216-4,8W/M-120LEDS 2700K 8MM

RL-IP20-CRI90-24V-5M-2216-4,8W/M-120LEDS 3000K 8MM

RL-IP20-CRI90-24V-5M-2216-4,8W/M-120LEDS 4000K 8MM

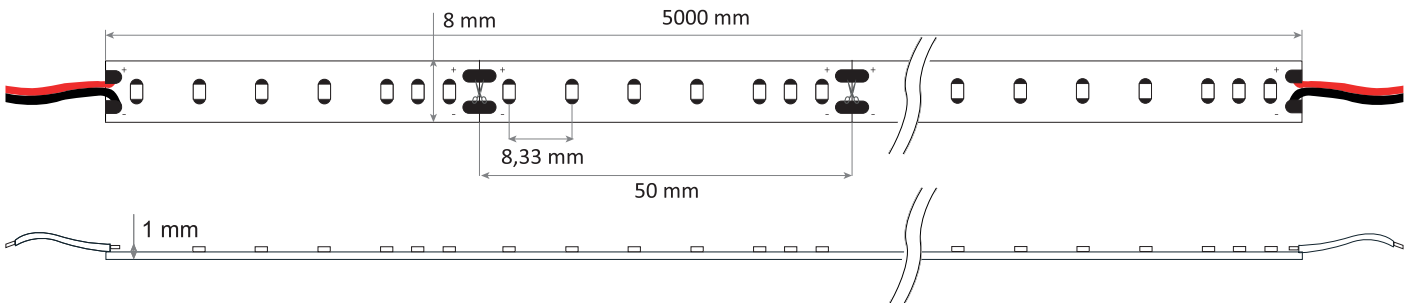
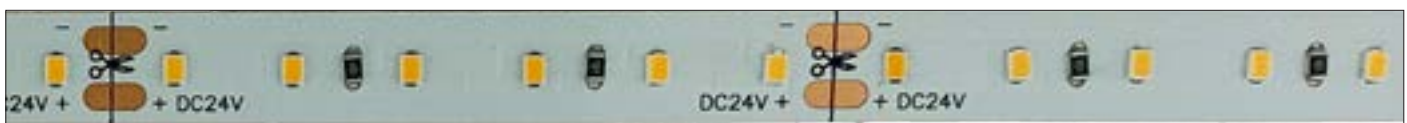
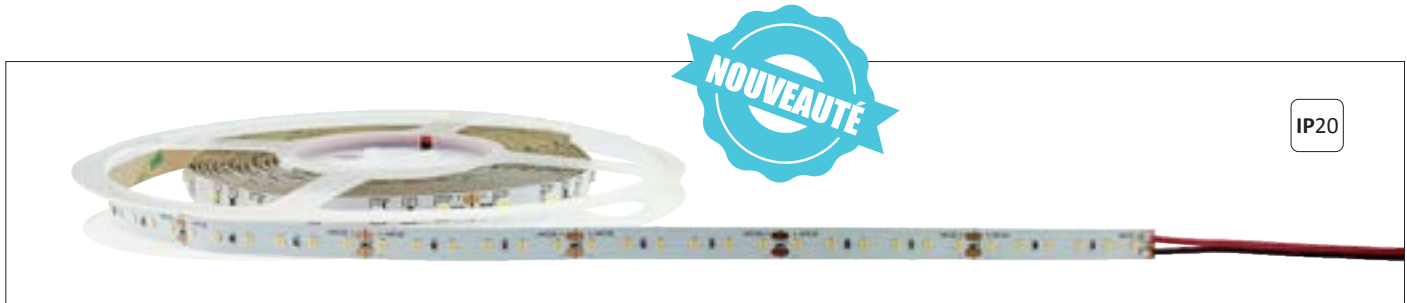

Référence	Code	W/m	T °C	LEDs/m	Lumens/m	Section en mm	Colisage
RL-IP20-CRI90-24V-5m-2216-4,8W/m-120Leds 2700K 8mm <b>NEW !</b>	5550302		2700 K		336		
RL-IP20-CRI90-24V-5m-2216-4,8W/m-120Leds 3000K 8mm <b>NEW !</b>	5550303	4,8 W	3000 K	120	336	1 x 8	1 x 5 m
RL-IP20-CRI90-24V-5m-2216-4,8W/m-120Leds 4000K 8mm <b>NEW !</b>	5550304		4000 K		360		

Attention ! Afin de garantir un refroidissement optimal, il est impératif de coller le ruban sur un profilé aluminium adapté

Warning ! To ensure an optimum cooling, it's imperative to stick the strip on a suitable aluminum profile

LED EPISTAR 2216	2216 EPISTAR chip
IP20	IP20
Tension de fonctionnement : 24 V	Operating voltage : 24 V
IRC : >90	CRI : >90
MacAdam : 5 SDCM	MacAdam : 5 SDCM
Angle : 120°	Angle : 120°
Température ambiante (Ta) : -20 °C à +40 °C	Operating ambient temperature (Ta) : -20 °C to +40 °C
Durée de vie : 50 000 heures	Lifetime : 50 000 hours
L70 - B10	L70 - B10
Longueur maximale par ligne sans perte de flux sans perte de flux : 10 m	Maximale length per line without loss of luminous flux : 10 m

Qualité, fiabilité, distribution régulière de la lumière	Quality, reliability, regular light distribution
Entièrement dimmable et haute performance	Fully dimmable and high performance
Flexible, sécable et joignable bout à bout	Flexible, cuttable and contactable end to end
Facile à utiliser, sans frais de maintenance	Easy to use, no maintenance cost
Scotch double face 3M au dos	Double sided 3M adhesive tape at the back
Sortie fils des deux côtés	Wire output on both sides

EN55015:2013/A1:2015 ; EN61547:2009      EN55015:2013/A1:2015 ; EN61547:2009

RUBAN LED / CRI90 / IP20 / BLANC / 9,6 W / 24 V

RL-IP20-CRI90-24V-5M-2216-9,6W/M-120LEDS 2700K 8MM

RL-IP20-CRI90-24V-5M-2216-9,6W/M-120LEDS 3000K 8MM

RL-IP20-CRI90-24V-5M-2216-9,6W/M-120LEDS 4000K 8MM

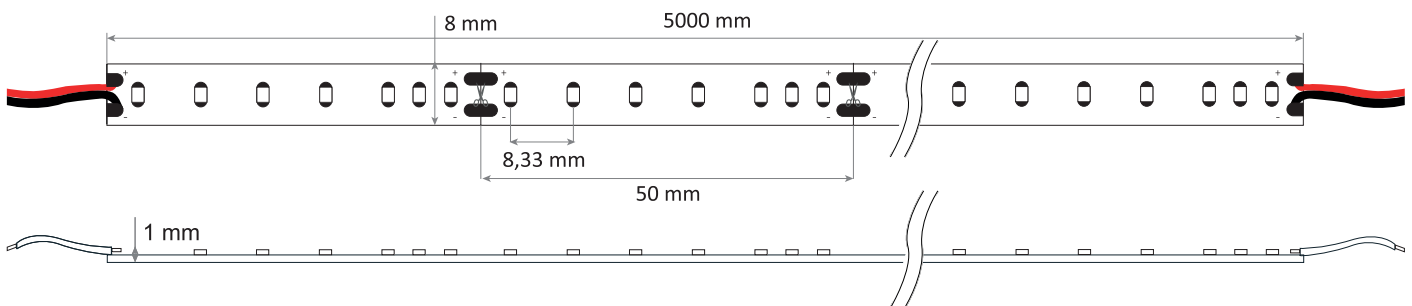

Référence	Code	W/m	T °C	LEDs/m	Lumens/m	Section en mm	Colisage
RL-IP20-CRI90-24V-5m-2216-9,6W/m-120Leds 2700K 8mm <b>NEW !</b>	5550312		2700 K		675		
RL-IP20-CRI90-24V-5m-2216-9,6W/m-120Leds 3000K 8mm <b>NEW !</b>	5550313	9,6 W	3000 K	120	675	1 x 8	1 x 5 m
RL-IP20-CRI90-24V-5m-2216-9,6W/m-120Leds 4000K 8mm <b>NEW !</b>	5550314		4000 K		720		

Attention ! Afin de garantir un refroidissement optimal, il est impératif de coller le ruban sur un profilé aluminium adapté

Warning ! To ensure an optimum cooling, it's imperative to stick the strip on a suitable aluminum profile

LED EPISTAR 2216	2216 EPISTAR chip
IP20	IP20
Tension de fonctionnement : 24 V	Operating voltage : 24 V
IRC : >90	CRI : >90
MacAdam : 5 SDCM	MacAdam : 5 SDCM
Angle : 120°	Angle : 120°
Température ambiante (Ta) : -20 °C à +40 °C	Operating ambient temperature (Ta) : -20 °C to +40 °C
Durée de vie : 50 000 heures	Lifetime : 50 000 hours
L70 - B10	L70 - B10
Longueur maximale par ligne sans perte de flux sans perte de flux : 8 m	Maximale length per line without loss of luminous flux : 8 m

Qualité, fiabilité, distribution régulière de la lumière	Quality, reliability, regular light distribution
Entièrement dimmable et haute performance	Fully dimmable and high performance
Flexible, sécable et joignable bout à bout	Flexible, cuttable and contactable end to end
Facile à utiliser, sans frais de maintenance	Easy to use, no maintenance cost
Scotch double face 3M au dos	Double sided 3M adhesive tape at the back
Sortie fils des deux côtés	Wire output on both sides

EN55015:2013/A1:2015 ; EN61547:2009 EN55015:2013/A1:2015 ; EN61547:2009



RUBAN LED / CRI90 / IP20 / BLANC / 14,4 W / 24 V

RL-IP20-CRI90-24V-5M-2216-14,4W/M-180LEDS 2700K 8MM

RL-IP20-CRI90-24V-5M-2216-14,4W/M-180LEDS 3000K 8MM

RL-IP20-CRI90-24V-5M-2216-14,4W/M-180LEDS 4000K 8MM

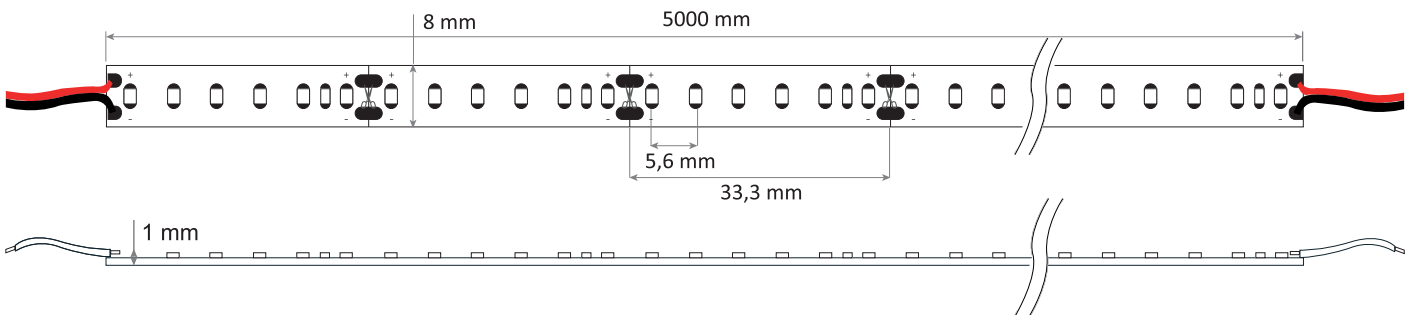
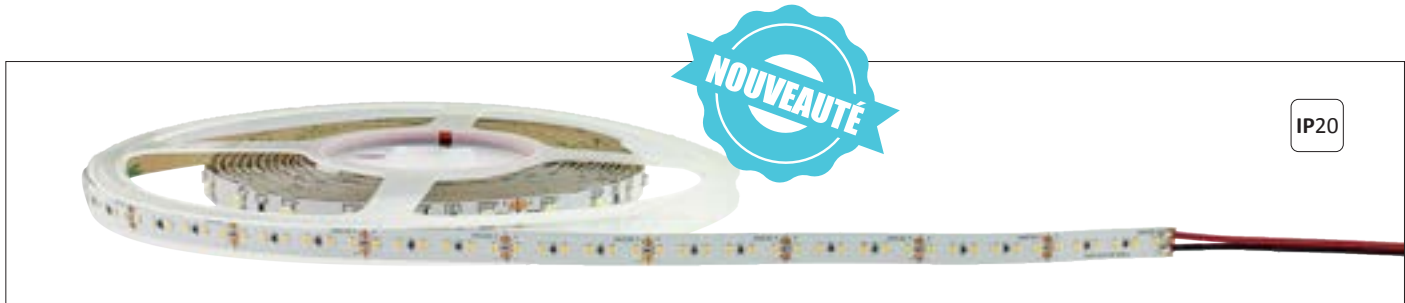

Référence	Code	W/m	T °C	LEDs/m	Lumens/m	Section en mm	Colisage
RL-IP20-CRI90-24V-5m-2216-14,4W/m-180Leds 2700K 8mm <b>NEW !</b>	5550322		2700 K		1008		
RL-IP20-CRI90-24V-5m-2216-14,4W/m-180Leds 3000K 8mm <b>NEW !</b>	5550323	14,4 W	3000 K	180	1008	1 x 8	1 x 5 m
RL-IP20-CRI90-24V-5m-2216-14,4W/m-180Leds 4000K 8mm <b>NEW !</b>	5550324		4000 K		1080		

Attention ! Afin de garantir un refroidissement optimal, il est impératif de coller le ruban sur un profilé aluminium adapté

Warning ! To ensure an optimum cooling, it's imperative to stick the strip on a suitable aluminum profile

LED EPISTAR 2216	2216 EPISTAR chip
IP20	IP20
Tension de fonctionnement : 24 V	Operating voltage : 24 V
IRC : >90	CRI : >90
MacAdam : 5 SDCM	MacAdam : 5 SDCM
Angle : 120°	Angle : 120°
Température ambiante (Ta) : -20 °C à +40 °C	Operating ambient temperature (Ta) : -20 °C to +40 °C
Durée de vie : 50 000 heures	Lifetime : 50 000 hours
L70 - B10	L70 - B10
Longueur maximale par ligne sans perte de flux sans perte de flux : 7 m	Maximale length per line without loss of luminous flux : 7 m

Qualité, fiabilité, distribution régulière de la lumière	Quality, reliability, regular light distribution
Entièrement dimmable et haute performance	Fully dimmable and high performance
Flexible, sécable et joignable bout à bout	Flexible, cuttable and contactable end to end
Facile à utiliser, sans frais de maintenance	Easy to use, no maintenance cost
Scotch double face 3M au dos	Double sided 3M adhesive tape at the back
Sortie fils des deux côtés	Wire output on both sides

EN55015:2013/A1:2015 ; EN61547:2009 EN55015:2013/A1:2015 ; EN61547:2009

RUBAN LED / CRI90 / IP20 / BLANC / 19,2 W / 24 V

RL-IP20-CRI90-24V-5M-2216-19,2W/M-240LEDS 2700K 8MM

RL-IP20-CRI90-24V-5M-2216-19,2W/M-240LEDS 3000K 8MM

RL-IP20-CRI90-24V-5M-2216-19,2W/M-240LEDS 4000K 8MM

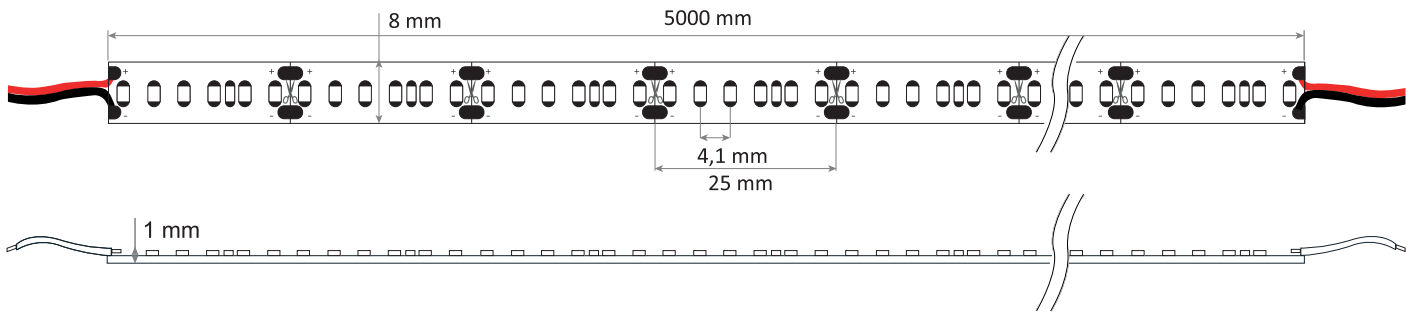
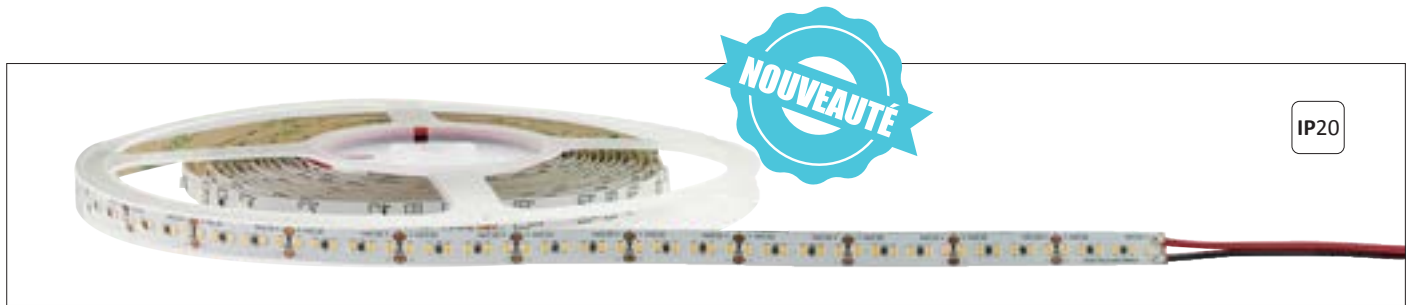

Référence	Code	W/m	T °C	LEDs/m	Lumens/m	Section en mm	Colisage
RL-IP20-CRI90-24V-5m-2216-19,2W/m-240Leds 2700K 8mm <b>NEW !</b>	5550332		2700 K		1345		
RL-IP20-CRI90-24V-5m-2216-19,2W/m-240Leds 3000K 8mm <b>NEW !</b>	5550333	19,2 W	3000 K	240	1345	1 x 8	1 x 5 m
RL-IP20-CRI90-24V-5m-2216-19,2W/m-240Leds 4000K 8mm <b>NEW !</b>	5550334		4000 K		1440		

Attention ! Afin de garantir un refroidissement optimal, il est impératif de coller le ruban sur un profilé aluminium adapté

Warning ! To ensure an optimum cooling, it's imperative to stick the strip on a suitable aluminum profile

LED EPISTAR 2216	2216 EPISTAR chip
IP20	IP20
Tension de fonctionnement : 24 V	Operating voltage : 24 V
IRC : >90	CRI : >90
MacAdam : 5 SDCM	MacAdam : 5 SDCM
Angle : 120°	Angle : 120°
Température ambiante (Ta) : -20 °C à +40 °C	Operating ambient temperature (Ta) : -20 °C to +40 °C
Durée de vie : 50 000 heures	Lifetime : 50 000 hours
L70 - B10	L70 - B10
Longueur maximale par ligne sans perte de flux sans perte de flux : 5 m	Maximale length per line without loss of luminous flux : 5 m

Qualité, fiabilité, distribution régulière de la lumière	Quality, reliability, regular light distribution
Entièrement dimmable et haute performance	Fully dimmable and high performance
Flexible, sécable et joignable bout à bout	Flexible, cuttable and contactable end to end
Facile à utiliser, sans frais de maintenance	Easy to use, no maintenance cost
Scotch double face 3M au dos	Double sided 3M adhesive tape at the back
Sortie fils des deux côtés	Wire output on both sides

EN55015:2013/A1:2015 ; EN61547:2009      EN55015:2013/A1:2015 ; EN61547:2009



RUBAN LED / CRI90 / IP20 / BLANC / 24 W / 24 V

RL-IP20-CRI90-24V-5M-2216-24W/M-300LEDS 2700K 8MM

RL-IP20-CRI90-24V-5M-2216-24W/M-300LEDS 3000K 8MM

RL-IP20-CRI90-24V-5M-2216-24W/M-300LEDS 4000K 8MM

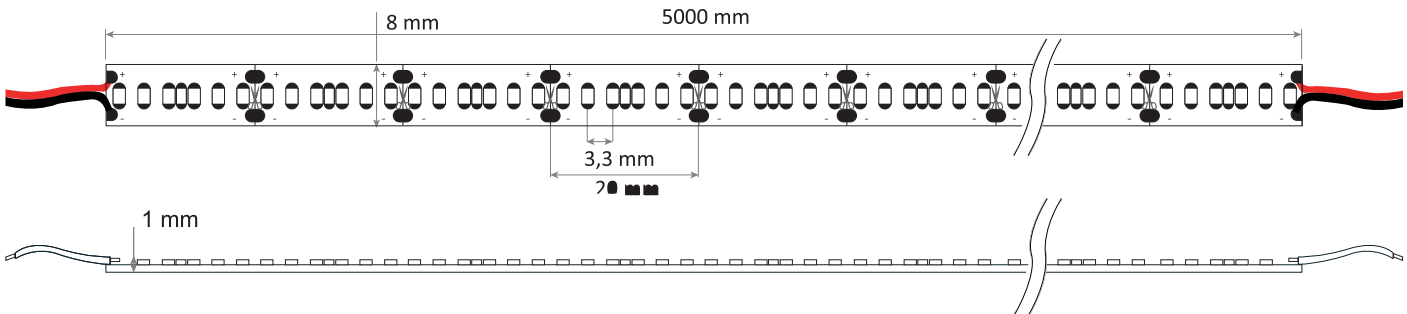

Référence	Code	W/m	T °C	LEDs/m	Lumens/m	Section en mm	Colisage
RL-IP20-CRI90-24V-5m-2216-24W/m-300Leds 2700K 8mm <b>NEW !</b>	5550342		2700 K		1680		
RL-IP20-CRI90-24V-5m-2216-24W/m-300Leds 3000K 8mm <b>NEW !</b>	5550343	24 W	3000 K	300	1680	1 x 8	1 x 5 m
RL-IP20-CRI90-24V-5m-2216-24W/m-300Leds 4000K 8mm <b>NEW !</b>	5550344		4000 K		1800		

Attention ! Afin de garantir un refroidissement optimal, il est impératif de coller le ruban sur un profilé aluminium adapté

Warning ! To ensure an optimum cooling, it's imperative to stick the strip on a suitable aluminum profile

LED EPISTAR 2216 IP20 Tension de fonctionnement : 24 V IRC : >90 MacAdam : 5 SDCM Angle : 120° Température ambiante (Ta) : -20 °C à +40 °C Durée de vie : 50 000 heures L70 - B10 Longueur maximale par ligne sans perte de flux sans perte de flux : 5 m	2216 EPISTAR chip IP20 Operating voltage : 24 V CRI : >90 MacAdam : 5 SDCM Angle : 120° Operating ambient temperature (Ta) : -20 °C to +40 °C Lifetime : 50 000 hours L70 - B10 Maximale length per line without loss of luminous flux : 5 m
--	---

Qualité, fiabilité, distribution régulière de la lumière Entièrement dimmable et haute performance Flexible, sécable et joignable bout à bout Facile à utiliser, sans frais de maintenance Scotch double face 3M au dos Sortie fils des deux côtés	Quality, reliability, regular light distribution Fully dimmable and high performance Flexible, cuttable and contactable end to end Easy to use, no maintenance cost Double sided 3M adhesive tape at the back Wire output on both sides
---	--

EN55015:2013/A1:2015 ; EN61547:2009      EN55015:2013/A1:2015 ; EN61547:2009

RUBAN LED / CRI90 / IP20 / BLANC / 32 W / 24 V

RL-IP20-CRI90-24V-5M-2216-32W/M-420LEDS 2700K 8MM

RL-IP20-CRI90-24V-5M-2216-32W/M-420LEDS 3000K 8MM

RL-IP20-CRI90-24V-5M-2216-32W/M-420LEDS 4000K 8MM

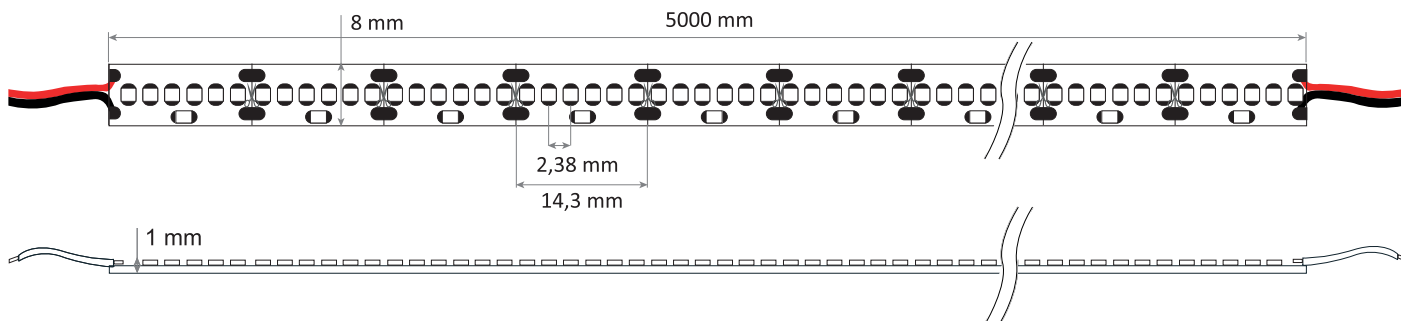
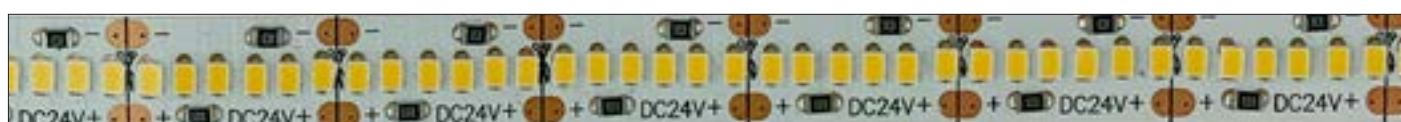

Référence	Code	W/m	T °C	LEDs/m	Lumens/m	Section en mm	Colisage
RL-IP20-CRI90-24V-5m-2216-32W/m-420Leds 2700K 8mm <b>NEW !</b>	5550352		2700 K		2250		
RL-IP20-CRI90-24V-5m-2216-32W/m-420Leds 3000K 8mm <b>NEW !</b>	5550353	32 W	3000 K	420	2250	1 x 8	1 x 5 m
RL-IP20-CRI90-24V-5m-2216-32W/m-420Leds 4000K 8mm <b>NEW !</b>	5550354		4000 K		2400		

Attention ! Afin de garantir un refroidissement optimal, il est impératif de coller le ruban sur un profilé aluminium adapté

Warning ! To ensure an optimum cooling, it's imperative to stick the strip on a suitable aluminum profile

LED EPISTAR 2216	2216 EPISTAR chip
IP20	IP20
Tension de fonctionnement : 24 V	Operating voltage : 24 V
IRC : >90	CRI : >90
MacAdam : 5 SDCM	MacAdam : 5 SDCM
Angle : 120°	Angle : 120°
Température ambiante (Ta) : -20 °C à +40 °C	Operating ambient temperature (Ta) : -20 °C to +40 °C
Durée de vie : 50 000 heures	Lifetime : 50 000 hours
L70 - B10	L70 - B10
Longueur maximale par ligne sans perte de flux sans perte de flux : 5 m	Maximale length per line without loss of luminous flux : 5 m

Qualité, fiabilité, distribution régulière de la lumière	Quality, reliability, regular light distribution
Entièrement dimmable et haute performance	Fully dimmable and high performance
Flexible, sécable et joignable bout à bout	Flexible, cuttable and contactable end to end
Facile à utiliser, sans frais de maintenance	Easy to use, no maintenance cost
Scotch double face 3M au dos	Double sided 3M adhesive tape at the back
Sortie fils des deux côtés	Wire output on both sides

EN55015:2013/A1:2015 ; EN61547:2009      EN55015:2013/A1:2015 ; EN61547:2009

RUBAN LED / CRI90 / IP20 / CW-WW / 13 W / 24 V

RL-IP20-CRI90-24V-5M-2835-13W/M-140LEDS 2400-5000K 10MM

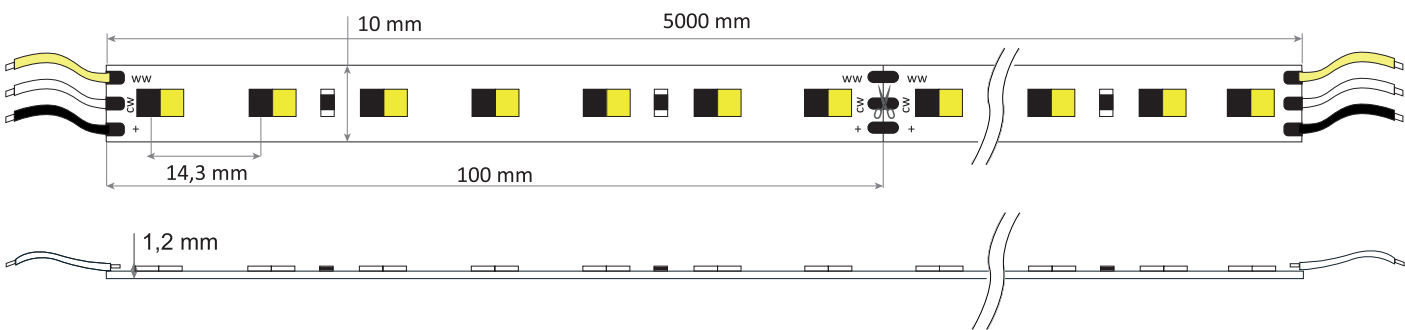
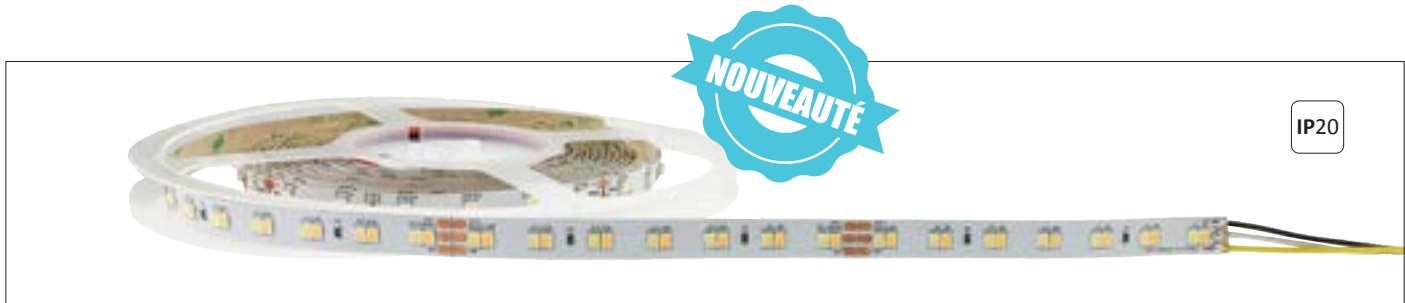
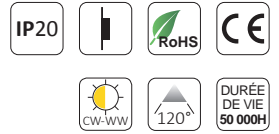

Référence	Code	W/m	T °C	LEDs/m	Lumens/m	Section en mm	Colisage
RL-IP20-CRI90-24V-5m-2835-13W/m-140Leds 2400-5000K 10mm <b>NEW !</b>	5550242	13 W	CW-WW 2400 K - 5000 K	140	610 - 720	1,2 x 10	1 x 5 m

Attention ! Afin de garantir un refroidissement optimal, il est impératif de coller le ruban sur un profilé aluminium adapté

Warning ! To ensure an optimum cooling, it's imperative to stick the strip on a suitable aluminum profile

LED EPISTAR 2835 IP20 Tension de fonctionnement : 24 V IRC : >90 MacAdam : 5 SDCM Angle : 120° Température ambiante (Ta) : -20 °C à +40 °C Durée de vie : 50 000 heures L70 - B10 Ligne maximale par ligne sans perte de flux : 7 m	2835 EPISTAR chip IP20 Operating voltage : 24 V CRI : >90 MacAdam : 5 SDCM Angle : 120° Operating ambient temperature (Ta) : -20 °C to +40 °C Lifetime : 50 000 hours L70 - B10 Maximale length per line without loss of luminous flux : 7 m
Qualité, fiabilité, distribution régulière de la lumière Entièrement dimmable et haute performance Flexible, sécable et joignable bout à bout Facile à utiliser, sans frais de maintenance Scotch double face 3M au dos Sortie fils des deux côtés	Quality, reliability, regular light distribution Fully dimmable and high performance Flexible, cuttable and contactable end to end Easy to use, no maintenance cost Double sided 3M adhesive tape at the back Wire output on both sides
EN55015:2013/A1:2015 ; EN61547:2009	EN55015:2013/A1:2015 ; EN61547:2009

RUBAN LED / CRI90 / IP20 / CW-WW / 17,3 W / 24 V  
 RL-IP20-CRI90-24V-5M-2835-17,3W/M-240LEDS 2400-5000K 12MM

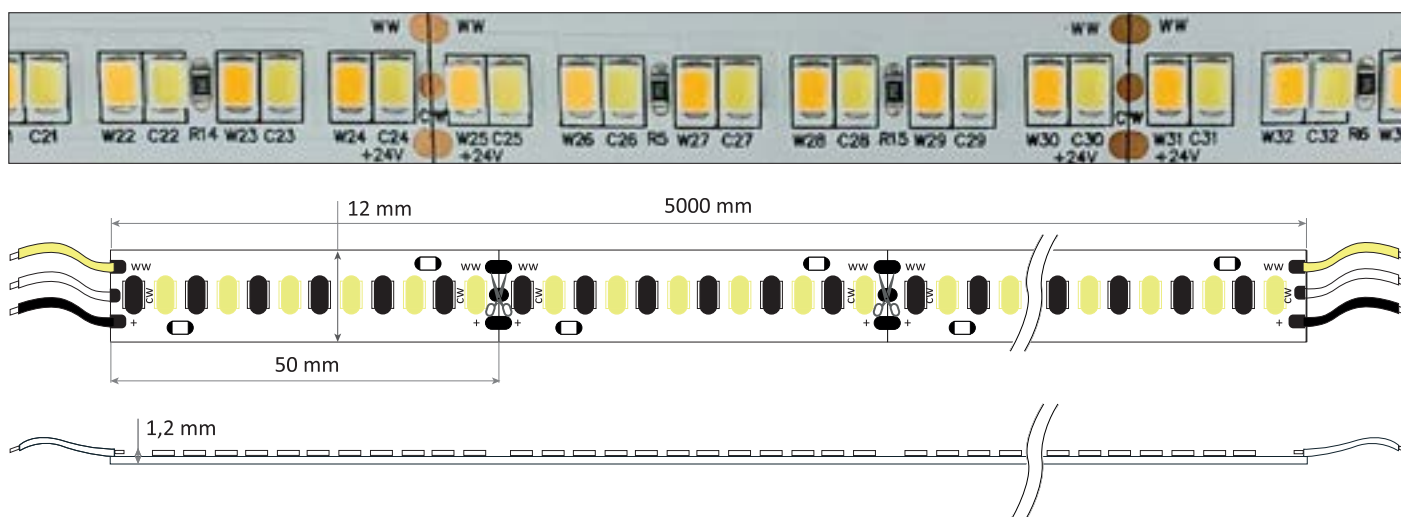
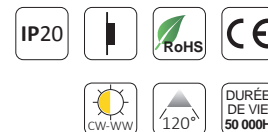

Référence	Code	W/m	T °C	LEDs/m	Lumens/m	Section en mm	Colisage
RL-IP20-CRI90-24V-5m-2835-17,3W/m-240Leds 2400-5000K 12mm <b>NEW !</b>	5550243	17,3 W	CW-WW 2400 K - 5000 K	240	700 - 820	1,2 x 12	1 x 5 m

Attention ! Afin de garantir un refroidissement optimal, il est impératif de coller le ruban sur un profilé aluminium adapté

Warning ! To ensure an optimum cooling, it's imperative to stick the strip on a suitable aluminum profile

LED EPISTAR 2835	2835 EPISTAR chip
IP20	IP20
Tension de fonctionnement : 24 V	Operating voltage : 24 V
IRC : >90	CRI : >90
MacAdam : 5 SDCM	MacAdam : 5 SDCM
Angle : 120°	Angle : 120°
Température ambiante (Ta) : -20 °C à +40 °C	Operating ambient temperature (Ta) : -20 °C to +40 °C
Durée de vie : 50 000 heures	Lifetime : 50 000 hours
L70 - B10	L70 - B10
Ligne maximale par ligne sans perte de flux : 5 m	Maximale length per line without loss of luminous flux : 5 m
Qualité, fiabilité, distribution régulière de la lumière	Quality, reliability, regular light distribution
Entièrement dimmable et haute performance	Fully dimmable and high performance
Flexible, sécable et joignable bout à bout	Flexible, cuttable and contactable end to end
Facile à utiliser, sans frais de maintenance	Easy to use, no maintenance cost
Scotch double face 3M au dos	Double sided 3M adhesive tape at the back
Sortie fils des deux côtés	Wire output on both sides
EN55015:2013/A1:2015 ; EN61547:2009	EN55015:2013/A1:2015 ; EN61547:2009

RUBAN LED / CRI90 / IP20 / CW-WW / 26,4 W / 24 V  
 RL-IP20-CRI90-24V-5M-2835-26,4W/M-240LEDS 2400-5000K 12MM

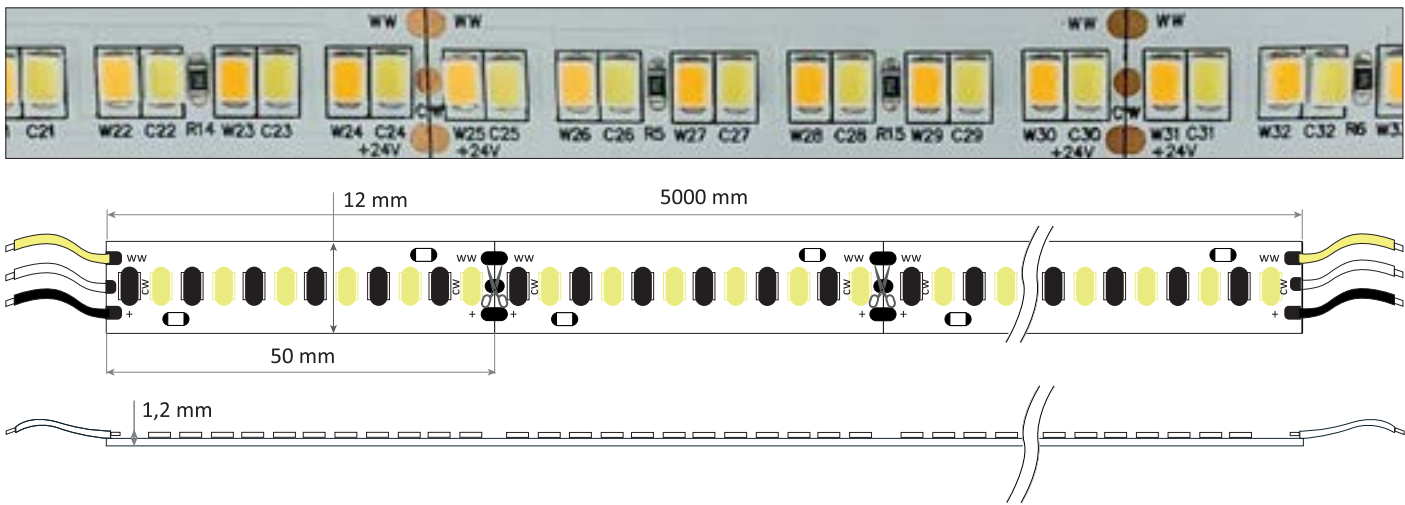
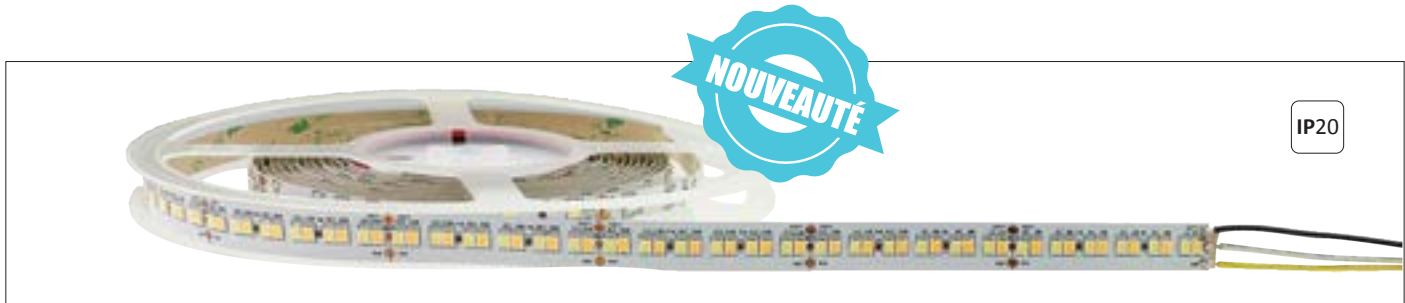
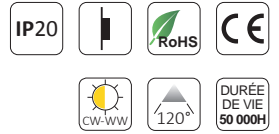

Référence	Code	W/m	T °C	LEDs/m	Lumens/m	Section en mm	Colisage
RL-IP20-CRI90-24V-5m-2835-26,4W/m-240Leds 2400-5000K 12mm <b>NEW !</b>	5550244	26,4 W	CW-WW 2400 K - 5000 K	240	1060 - 1250	1,2 x 12	1 x 5 m

Attention ! Afin de garantir un refroidissement optimal, il est impératif de coller le ruban sur un profilé aluminium adapté

Warning ! To ensure an optimum cooling, it's imperative to stick the strip on a suitable aluminum profile

LED EPISTAR 2835	2835 EPISTAR chip
IP20	IP20
Tension de fonctionnement : 24 V	Operating voltage : 24 V
IRC : >90	CRI : >90
MacAdam : 5 SDCM	MacAdam : 5 SDCM
Angle : 120°	Angle : 120°
Température ambiante (Ta) : -20 °C à +40 °C	Operating ambient temperature (Ta) : -20 °C to +40 °C
Durée de vie : 50 000 heures	Lifetime : 50 000 hours
L70 - B10	L70 - B10
Ligne maximale par ligne sans perte de flux : 5 m	Maximale length per line without loss of luminous flux : 5 m
Qualité, fiabilité, distribution régulière de la lumière	Quality, reliability, regular light distribution
Entièrement dimmable et haute performance	Fully dimmable and high performance
Flexible, sécable et joignable bout à bout	Flexible, cuttable and contactable end to end
Facile à utiliser, sans frais de maintenance	Easy to use, no maintenance cost
Scotch double face 3M au dos	Double sided 3M adhesive tape at the back
Sortie fils des deux côtés	Wire output on both sides
EN55015:2013/A1:2015 ; EN61547:2009	EN55015:2013/A1:2015 ; EN61547:2009



RUBAN LED / IP20 / BLANC / 4,8 W / 24 V

RL IP20 4,8 W/M - 2700 K - 3528 - 60 LEDS 24 V

RL IP20 4,8 W/M - 3000 K - 3528 - 60 LEDS 24 V

RL IP20 4,8 W/M - 4000 K - 3528 - 60 LEDS 24 V

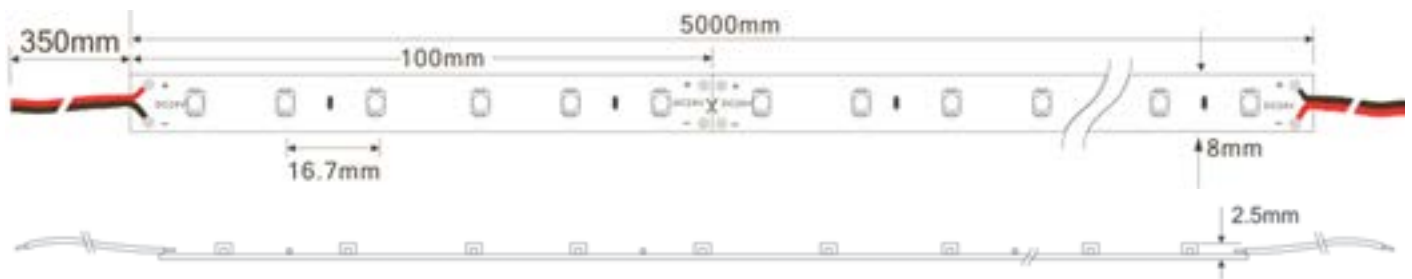

Référence	Code	W/m	T °C	LEDs/m	Lumens/m	Section en mm	Colisage
RL IP20 4,8 W/m - 2700 K - 3528 - 60 leds 24 V	5545002		2700 K		335		
RL IP20 4,8 W/m - 3000 K - 3528 - 60 leds 24 V	5545003	4,8 W	3000 K	60	350	2,5 x 8	1 x 5 m
RL IP20 4,8 W/m - 4000 K - 3528 - 60 leds 24 V	5545004		4000 K		375		

Attention ! Afin de garantir un refroidissement optimal, il est impératif de coller le ruban sur un profilé aluminium adapté

Warning ! To ensure an optimum cooling, it's imperative to stick the strip on a suitable aluminum profile

LED 3528	3528 chip
IP20	IP20
Tension de fonctionnement : 24 V	Operating voltage : 24 V
IRC : 85 +	CRI : 85 +
Angle : 120°	Angle : 120°
Température ambiante (Ta) : -20 °C à +50 °C	Operating ambient temperature (Ta) : -20 °C to +50 °C
Durée de vie : 50 000 heures	Lifetime : 50 000 hours
Longueur maximale par ligne sans perte de flux : 10 m	Maximale length per line without loss of luminous flux : 10 m

Qualité, fiabilité, distribution régulière de la lumière	Quality, reliability, regular light distribution
Entièrement dimmable et haute performance	Fully dimmable and high performance
Flexible, sécable et joignable bout à bout	Flexible, cuttable and contactable end to end
Facile à utiliser, sans frais de maintenance	Easy to use, no maintenance cost
Scotch double face 3M au dos	Double sided 3M adhesive tape at the back
Sortie fils des deux côtés	Wire output on both sides

EN55015:2013 ; EN61547:2009 ; EN61000-3-2:2014 ; EN55015:2013 ; EN61547:2009 ; EN61000-3-2:2014 ;  
 EN61000-3-3:2013 ; EN62321:2008+A1:2013+A2:2015 ; EN61000-3-3:2013 ; EN62321:2008+A1:2013+A2:2015 ;  
 EN62471:2008 ; IEC62321:2013 EN62471:2008 ; IEC62321:2013

RUBAN LED / IP20 / BLANC / 9,6 W / 24 V

- RL IP20 9,6 W/M - 2700 K - 3528 - 120 LEDS 24 V
- RL IP20 9,6 W/M - 3000 K - 3528 - 120 LEDS 24 V
- RL IP20 9,6 W/M - 4000 K - 3528 - 120 LEDS 24 V
- RL IP20 9,6 W/M - 6500 K - 3528 - 120 LEDS 24 V

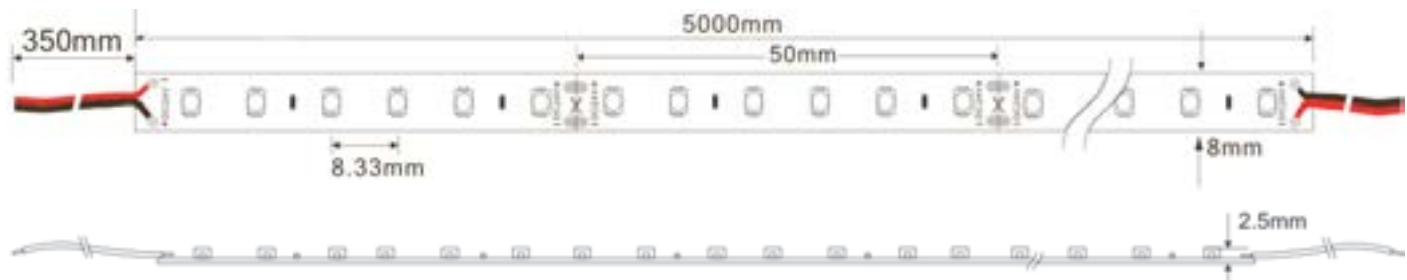

Référence	Code	W/m	T °C	LEDs/m	Lumens/m	Section en mm	Colisage
RL IP20 9,6 W/m - 2700 K - 3528 - 120 leds 24 V	5545012		2700 K		750		
RL IP20 9,6 W/m - 3000 K - 3528 - 120 leds 24 V	5545013		3000 K		764		
RL IP20 9,6 W/m - 4000 K - 3528 - 120 leds 24 V	5545014	9,6 W	4000 K	120	892	2,5 x 8	1 x 5 m
RL IP20 9,6 W/m - 6500 K - 3528 - 120 leds 24 V	5545016		6500 K		936		

Attention ! Afin de garantir un refroidissement optimal, il est impératif de coller le ruban sur un profilé aluminium adapté

Warning ! To ensure an optimum cooling, it's imperative to stick the strip on a suitable aluminum profile

LED 3528	3528 chip
IP20	IP20
Tension de fonctionnement : 24 V	Operating voltage : 24 V
IRC : 85 +	CRI : 85 +
Angle : 120°	Angle : 120°
Température ambiante (Ta) : -20 °C à +50 °C	Operating ambient temperature (Ta) : -20 °C to +50 °C
Durée de vie : 50 000 heures	Lifetime : 50 000 hours
Longueur maximale par ligne sans perte de flux sans perte de flux : 8 m	Maximale length per line without loss of luminous flux : 8 m

Qualité, fiabilité, distribution régulière de la lumière	Quality, reliability, regular light distribution
Entièrement dimmable et haute performance	Fully dimmable and high performance
Flexible, sécable et joignable bout à bout	Flexible, cuttable and contactable end to end
Facile à utiliser, sans frais de maintenance	Easy to use, no maintenance cost
Scotch double face 3M au dos	Double sided 3M adhesive tape at the back
Sortie fils des deux côtés	Wire output on both sides

EN55015:2013 ; EN61547:2009 ; EN61000-3-2:2014 ; EN61000-3-3:2013 ; EN62321:2008+A1:2013+A2:2015 ; EN62471:2008 ; IEC62321:2013

RUBAN LED / IP20 / BLANC / 14,4 W / 24 V

- RL IP20 14,4 W/M - 2700 K - 3528 - 180 LEDS 24 V
- RL IP20 14,4 W/M - 3000 K - 3528 - 180 LEDS 24 V
- RL IP20 14,4 W/M - 4000 K - 3528 - 180 LEDS 24 V
- RL IP20 14,4 W/M - 6500 K - 3528 - 180 LEDS 24 V

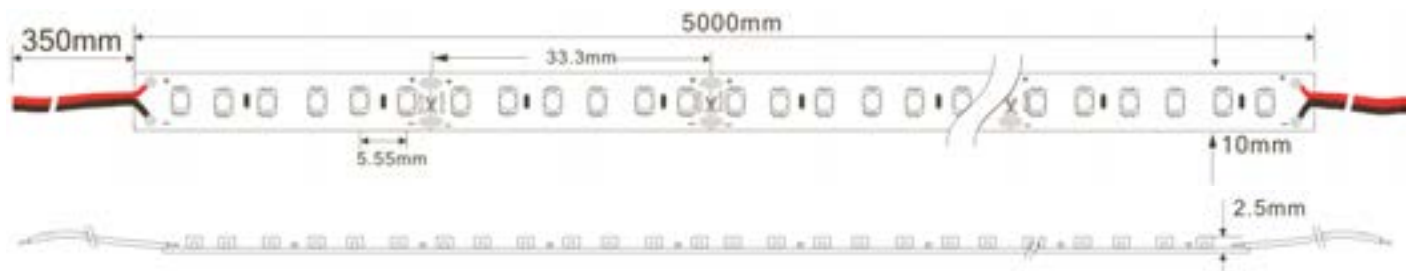

Référence	Code	W/m	T °C	LEDs/m	Lumens/m	Section en mm	Colisage
RL IP20 14,4 W/m - 2700 K - 3528 - 180 leds 24 V	5545022		2700 K		1100		
RL IP20 14,4 W/m - 3000 K - 3528 - 180 leds 24 V	5545023		3000 K		1145		
RL IP20 14,4 W/m - 4000 K - 3528 - 180 leds 24 V	5545024	14,4 W	4000 K	180	1337	2,5 x 10	1 x 5 m
RL IP20 14,4 W/m - 6500 K - 3528 - 180 leds 24 V	5545026		6500 K		1537		

Attention ! Afin de garantir un refroidissement optimal, il est impératif de coller le ruban sur un profilé aluminium adapté

Warning ! To ensure an optimum cooling, it's imperative to stick the strip on a suitable aluminum profile

LED 3528	3528 chip
IP20	IP20
Tension de fonctionnement : 24 V	Operating voltage : 24 V
IRC : 85 +	CRI : 85 +
Angle : 120°	Angle : 120°
Température ambiante (Ta) : -20 °C à +50 °C	Operating ambient temperature (Ta) : -20 °C to +50 °C
Durée de vie : 50 000 heures	Lifetime : 50 000 hours
Longueur maximale par ligne sans perte de flux : 7 m	Maximale length per line without loss of luminous flux : 7 m
Qualité, fiabilité, distribution régulière de la lumière	Quality, reliability, regular light distribution
Entièrement dimmable et haute performance	Fully dimmable and high performance
Flexible, sécable et joignable bout à bout	Flexible, cuttable and contactable end to end
Facile à utiliser, sans frais de maintenance	Easy to use, no maintenance cost
Scotch double face 3M au dos	Double sided 3M adhesive tape at the back
Sortie fils des deux côtés	Wire output on both sides

EN55015:2013 ; EN61547:2009 ; EN61000-3-2:2014 ; EN55015:2013 ; EN61547:2009 ; EN61000-3-2:2014 ;  
 EN61000-3-3:2013 ; EN62321:2008+A1:2013+A2:2015 ; EN61000-3-3:2013 ; EN62321:2008+A1:2013+A2:2015 ;  
 EN62471:2008 ; IEC62321:2013 EN62471:2008 ; IEC62321:2013



RUBAN LED / IP20 / BLANC / 19,2 W / 24 V

- RL IP20 19,2 W/M - 2700 K - 3528 - 240 LEDS 24 V
- RL IP20 19,2 W/M - 3000 K - 3528 - 240 LEDS 24 V
- RL IP20 19,2 W/M - 4000 K - 3528 - 240 LEDS 24 V
- RL IP20 19,2 W/M - 6500 K - 3528 - 240 LEDS 24 V

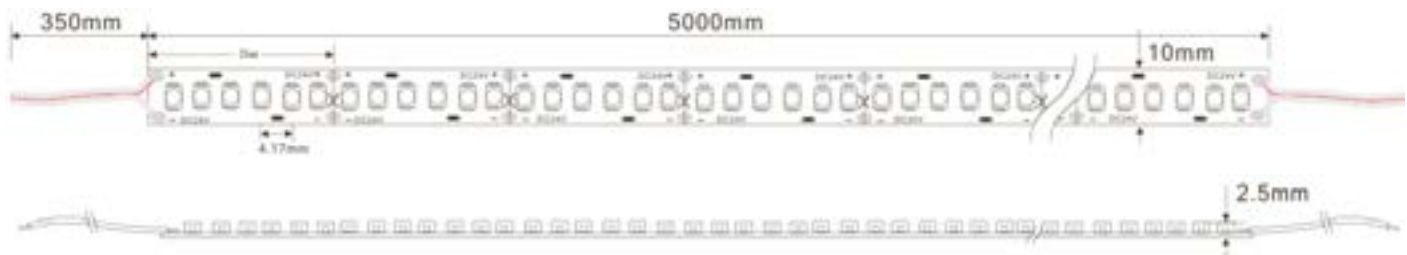
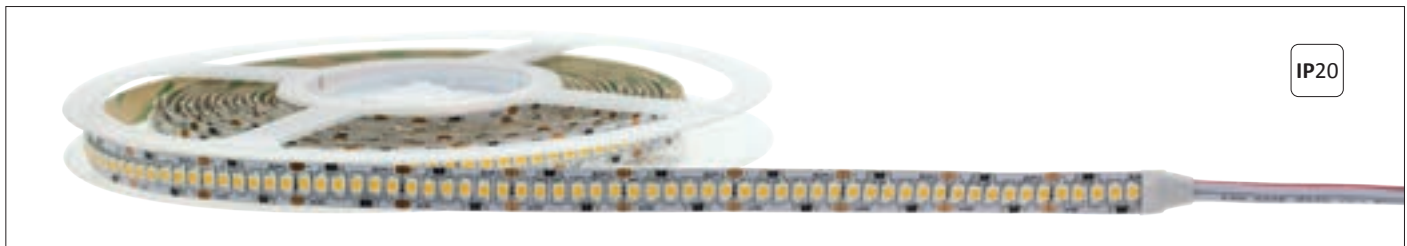

Référence	Code	W/m	T °C	LEDs/m	Lumens/m	Section en mm	Colisage
RL IP20 19,2 W/m - 2700 K - 3528 - 240 leds 24 V	5545032		2700 K		1400		
RL IP20 19,2 W/m - 3000 K - 3528 - 240 leds 24 V	5545033		3000 K		1497		
RL IP20 19,2 W/m - 4000 K - 3528 - 240 leds 24 V	5545034	19,2 W	4000 K	240	1632	2,5 x 10	1 x 5 m
RL IP20 19,2 W/m - 6500 K - 3528 - 240 leds 24 V	5545036		6500 K		1795		

Attention ! Afin de garantir un refroidissement optimal, il est impératif de coller le ruban sur un profilé aluminium adapté

Warning ! To ensure an optimum cooling, it's imperative to stick the strip on a suitable aluminum profile

LED 3528	3528 chip
IP20	IP20
Tension de fonctionnement : 24 V	Operating voltage : 24 V
IRC : 85 +	CRI : 85 +
Angle : 120°	Angle : 120°
Température ambiante (Ta) : -20 °C à +50 °C	Operating ambient temperature (Ta) : -20 °C to +50 °C
Durée de vie : 50 000 heures	Lifetime : 50 000 hours
Longueur maximale par ligne sans perte de flux : 5 m	Maximale length per line without loss of luminous flux : 5 m

Qualité, fiabilité, distribution régulière de la lumière	Quality, reliability, regular light distribution
Entièrement dimmable et haute performance	Fully dimmable and high performance
Flexible, sécable et joignable bout à bout	Flexible, cuttable and contactable end to end
Facile à utiliser, sans frais de maintenance	Easy to use, no maintenance cost
Scotch double face 3M au dos	Double sided 3M adhesive tape at the back
Sortie fils des deux côtés	Wire output on both sides

EN55015:2013 ; EN61547:2009 ; EN61000-3-2:2014 ; EN61000-3-3:2013 ; EN62321:2008+A1:2013+A2:2015 ; EN62471:2008 ; IEC62321:2013	EN55015:2013 ; EN61547:2009 ; EN61000-3-2:2014 ; EN61000-3-3:2013 ; EN62321:2008+A1:2013+A2:2015 ; EN62471:2008 ; IEC62321:2013
---	---

RUBAN LED / IP20 / BLANC / 24 W / 24 V

RL IP20 24 W/M - 3000 K - 2216 - 300 LEDS 24 V  
 RL IP20 24 W/M - 4000 K - 2216 - 300 LEDS 24 V

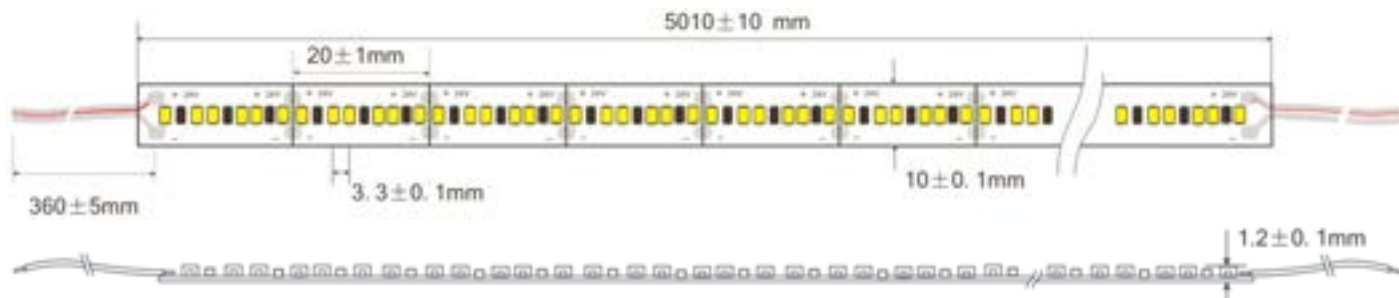
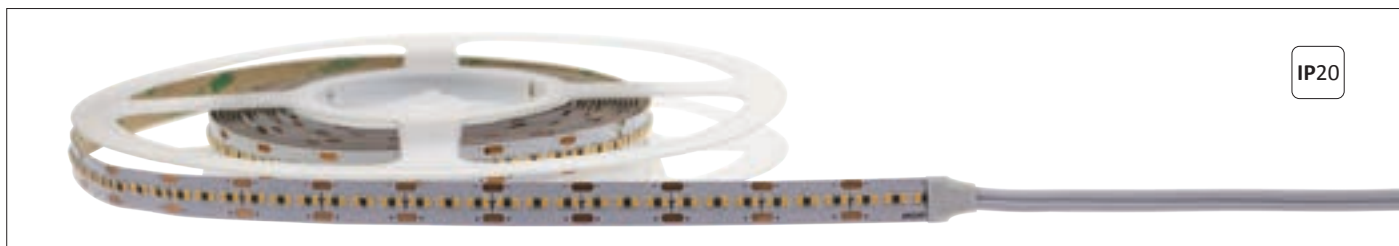

Référence	Code	W/m	T °C	LEDs/m	Lumens/m	Section en mm	Colisage
RL IP20 24 W/m - 3000 K - 2216 - 300 leds 24 V	5548003	24 W	3000 K	300	1683	1,2 x 10	1 x 5 m
RL IP20 24 W/m - 4000 K - 2216 - 300 leds 24 V	5548004		4000 K		1861		

Attention ! Afin de garantir un refroidissement optimal, il est impératif de coller le ruban sur un profilé aluminium adapté

Warning ! To ensure an optimum cooling, it's imperative to stick the strip on a suitable aluminum profile

LED 2216	2216 chip
IP20	IP20
Tension de fonctionnement : 24 V	Operating voltage : 24 V
IRC : 85 +	CRI : 85 +
Angle : 120°	Angle : 120°
Température ambiante (Ta) : -20 °C à +50 °C	Operating ambient temperature (Ta) : -20 °C to +50 °C
Durée de vie : 50 000 heures	Lifetime : 50 000 hours
Longueur maximale par ligne sans perte de flux : 5 m	Maximale length per line without loss of luminous flux : 5 m
Qualité, fiabilité, distribution régulière de la lumière	Quality, reliability, regular light distribution
Entièrement dimmable et haute performance	Fully dimmable and high performance
Flexible, sécable et joignable bout à bout	Flexible, cuttable and contactable end to end
Facile à utiliser, sans frais de maintenance	Easy to use, no maintenance cost
Scotch double face 3M au dos	Double sided 3M adhesive tape at the back
Sortie fils des deux côtés	Wire output on both sides
EN55015:2013 ; EN61547:2009 ; EN61000-3-2:2014 ; EN61000-3-3:2013 ; EN62321:2008+A1:2013+A2:2015 ; EN62471:2008 ; IEC62321:2013	EN55015:2013 ; EN61547:2009 ; EN61000-3-2:2014 ; EN61000-3-3:2013 ; EN62321:2008+A1:2013+A2:2015 ; EN62471:2008 ; IEC62321:2013

RUBAN LED / IP20 / BLANC / 24,75 W / 24 V

RL IP20 24,75 W/M - 3000 K - 5630 - 75 LEDS 24 V

RL IP20 24,75 W/M - 4000 K - 5630 - 75 LEDS 24 V

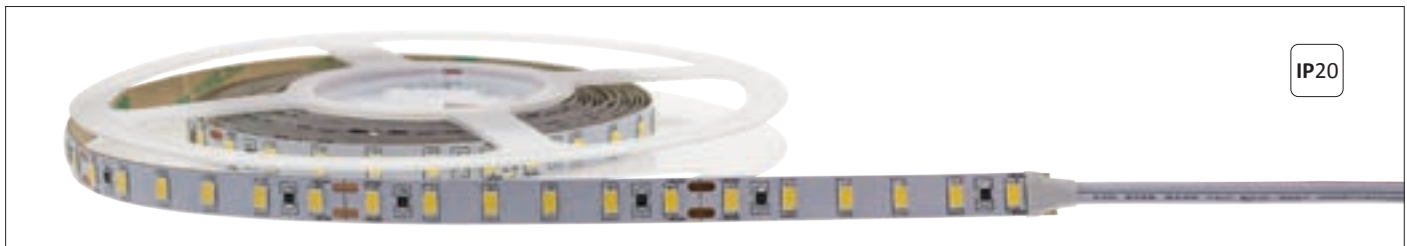

Référence	Code	W/m	T °C	LEDs/m	Lumens/m	Section en mm	Colisage
RL IP20 24,75 W/m - 3000 K - 5630 - 75 leds 24 V	5547003	24,75 W	3000 K	75	2539	1,5 x 10	1 x 5 m
RL IP20 24,75 W/m - 4000 K - 5630 - 75 leds 24 V	5547004		4000 K		3042		

Attention ! Afin de garantir un refroidissement optimal, il est impératif de coller le ruban sur un profilé aluminium adapté

Warning ! To ensure an optimum cooling, it's imperative to stick the strip on a suitable aluminum profile

LED 5630	5630 chip
IP20	IP20
Tension de fonctionnement : 24 V	Operating voltage : 24 V
IRC : 85 +	CRI : 85 +
Angle : 120°	Angle : 120°
Température ambiante (Ta) : -20 °C à +50 °C	Operating ambient temperature (Ta) : -20 °C to +50 °C
Durée de vie : 50 000 heures	Lifetime : 50 000 hours
Longueur maximale par ligne sans perte de flux : 5 m	Maximale length per line without loss of luminous flux : 5 m
Qualité, fiabilité, distribution régulière de la lumière	Quality, reliability, regular light distribution
Entièrement dimmable et haute performance	Fully dimmable and high performance
Flexible, sécable et joignable bout à bout	Flexible, cuttable and contactable end to end
Facile à utiliser, sans frais de maintenance	Easy to use, no maintenance cost
Scotch double face 3M au dos	Double sided 3M adhesive tape at the back
Sortie fils des deux côtés	Wire output on both sides
EN55015:2013 ; EN61547:2009 ; EN61000-3-2:2014 ; EN61000-3-3:2013 ; EN62321:2008+A1:2013+A2:2015 ; EN62471:2008 ; IEC62321:2013	EN55015:2013 ; EN61547:2009 ; EN61000-3-2:2014 ; EN61000-3-3:2013 ; EN62321:2008+A1:2013+A2:2015 ; EN62471:2008 ; IEC62321:2013

RUBAN LED / IP20 / BLANC / HIGH LUMEN / 26,4 W / 24 V

- RL IP20 26,4 W/M - 2700 K - HL 2835 - 120 LEDS 24 V
- RL IP20 26,4 W/M - 3000 K - HL 2835 - 120 LEDS 24 V
- RL IP20 26,4 W/M - 4000 K - HL 2835 - 120 LEDS 24 V
- RL IP20 26,4 W/M - 6500 K - HL 2835 - 120 LEDS 24 V

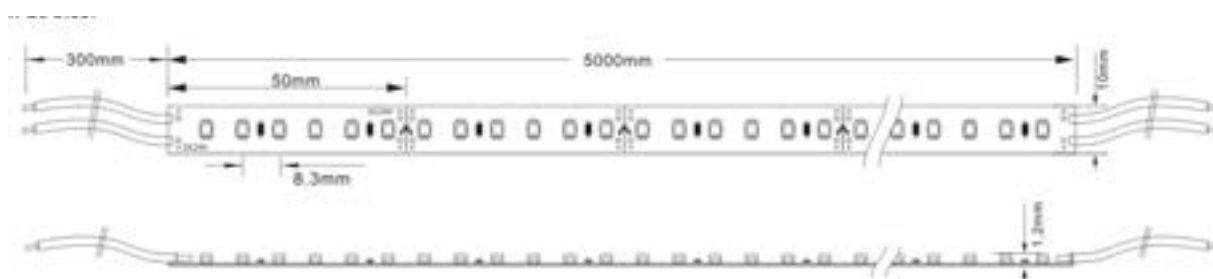

Référence	Code	W/m	T °C	LEDs/m	Lumens/m	Section en mm	Colisage
RL IP20 26,4 W/m - 2700 K - HL 2835 - 120 leds 24 V	5543934		2700 K		2280		
RL IP20 26,4 W/m - 3000 K - HL 2835 - 120 leds 24 V	5543935	26,4 W	3000 K	120	2400	1,2 x 10	1 x 5 m
RL IP20 26,4 W/m - 4000 K - HL 2835 - 120 leds 24 V	5543936		4000 K		2511		
RL IP20 26,4 W/m - 6500 K - HL 2835 - 120 leds 24 V	5543938		6500 K		2511		

Attention ! Afin de garantir un refroidissement optimal, il est impératif de coller le ruban sur un profilé aluminium adapté

Warning ! To ensure an optimum cooling, it's imperative to stick the strip on a suitable aluminum profile

LED 2835	2835 chip
IP20	IP20
Tension de fonctionnement : 24 V	Operating voltage : 24 V
IRC : 90	CRI : 90
Angle : 120°	Angle : 120°
Température ambiante (Ta) : -20 °C à +50 °C	Operating ambient temperature (Ta) : -20 °C to +50 °C
Durée de vie : 50 000 heures	Lifetime : 50 000 hours
Longueur maximale par ligne sans perte de flux : 5 m	Maximale length per line without loss of luminous flux : 5 m
Qualité, fiabilité, distribution régulière de la lumière	Quality, reliability, regular light distribution
Entièrement dimmable et haute performance	Fully dimmable and high performance
Flexible, sécable et joignable bout à bout	Flexible, cuttable and contactable end to end
Facile à utiliser, sans frais de maintenance	Easy to use, no maintenance cost
Scotch double face 3M au dos	Double sided 3M adhesive tape at the back
Sortie fils des deux côtés	Wire output on both sides

EPA3050B:1996 ; EN1122B:2001 ; EPA3052:1996  
 EPA3060A:1996 ; EPA7196A:1992 ; EPA3540C:1996  
 EPA8270D:2007 ; IEC62321:2008



RUBAN LED / IP20 / BLANC / HIGH LUMEN / 39 W / 24 V

RL IP20 39 W/M - 2700 K - HL 2835 - 180 LEDS 24 V

RL IP20 39 W/M - 3000 K - HL 2835 - 180 LEDS 24 V

RL IP20 39 W/M - 4000 K - HL 2835 - 180 LEDS 24 V

RL IP20 39 W/M - 6500 K - HL 2835 - 180 LEDS 24 V

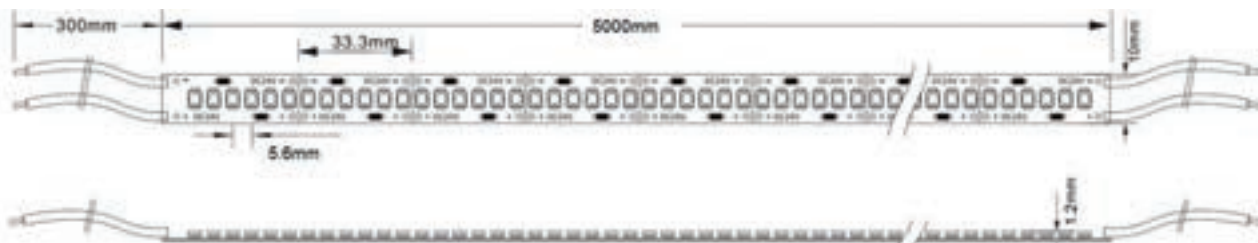
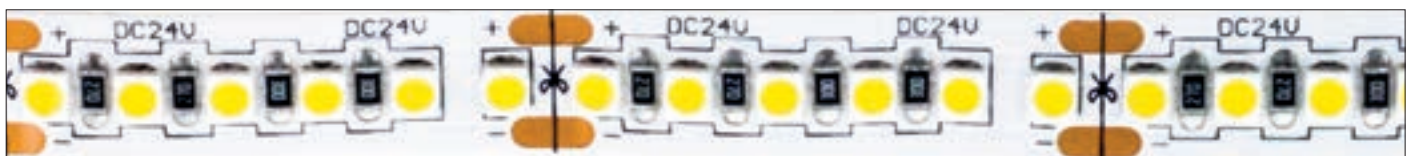

Référence	Code	W/m	T °C	LEDs/m	Lumens/m	Section en mm	Colisage
RL IP20 39 W/m - 2700 K - HL 2835 - 180 leds 24 V	5543941		2700 K		3420		
RL IP20 39 W/m - 3000 K - HL 2835 - 180 leds 24 V	5543942	39 W	3000 K	180	3600	1,2 x 10	1 x 5 m
RL IP20 39 W/m - 4000 K - HL 2835 - 180 leds 24 V	5543943		4000 K		3960		
RL IP20 39 W/m - 6500 K - HL 2835 - 180 leds 24 V	5543945		6500 K		4050		

Attention ! Afin de garantir un refroidissement optimal, il est impératif de coller le ruban sur un profilé aluminium adapté

Warning ! To ensure an optimum cooling, it's imperative to stick the strip on a suitable aluminum profile

LED 2835	2835 chip
IP20	IP20
Tension de fonctionnement : 24 V	Operating voltage : 24 V
IRC : 90	CRI : 90
Angle : 120°	Angle : 120°
Température ambiante (Ta) : -20 °C à +50 °C	Operating ambient temperature (Ta) : -20 °C to +50 °C
Durée de vie : 50 000 heures	Lifetime : 50 000 hours
Longueur maximale par ligne sans perte de flux : 5 m	Maximale length per line without loss of luminous flux : 5 m

Qualité, fiabilité, distribution régulière de la lumière	Quality, reliability, regular light distribution
Entièrement dimmable et haute performance	Fully dimmable and high performance
Flexible, sécable et joignable bout à bout	Flexible, cuttable and contactable end to end
Facile à utiliser, sans frais de maintenance	Easy to use, no maintenance cost
Scotch double face 3M au dos	Double sided 3M adhesive tape at the back
Sortie fils des deux côtés	Wire output on both sides

EPA3050B:1996 ; EN1122B:2001 ; EPA3052:1996	EPA3050B:1996 ; EN1122B:2001 ; EPA3052:1996
EPA3060A:1996 ; EPA7196A:1992 ; EPA3540C:1996	EPA3060A:1996 ; EPA7196A:1992 ; EPA3540C:1996
EPA8270D:2007 ; IEC62321:2008	EPA8270D:2007 ; IEC62321:2008

RUBAN LED / IP20 / BLANC / HIGH LUMEN / 52 W / 24 V

- RL3M IP20 52 W/M - 2700 K - HL 2835 - 240 LEDS 24 V
- RL3M IP20 52 W/M - 3000 K - HL 2835 - 240 LEDS 24 V
- RL3M IP20 52 W/M - 4000 K - HL 2835 - 240 LEDS 24 V
- RL3M IP20 52 W/M - 6500 K - HL 2835 - 240 LEDS 24 V

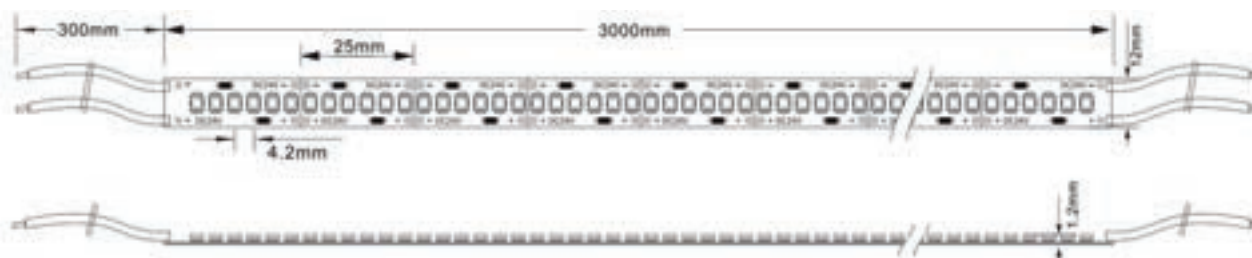
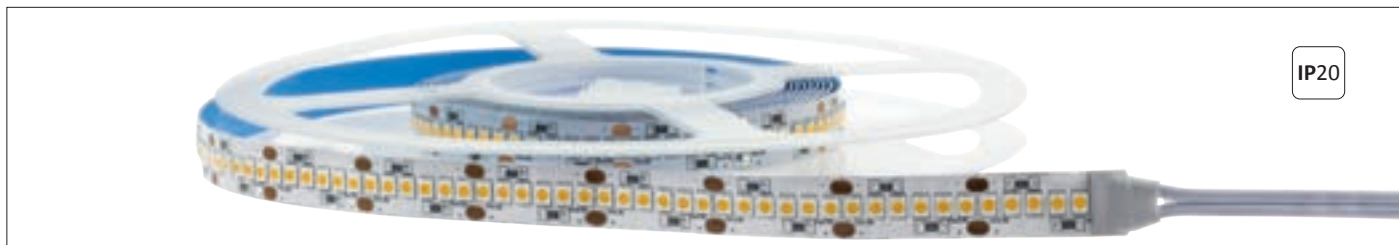

Référence	Code	W/m	T °C	LEDs/m	Lumens/m	Section en mm	Colisage
RL3m IP20 52 W/m - 2700 K - HL 2835 - 240 leds 24 V	5543948		2700 K		4320		
RL3m IP20 52 W/m - 3000 K - HL 2835 - 240 leds 24 V	5543949		3000 K		4560		
RL3m IP20 52 W/m - 4000 K - HL 2835 - 240 leds 24 V	5543950	52 W	4000 K	240	4680	1,2 x 12	1 x 3 m
RL3m IP20 52 W/m - 6500 K - HL 2835 - 240 leds 24 V	5543952		6500 K		4800		

Attention ! Afin de garantir un refroidissement optimal, il est impératif de coller le ruban sur un profilé aluminium adapté

Warning ! To ensure an optimum cooling, it's imperative to stick the strip on a suitable aluminum profile

LED 2835	2835 chip
IP20	IP20
Tension de fonctionnement : 24 V	Operating voltage : 24 V
IRC : 85 +	CRI : 85 +
Angle : 120°	Angle : 120°
Température ambiante (Ta) : -20 °C à +50 °C	Operating ambient temperature (Ta) : -20 °C to +50 °C
Durée de vie : 50 000 heures	Lifetime : 50 000 hours
Longueur maximale par ligne sans perte de flux : 3 m	Maximale length per line without loss of luminous flux : 3 m

Qualité, fiabilité, distribution régulière de la lumière	Quality, reliability, regular light distribution
Entièrement dimmable et haute performance	Fully dimmable and high performance
Flexible, sécable et joignable bout à bout	Flexible, cuttable and contactable end to end
Facile à utiliser, sans frais de maintenance	Easy to use, no maintenance cost
Scotch double face 3M au dos	Double sided 3M adhesive tape at the back
Sortie fils des deux côtés	Wire output on both sides

EPA3050B:1996 ; EN1122B:2001 ; EPA3052:1996	EPA3050B:1996 ; EN1122B:2001 ; EPA3052:1996
EPA3060A:1996 ; EPA7196A:1992 ; EPA3540C:1996	EPA3060A:1996 ; EPA7196A:1992 ; EPA3540C:1996
EPA8270D:2007 ; IEC62321:2008	EPA8270D:2007 ; IEC62321:2008

RUBAN LED / IP20 / CW-WW / 17,3 W / 24 V

RL IP20 17,3 W/M CW-WW 2700 - 6500 K 3527 - 120 LEDS 24 V



Référence	Code	W/m	T °C	LEDs/m	Lumens/m	Section en mm	Colisage
RL IP20 17,3 W/m CW-WW 2700 - 6500 K 3527 - 120 leds 24 V	5544217	17,3 W	CW-WW 2700 K - 6500 K	120	804	1,8 x 10	1 x 5 m

Attention ! Afin de garantir un refroidissement optimal, il est impératif de coller le ruban sur un profilé aluminium adapté

Warning ! To ensure an optimum cooling, it's imperative to stick the strip on a suitable aluminum profile

LED 3527	3527 chip
IP20	IP20
Tension de fonctionnement : 24 V	Operating voltage : 24 V
IRC : 85 +	CRI : 85 +
Angle : 120°	Angle : 120°
Température ambiante (Ta) : -20 °C à +50 °C	Operating ambient temperature (Ta) : -20 °C to +50 °C
Durée de vie : 50 000 heures	Lifetime : 50 000 hours
Ligne maximale par ligne sans perte de flux : 5 m	Maximale length per line without loss of luminous flux : 5 m
Qualité, fiabilité, distribution régulière de la lumière	Quality, reliability, regular light distribution
Entièrement dimmable et haute performance	Fully dimmable and high performance
Flexible, sécable et joignable bout à bout	Flexible, cuttable and contactable end to end
Facile à utiliser, sans frais de maintenance	Easy to use, no maintenance cost
Scotch double face 3M au dos	Double sided 3M adhesive tape at the back
Sortie fils des deux côtés	Wire output on both sides
EPA3050B:1996 ; EN1122B:2001 ; EPA3052:1996	EPA3050B:1996 ; EN1122B:2001 ; EPA3052:1996
EPA3060A:1996 ; EPA7196A:1992 ; EPA3540C:1996	EPA3060A:1996 ; EPA7196A:1992 ; EPA3540C:1996
EPA8270D:2007 ; IEC62321:2008	EPA8270D:2007 ; IEC62321:2008

**RUBAN LED / IP20 / CW-WW / 26,4 W / 24 V**  
**RL IP20 26,4 W/M CW-WW 2400 - 5500 K**  
**3014 - 240 LEDS 24 V CRI >93**

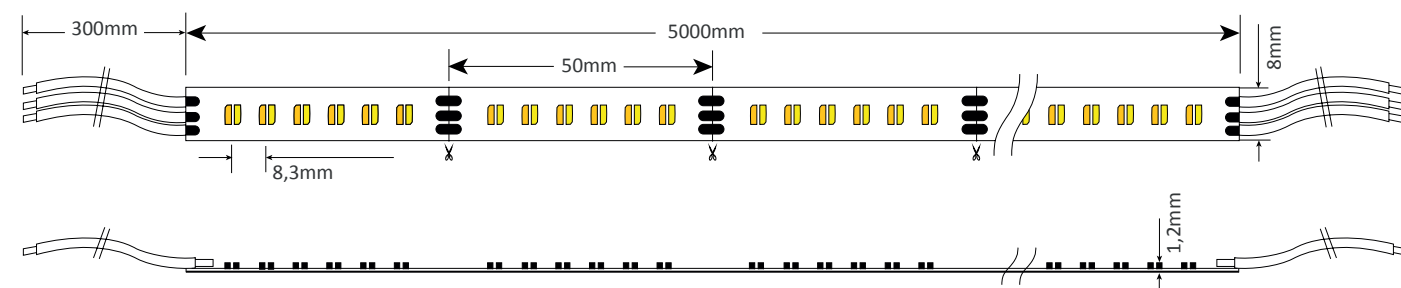
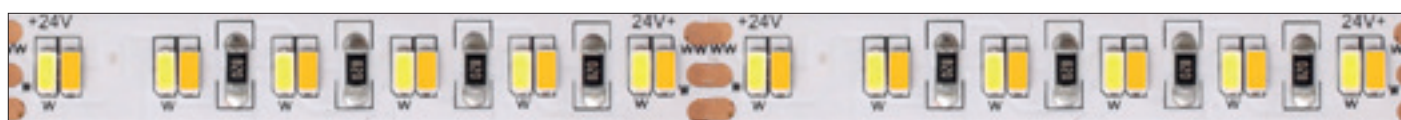
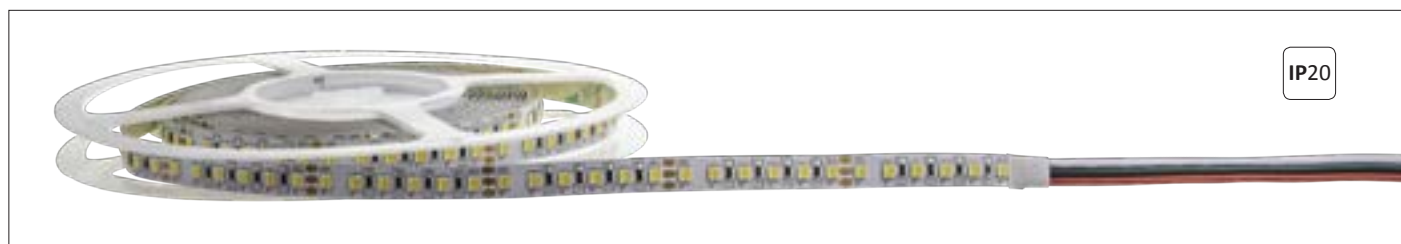

Référence	Code	W / m	T °C	LEDs / m	Lumens/m	Section en mm	Colisage
RL IP20 26,4 W/m CW-WW 2400 - 5500 K 3014 - 240 leds 24 V CRI >93	5544230	26,4 W/m	2400 - 5500 K	240	2400 K : 1218 lm/m 5500 K : 1440 lm/m CW 50% + WW 50% : 1300 lm/m	1,2 x 8	1 x 5 m

Attention ! Afin de garantir un refroidissement optimal, il est impératif de coller le ruban sur un profilé aluminium adapté

Warning ! To ensure an optimum cooling, it's imperative to stick the strip on a suitable aluminum profile

LED 3014	3014 chip
IP20	IP20
Tension de fonctionnement : 24 V	Operating voltage : 24 V
IRC : >93	CRI : >93
Angle : 120°	Angle : 120°
Température ambiante (Ta) : -20 °C à +50 °C	Operating ambient temperature (Ta) : -20 °C to +50 °C
Durée de vie : 50 000 heures	Lifetime : 50 000 hours
Longueur maximale par ligne sans perte de flux : 5 m	Maximale length per line without loss of luminous flux : 5 m

Qualité, fiabilité, distribution régulière de la lumière	Quality, reliability, regular light distribution
Entièrement dimmable et haute performance	Fully dimmable and high performance
Flexible, sécable et joignable bout à bout	Flexible, cuttable and contactable end to end
Facile à utiliser, sans frais de maintenance	Easy to use, no maintenance cost
Scotch double face 3M au dos	Double sided 3M adhesive tape at the back
Sortie fils des deux côtés	Wire output on both sides

EN55015:2013 ; EN61547:2009 ; EN61000-3-2:2014 ; EN55015:2013 ; EN61547:2009 ; EN61000-3-2:2014 ;  
 EN61000-3-3:2013 ; EN62321:2008+A1:2013+A2:2015 ; EN61000-3-3:2013 ; EN62321:2008+A1:2013+A2:2015 ;  
 EN62471:2008 ; IEC62321:2013 EN62471:2008 ; IEC62321:2013



RUBAN LED / IP20 / RGB / 7,2 W / 24 V  
 RL IP20 7,2 W/M - RGB - 5050 - 30 LEDS 24 V

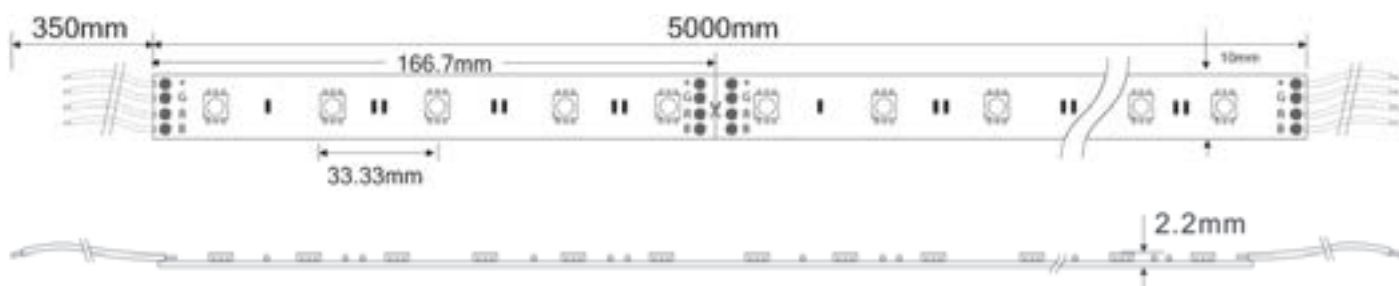
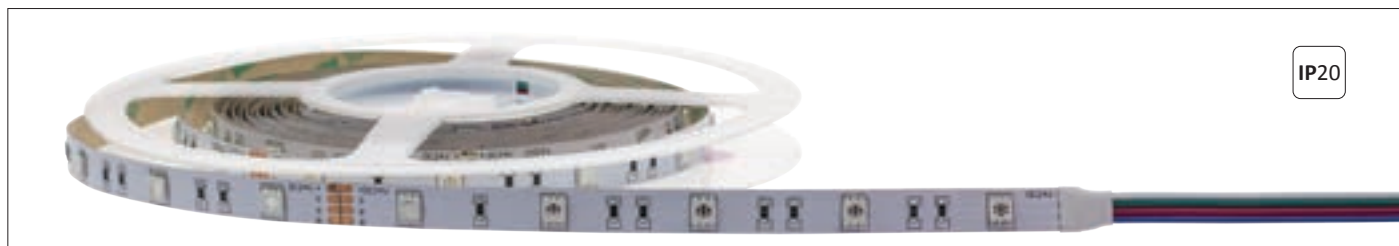

Référence	Code	W/m	T °C	LEDs/m	Lumens/m	Section en mm	Colisage
RL IP20 7,2 W/m - RGB - 5050 - 30 leds 24 V	5546007	7,2 W	RGB	30	R : 68 G : 190 B : 45	2,2 x 10	1 x 5 m

Attention ! Afin de garantir un refroidissement optimal, il est impératif de coller le ruban sur un profilé aluminium adapté

Warning ! To ensure an optimum cooling, it's imperative to stick the strip on a suitable aluminum profile

LED 5050	5050 chip
IP20	IP20
Tension de fonctionnement : 24 V	Operating voltage : 24 V
IRC : 85 +	CRI : 85 +
Angle : 120°	Angle : 120°
Température ambiante (Ta) : -20 °C à +50 °C	Operating ambient temperature (Ta) : -20 °C to +50 °C
Durée de vie : 50 000 heures	Lifetime : 50 000 hours
Longueur maximale par ligne sans perte de flux : 10 m	Maximale length per line without loss of luminous flux : 10 m

Qualité, fiabilité, distribution régulière de la lumière	Quality, reliability, regular light distribution
Entièrement dimmable et haute performance	Fully dimmable and high performance
Flexible, sécable et joignable bout à bout	Flexible, cuttable and contactable end to end
Facile à utiliser, sans frais de maintenance	Easy to use, no maintenance cost
Scotch double face 3M au dos	Double sided 3M adhesive tape at the back
Sortie fils des deux côtés	Wire output on both sides

EN55015:2013 ; EN61547:2009 ; EN61000-3-2:2014 ; EN61000-3-3:2013 ; EN62321:2008+A1:2013+A2:2015 ; EN62471:2008 ; IEC62321:2013	EN55015:2013 ; EN61547:2009 ; EN61000-3-2:2014 ; EN61000-3-3:2013 ; EN62321:2008+A1:2013+A2:2015 ; EN62471:2008 ; IEC62321:2013
---	---

**RUBAN LED / IP20 / RGB / 14,4 W / 24 V**  
**RL IP20 14,4 W/M - RGB - 5050 - 60 LEDS 24 V**

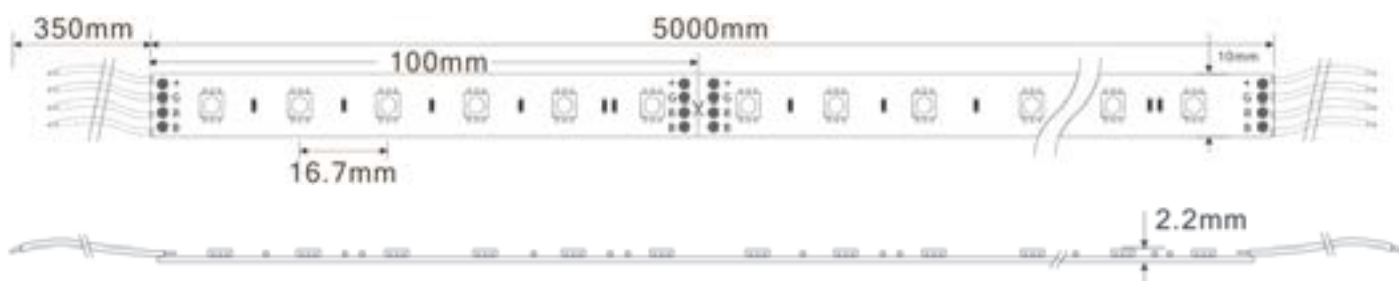
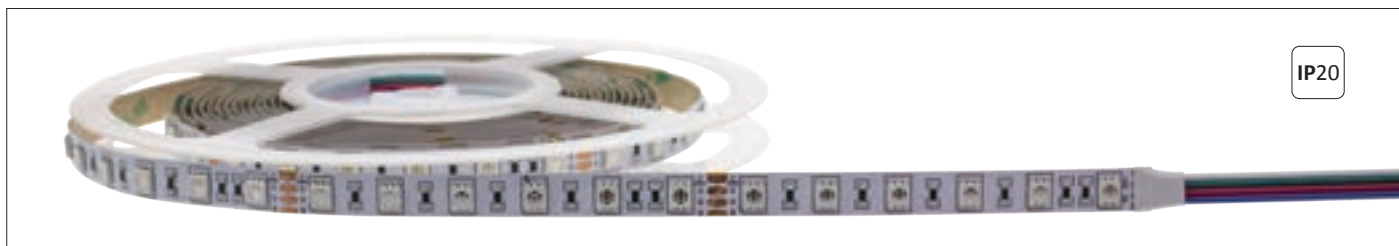

Référence	Code	W/m	T °C	LEDs/m	Lumens/m	Section en mm	Colisage
RL IP20 14,4 W/m - RGB - 5050 - 60 leds 24 V	5546014	14,4 W	RGB	60	R : 130 G : 364 B : 86	2,2 x 10	1 x 5 m

Attention ! Afin de garantir un refroidissement optimal, il est impératif de coller le ruban sur un profilé aluminium adapté

Warning ! To ensure an optimum cooling, it's imperative to stick the strip on a suitable aluminum profile

LED 5050	5050 chip
IP20	IP20
Tension de fonctionnement : 24 V	Operating voltage : 24 V
IRC : 85 +	CRI : 85 +
Angle : 120°	Angle : 120°
Température ambiante (Ta) : -20 °C à +50 °C	Operating ambient temperature (Ta) : -20 °C to +50 °C
Durée de vie : 50 000 heures	Lifetime : 50 000 hours
Longueur maximale par ligne sans perte de flux : 7 m	Maximale length per line without loss of luminous flux : 7 m

Qualité, fiabilité, distribution régulière de la lumière	Quality, reliability, regular light distribution
Entièrement dimmable et haute performance	Fully dimmable and high performance
Flexible, sécable et joignable bout à bout	Flexible, cuttable and contactable end to end
Facile à utiliser, sans frais de maintenance	Easy to use, no maintenance cost
Scotch double face 3M au dos	Double sided 3M adhesive tape at the back
Sortie fils des deux côtés	Wire output on both sides

EN55015:2013 ; EN61547:2009 ; EN61000-3-2:2014 ; EN55015:2013 ; EN61547:2009 ; EN61000-3-2:2014 ;  
 EN61000-3-3:2013 ; EN62321:2008+A1:2013+A2:2015 ; EN61000-3-3:2013 ; EN62321:2008+A1:2013+A2:2015 ;  
 EN62471:2008 ; IEC62321:2013 EN62471:2008 ; IEC62321:2013

RUBAN LED / IP20 / RGB+WW / 14,4 W / 24 V

RL IP20 14,4 W/M RGB+WW 3000 K 5M 5050 - 60 LEDS 24 V

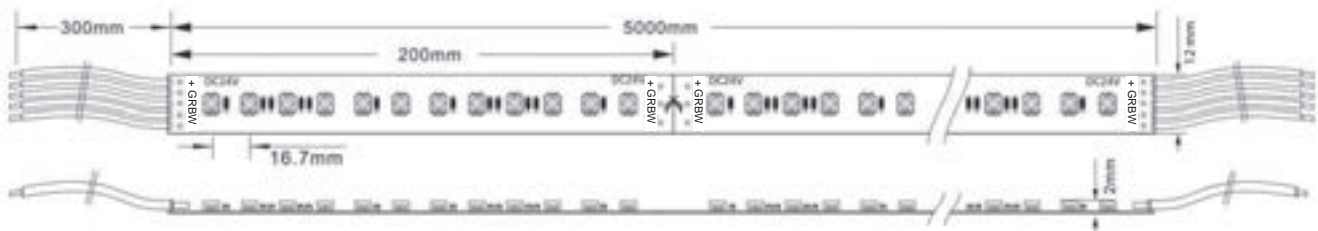
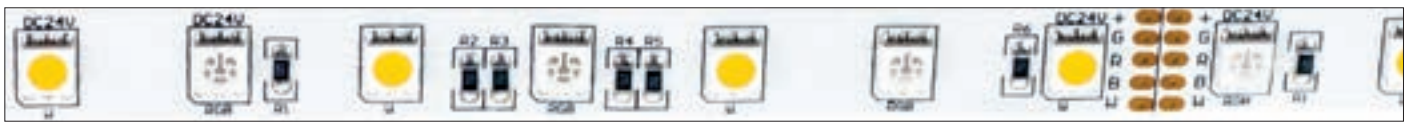

Référence	Code	W/m	T °C	LEDs/m	Lumens/m	Section en mm	Colisage
RL IP20 14,4 W/m - RGB+WW 3000 K 5050 - 60 leds 24V	5544115	14,4 W	RGB + WW 3000 K	60	R : 100 lm G : 200 lm B : 125 lm W : 325 lm	2 x 12 mm	1 x 5 m

Attention ! Afin de garantir un refroidissement optimal, il est impératif de coller le ruban sur un profilé aluminium adapté

Warning ! To ensure an optimum cooling, it's imperative to stick the strip on a suitable aluminum profile

LED 5050	5050 chip
IP20	IP20
Tension de fonctionnement : 24 V	Operating voltage : 24 V
IRC : 85 +	CRI : 85 +
Angle : 120°	Angle : 120°
Température ambiante (Ta) : -20 °C à +50 °C	Operating ambient temperature (Ta) : -20 °C to +50 °C
Durée de vie : 50 000 heures	Lifetime : 50 000 hours
Longueur maximale par ligne sans perte de flux : 7 m	Maximale length per line without loss of luminous flux : 7 m

Qualité, fiabilité, distribution régulière de la lumière	Quality, reliability, regular light distribution
Entièrement dimmable et haute performance	Fully dimmable and high performance
Flexible, sécable et joignable bout à bout	Flexible, cuttable and contactable end to end
Facile à utiliser, sans frais de maintenance	Easy to use, no maintenance cost
Scotch double face 3M au dos	Double sided 3M adhesive tape at the back
Sortie fils des deux côtés	Wire output on both sides

EPA3050B:1996 ; EN1122B:2001 ; EPA3052:1996	EPA3050B:1996 ; EN1122B:2001 ; EPA3052:1996
EPA3060A:1996 ; EPA7196A:1992 ; EPA3540C:1996	EPA3060A:1996 ; EPA7196A:1992 ; EPA3540C:1996
EPA8270D:2007 ; IEC62321:2008	EPA8270D:2007 ; IEC62321:2008

## RUBAN LED IP20 / RGB+WW / 17,3 W / 24 V

### RL IP20 4 IN 1 - 17,3 W/M RGB+WW 3000 K 5050 - 60 LEDS 24 V



Référence	Code	W/m	T °C	LEDs/m	Lumens/m	Section en mm	Colisage
RL 4 in 1 IP20 17,3 W/m - RGB+WW 3000 K 5050 - 60 leds 24 V	5544120	17,3 W	RGB + WW 3000 K	60	R : 98 lm G : 196 lm B : 125 lm W : 320 lm	2 x 10	1 x 5 m

Attention ! Afin de garantir un refroidissement optimal, il est impératif de coller le ruban sur un profilé aluminium adapté

Warning ! To ensure an optimum cooling, it's imperative to stick the strip on a suitable aluminum profile

4 en 1 : les couleurs RGB et WW sont toutes dans la même LED	4 in 1 : the colors RGB and WW are all in the same chip
LED 5050	5050 chip
IP20	IP20
Tension de fonctionnement : 24 V	Operating voltage : 24 V
IRC : 85 +	CRI : 85 +
Angle : 120°	Angle : 120°
Température ambiante (Ta) : -20 °C à +50 °C	Operating ambient temperature (Ta) : -20 °C to +50 °C
Durée de vie : 50 000 heures	Lifetime : 50 000 hours
Longueur maximale par ligne sans perte de flux : 5 m	Maximale length per line without loss of luminous flux : 5 m

Qualité, fiabilité, distribution régulière de la lumière	Quality, reliability, regular light distribution
Entièrement dimmable et haute performance	Fully dimmable and high performance
Flexible, sécable et joignable bout à bout	Flexible, cuttable and contactable end to end
Facile à utiliser, sans frais de maintenance	Easy to use, no maintenance cost
Scotch double face 3M au dos	Double sided 3M adhesive tape at the back
Sortie fils des deux côtés	Wire output on both sides

EPA3050B:1996 ; EN1122B:2001 ; EPA3052:1996	EPA3050B:1996 ; EN1122B:2001 ; EPA3052:1996
EPA3060A:1996 ; EPA7196A:1992 ; EPA3540C:1996	EPA3060A:1996 ; EPA7196A:1992 ; EPA3540C:1996
EPA8270D:2007 ; IEC62321:2008	EPA8270D:2007 ; IEC62321:2008

RUBAN LED IP20 / RGB+CW-WW / 17,3 W / 24 V

RL IP20 17,3 W/M RGB+CW-WW - 6FILS 5050 72LEDS 24 V

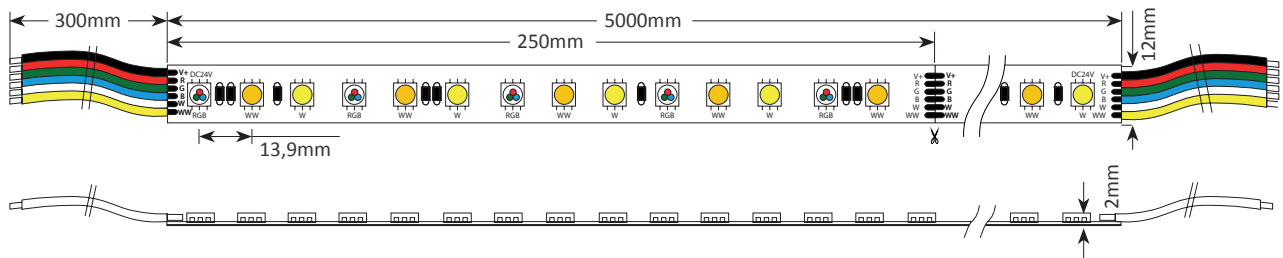

Référence	Code	W/m	T °C	LEDs/m	Lumens/m Blanc	Lumens/m	Section en mm	Colisage
RL IP20 17,3W/m RGB+CW-WW 6fils 5050 72leds 24V	5544125	17,3 W	RGB CW-WW	RGB : 24 CW : 24 WW : 24	CW : 460 lm WW : 400 lm	R : 117 lm G : 308 lm B : 78 lm CW : 460 lm WW : 400 lm	12 x 2	1
				Total : 72	Total : 860 lm	Total : 1363 lm		

Attention ! Afin de garantir un refroidissement optimal, il est impératif de coller le ruban sur un profilé aluminium adapté

Warning ! To ensure an optimum cooling, it's imperative to stick the strip on a suitable aluminum profile

WW + CW + RGB = 16 millions de couleurs  
 WW = 2700°K / CW = 6500°K / RGB = rouge, vert, bleu  
 LED 5050  
 IP20  
 Tension de fonctionnement : 24 V  
 IRC : 85 +  
 Angle : 120°  
 Température ambiante (Ta) : -20 °C à +50 °C  
 Durée de vie : 50 000 heures  
 Longueur maximale par ligne sans perte de flux : 5 m

WW + CW + RGB = 16 million colors  
 WW = 2700°K / CW = 6500°K / RGB = red, green, blue  
 5050 chip  
 IP20  
 Operating voltage : 24 V  
 CRI : 85 +  
 Angle : 120°  
 Operating ambient temperature (Ta) : -20 °C to +50 °C  
 Lifetime : 50 000 hours  
 Maximal length per line without loss of luminous flux : 5 m

Qualité, fiabilité, distribution régulière de la lumière  
 Entièrement dimmable et haute performance  
 Flexible, sécable et joignable bout à bout  
 Facile à utiliser, sans frais de maintenance  
 Scotch double face 3M au dos  
 Sortie fils des deux côtés

Quality, reliability, regular light distribution  
 Fully dimmable and high performance  
 Flexible, cuttable and contactable end to end  
 Easy to use, no maintenance cost  
 Double sided 3M adhesive tape at the back  
 Wire output on both sides

EN 62321:2008+A1:2013+A2:2015 ; EN 6247:2008 ; EN 55015:2013 ; EN 61547:2009 ; EN61000-3-2:2014 ; EN 61000-3-3:2013

EN 62321:2008+A1:2013+A2:2015 ; EN 6247:2008 ; EN 55015:2013 ; EN 61547:2009 ; EN61000-3-2:2014 ; EN 61000-3-3:2013



**RUBAN LED / IP20 / RGB+CW-WW / 5 EN 1 / 24 W / 24 V**  
**RL IP20 5IN1 24 W/M - RGB+CW-WW 6 FILS 5050**  
**60 LEDS 24 V**

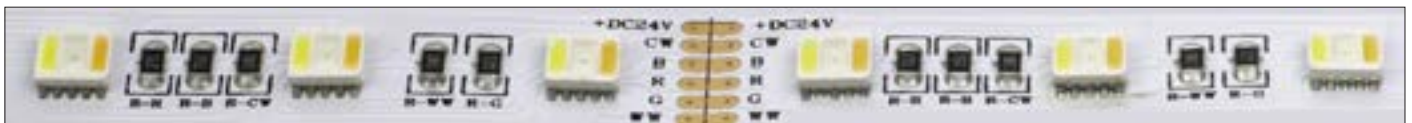

Référence	Code	W/m	T °C	LEDs/m	Lumens/m	Section en mm	Colisage
RL IP20 5in1 24 W/m - RGB+CW-WW 6 fils 5050 60 LEDS 24 V	5544121	24 W	RGB+CW-WW	60	R : 136 G : 304 B : 76 CW : 479 WW : 374  Total : 1369	2,1 x 12	1

Attention ! Afin de garantir un refroidissement optimal, il est impératif de coller le ruban sur un profilé aluminium adapté

Warning ! To ensure an optimum cooling, it's imperative to stick the strip on a suitable aluminum profile

<p>RGB+CW-WW 5 en 1  <b>WW + CW + RGB = 16 millions de couleurs</b>  <b>WW = 2700°K / CW = 6500°K / RGB = rouge, vert, bleu</b>                  LED 5050                  IP20                  Tension de fonctionnement : 24 V                  IRC : 85 +                  Angle : 120°                  Température ambiante (Ta) : -20 °C à +50 °C                  Durée de vie : 50 000 heures                  Longueur maximale par ligne sans perte de flux : 5 m</p> <p>Qualité, fiabilité, distribution régulière de la lumière                  Entièrement dimmable et haute performance                  Flexible, sécable et joignable bout à bout                  Facile à utiliser, sans frais de maintenance                  Scotch double face 3M au dos                  Sortie fils des deux côtés</p>	<p>5 in 1 RGB+CW-WW  <b>WW + CW + RGB = 16 million colors</b>  <b>WW = 2700°K / CW = 6500°K / RGB = red, green, blue</b>                  5050 chip                  IP20                  Operating voltage : 24 V                  CRI : 85 +                  Angle : 120°                  Operating ambient temperature (Ta) : -20 °C to +50 °C                  Lifetime : 50 000 hours                  Maximale length per line without loss of luminous flux : 5 m</p> <p>Quality, reliability, regular light distribution                  Fully dimmable and high performance                  Flexible, cuttable and contactable end to end                  Easy to use, no maintenance cost                  Double sided 3M adhesive tape at the back                  Wire output on both sides</p>
---	---

EN55015 : 2013/A1: 2015 ; EN61547 : 2009 ; EN61000-3-2 : 2014 ;  
 EN61000-3-3 : 2013 ; EN62031 : 2008+A1 : 2013+A2 : 2015 ; EN62471 : 2008 ;  
 IEC 62321-4 : 2013 ; IEC 62321-5 : 2013 ; IEC 62321-6 : 2015 ;  
 IEC 62321-7-1 : 2015 ; IEC 62321-7-2 : 2017 ; IEC 62321-8 : 2017

EN55015 : 2013/A1: 2015 ; EN61547 : 2009 ; EN61000-3-2 : 2014 ;  
 EN61000-3-3 : 2013 ; EN62031 : 2008+A1 : 2013+A2 : 2015 ; EN62471 : 2008 ;  
 IEC 62321-4 : 2013 ; IEC 62321-5 : 2013 ; IEC 62321-6 : 2015 ;  
 IEC 62321-7-1 : 2015 ; IEC 62321-7-2 : 2017 ; IEC 62321-8 : 2017

**RUBAN LED / IP20 / RGB-CW-WW / 5 EN 1 / 38,4 W / 24 V**  
**RL 3M IP20 5IN1 38,4W/M - RGB+CW-WW 5050 6 FILS**  
**96 LEDS 24 V**

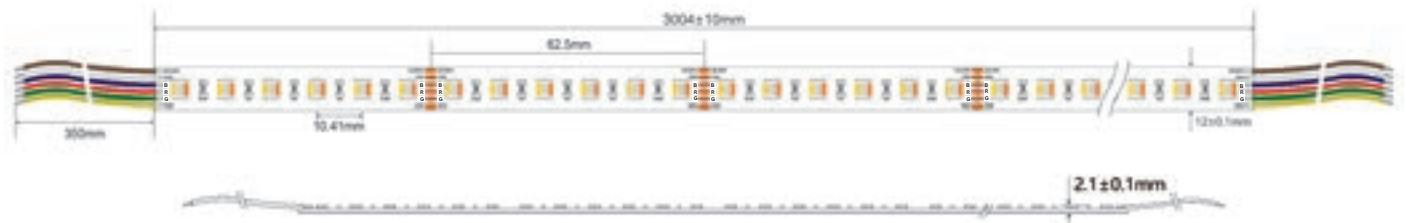
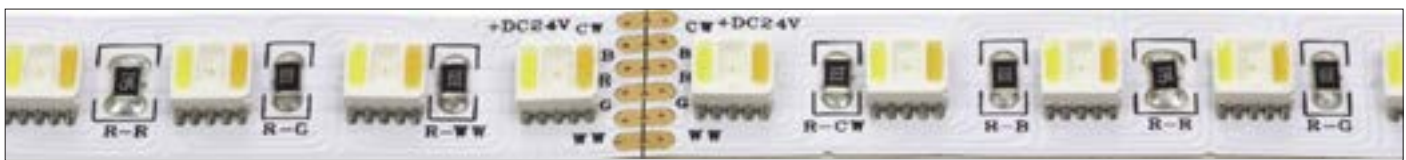
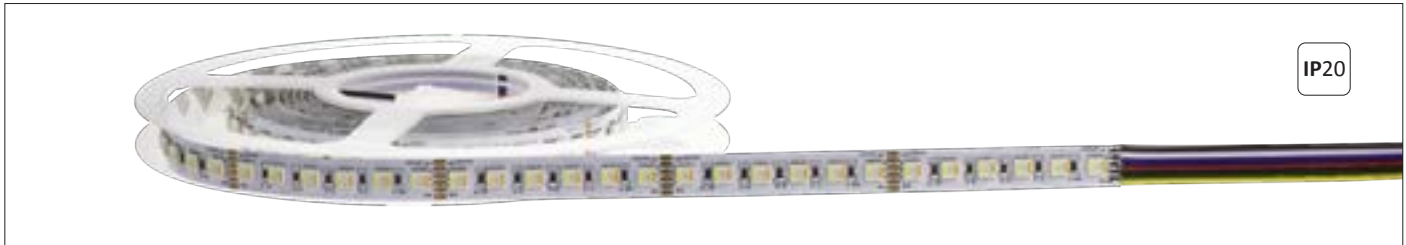

Référence	Code	W/m	T °C	LEDs/m	Lumens/m	Section en mm	Colisage
RL 3m IP20 5in1 38,4 W/m - RGB+CW-WW 6 fils 5050 96 LEDS 24 V	5544122	38,4 W	RGB+CW-WW	96	R : 202 G : 479 B : 124 CW : 802 WW : 627  Total : 2234	2,1 x 12	1

Attention ! Afin de garantir un refroidissement optimal, il est impératif de coller le ruban sur un profilé aluminium adapté

Warning ! To ensure an optimum cooling, it's imperative to stick the strip on a suitable aluminum profile

<p>RGB+CW-WW 5 en 1  <b>WW + CW + RGB = 16 millions de couleurs</b>  <b>WW = 2700°K / CW = 6500°K / RGB = rouge, vert, bleu</b>                  LED 5050                  IP20                  Tension de fonctionnement : 24 V                  IRC : 85 +                  Angle : 120°                  Température ambiante (Ta) : -20 °C à +50 °C                  Durée de vie : 50 000 heures                  Attention : la longueur totale du ruban LED livré est de 3 m                  Longueur maximale par ligne sans perte de flux : 3 m</p>	<p>5 in 1 RGB+CW-WW  <b>WW + CW + RGB = 16 million colors</b>  <b>WW = 2700°K / CW = 6500°K / RGB = red, green, blue</b>                  5050 chip                  IP20                  Operating voltage : 24 V                  CRI : 85 +                  Angle : 120°                  Operating ambient temperature (Ta) : -20 °C to +50 °C                  Lifetime : 50 000 hours                  Please note : the total length of the delivered LED strip is 3 m                  Maximale length per line without loss of luminous flux : 3 m</p>
--	---

<p>Qualité, fiabilité, distribution régulière de la lumière                  Entièrement dimmable et haute performance                  Flexible, sécable et joignable bout à bout                  Facile à utiliser, sans frais de maintenance                  Scotch double face 3M au dos                  Sortie fils des deux côtés</p>	<p>Quality, reliability, regular light distribution                  Fully dimmable and high performance                  Flexible, cuttable and contactable end to end                  Easy to use, no maintenance cost                  Double sided 3M adhesive tape at the back                  Wire output on both sides</p>
--	---

<p>EN55015 : 2013/A1 : 2015 ; EN61547 : 2009 ; EN61000-3-2 : 2014 ;                  EN61000-3-3 : 2013 ; EN62031 : 2008+A1 : 2013+A2 : 2015 ; EN62471 : 2008 ;                  IEC 62321-4 : 2013 ; IEC 62321-5 : 2013 ; IEC 62321-6 : 2015 ;                  IEC 62321-7-1 : 2015 ; IEC 62321-7-2 : 2017 ; IEC 62321-8 : 2017</p>	<p>EN55015 : 2013/A1 : 2015 ; EN61547 : 2009 ; EN61000-3-2 : 2014 ;                  EN61000-3-3 : 2013 ; EN62031 : 2008+A1 : 2013+A2 : 2015 ; EN62471 : 2008 ;                  IEC 62321-4 : 2013 ; IEC 62321-5 : 2013 ; IEC 62321-6 : 2015 ;                  IEC 62321-7-1 : 2015 ; IEC 62321-7-2 : 2017 ; IEC 62321-8 : 2017</p>
---	---



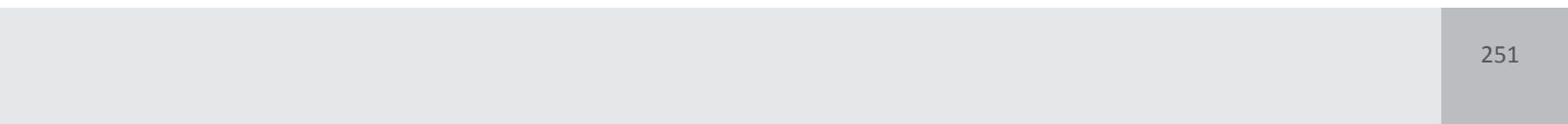
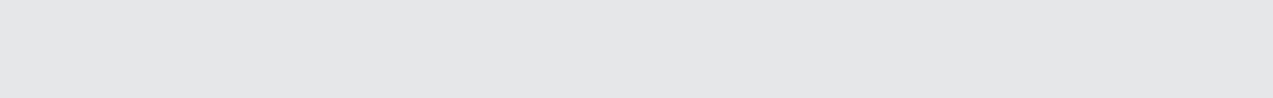

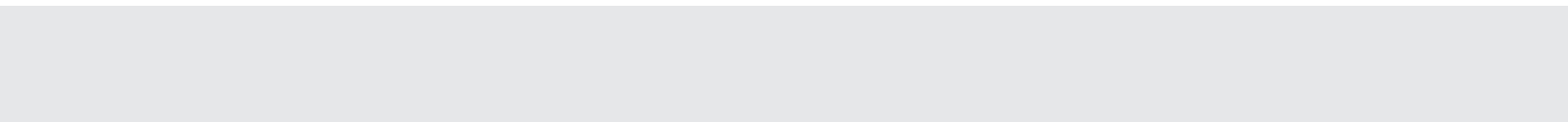

# RUBANS LED IP67

## IP67 LED STRIPS

# 8.3

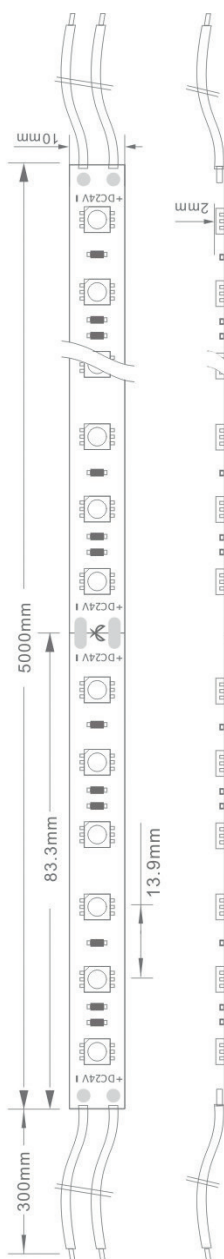

RUBAN LED / IP67 / BLANC / 4,8 W / 24 V

RL IP67 4,8 W/M - 3000 K - 3528 - 60 LEDS 24 V GAINÉ  
 RL IP67 4,8 W/M - 4000 K - 3528 - 60 LEDS 24 V GAINÉ

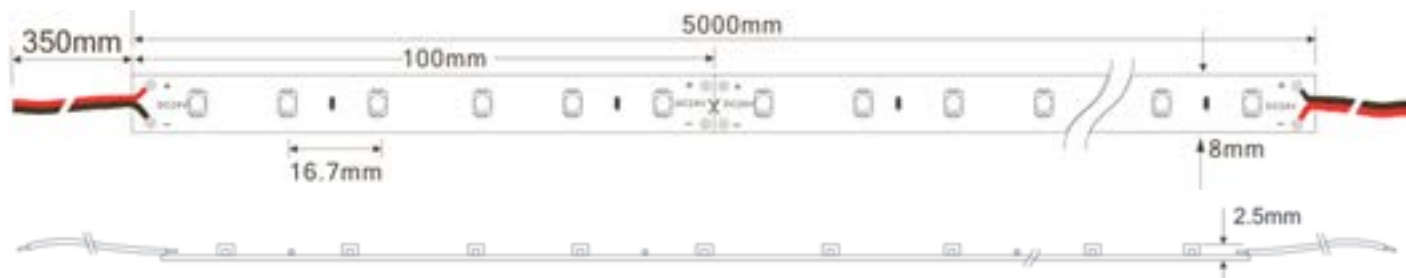
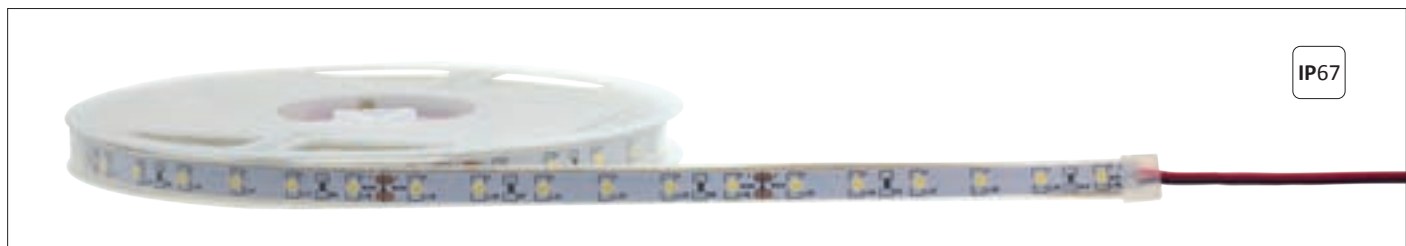

Référence	Code	W/m	T °C	LEDs/m	Lumens/m	Section ruban en mm	Section gaine en mm	Colisage
RL IP67 4,8 W/m - 3000 K - 3528 60 leds 24 V gainé	5546503	4,8 W	3000 K	60	350	2,5 x 8	4 x 11	1 x 5 m
RL IP67 4,8 W/m - 4000 K - 3528 60 leds 24 V gainé	5546504		4000 K		375			

Attention ! Afin de garantir un refroidissement optimal, il est impératif de coller le ruban sur un profilé aluminium adapté

Warning ! To ensure an optimum cooling, it's imperative to stick the strip on a suitable aluminum profile

LED 3528	3528 chip
IP67	IP67
Tension de fonctionnement : 24 V	Operating voltage : 24 V
IRC : 85 +	CRI : 85 +
Angle : 120°	Angle : 120°
Température ambiante (Ta) : -20 °C à +50 °C	Operating ambient temperature (Ta) : -20 °C to +50 °C
Durée de vie : 50 000 heures	Lifetime : 50 000 hours
Longueur maximale par ligne sans perte de flux : 10 m	Maximale length per line without loss of luminous flux : 10 m

Qualité, fiabilité, distribution régulière de la lumière	Quality, reliability, regular light distribution
Entièrement dimmable et haute performance	Fully dimmable and high performance
Flexible, sécable et joignable bout à bout	Flexible, cuttable and contactable end to end
Facile à utiliser, sans frais de maintenance	Easy to use, no maintenance cost
Scotch double face 3M au dos	Double sided 3M adhesive tape at the back
Sortie fils des deux côtés	Wire output on both sides

EN55015:2013 ; EN61547:2009 ; EN61000-3-2:2014 ; EN61000-3-3:2013 ; EN62321:2008+A1:2013+A2:2015 ; EN62471:2008 ; IEC62321:2013	EN55015:2013 ; EN61547:2009 ; EN61000-3-2:2014 ; EN61000-3-3:2013 ; EN62321:2008+A1:2013+A2:2015 ; EN62471:2008 ; IEC62321:2013
---	---

## RUBAN LED / IP67 / BLANC / 9,6 W / 24 V

RL IP67 9,6 W/M - 2700 K - 3528 - 120 LEDS 24 V GAINÉ  
 RL IP67 9,6 W/M - 3000 K - 3528 - 120 LEDS 24 V GAINÉ  
 RL IP67 9,6 W/M - 4000 K - 3528 - 120 LEDS 24 V GAINÉ  
 RL IP67 9,6 W/M - 6500 K - 3528 - 120 LEDS 24 V GAINÉ

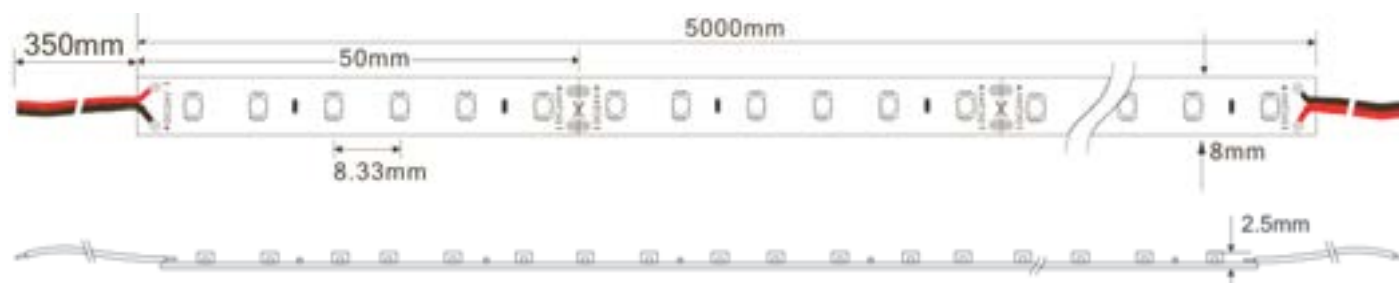

Référence	Code	W/m	T °C	LEDs/m	Lumens/m	Section ruban en mm	Section gaine en mm	Colisage
RL IP67 9,6 W/m - 2700 K - 3528 120 leds 24 V gainé	5546512		2700 K		726			
RL IP67 9,6 W/m - 3000 K - 3528 120 leds 24 V gainé	5546513		3000 K		764			
RL IP67 9,6 W/m - 4000 K - 3528 120 leds 24 V gainé	5546514	9,6 W	4000 K	120	892	2,5 x 8	4 x 11	1 x 5 m
RL IP67 9,6 W/m - 6500 K - 3528 120 leds 24 V gainé	5546516		6500 K		1025			

Attention ! Afin de garantir un refroidissement optimal, il est impératif de coller le ruban sur un profilé aluminium adapté

Warning ! To ensure an optimum cooling, it's imperative to stick the strip on a suitable aluminum profile

LED 3528	3528 chip
IP67	IP67
Tension de fonctionnement : 24 V	Operating voltage : 24 V
IRC : 85 +	CRI : 85 +
Angle : 120°	Angle : 120°
Température ambiante (Ta) : -20 °C à +50 °C	Operating ambient temperature (Ta) : -20 °C to +50 °C
Durée de vie : 50 000 heures	Lifetime : 50 000 hours
Longueur maximale par ligne sans perte de flux : 8 m	Maximale length per line without loss of luminous flux : 8 m
Qualité, fiabilité, distribution régulière de la lumière	Quality, reliability, regular light distribution
Entièrement dimmable et haute performance	Fully dimmable and high performance
Flexible, sécable et joignable bout à bout	Flexible, cuttable and contactable end to end
Facile à utiliser, sans frais de maintenance	Easy to use, no maintenance cost
Scotch double face 3M au dos	Double sided 3M adhesive tape at the back
Sortie fils des deux côtés	Wire output on both sides

EN55015:2013 ; EN61547:2009 ; EN61000-3-2:2014 ; EN55015:2013 ; EN61547:2009 ; EN61000-3-2:2014 ;  
 EN61000-3-3:2013 ; EN62321:2008+A1:2013+A2:2015 ; EN61000-3-3:2013 ; EN62321:2008+A1:2013+A2:2015 ;  
 EN62471:2008 ; IEC62321:2013 EN62471:2008 ; IEC62321:2013

## RUBAN LED / IP67 / BLANC / 14,4 W / 24 V

RL IP67 14,4 W/M - 2700 K - 3528 - 180 LEDS 24 V GAINÉ

RL IP67 14,4 W/M - 3000 K - 3528 - 180 LEDS 24 V GAINÉ

RL IP67 14,4 W/M - 4000 K - 3528 - 180 LEDS 24 V GAINÉ

RL IP67 14,4 W/M - 6500 K - 3528 - 180 LEDS 24 V GAINÉ

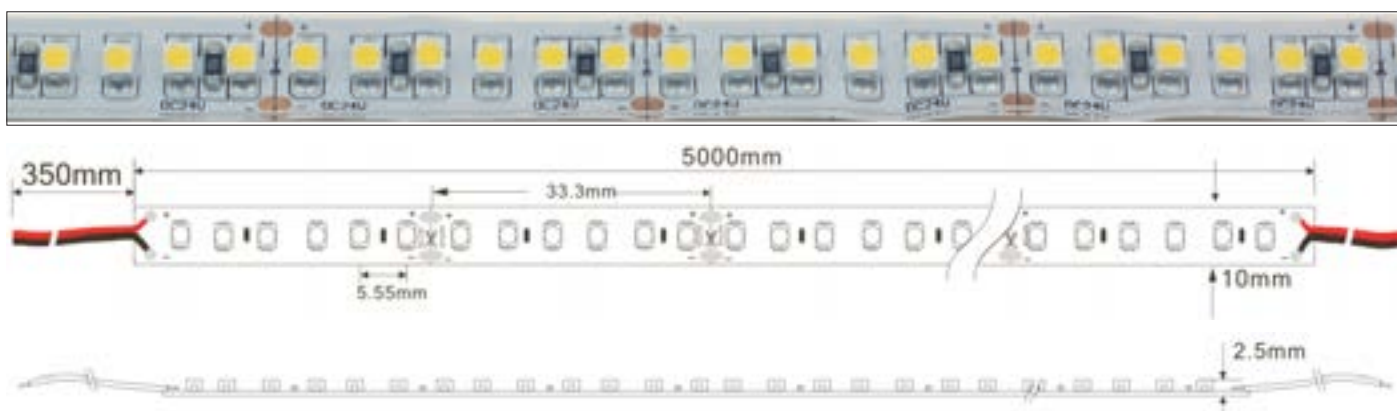

Référence	Code	W/m	T °C	LEDs/m	Lumens/m	Section ruban en mm	Section gaine en mm	Colisage
RL IP67 14,4 W/m - 2700 K - 3528 180 leds 24 V gainé	5546522		2700 K		1110			
RL IP67 14,4 W/m - 3000 K - 3528 180 leds 24 V gainé	5546523		3000 K		1145			
RL IP67 14,4 W/m - 4000 K - 3528 180 leds 24 V gainé	5546524	14,4 W	4000 K	180	1337	2,5 x 10	4 x 12,5	1 x 5 m
RL IP67 14,4 W/m - 6500 K - 3528 180 leds 24 V gainé	5546526		6500 K		1537			

Attention ! Afin de garantir un refroidissement optimal, il est impératif de coller le ruban sur un profilé aluminium adapté

Warning ! To ensure an optimum cooling, it's imperative to stick the strip on a suitable aluminum profile

LED 3528	3528 chip
IP67	IP67
Tension de fonctionnement : 24 V	Operating voltage : 24 V
IRC : 85 +	CRI : 85 +
Angle : 120°	Angle : 120°
Température ambiante (Ta) : -20 °C à +50 °C	Operating ambient temperature (Ta) : -20 °C to +50 °C
Durée de vie : 50 000 heures	Lifetime : 50 000 hours
Longueur maximale par ligne sans perte de flux : 7 m	Maximale length per line without loss of luminous flux : 7 m

Qualité, fiabilité, distribution régulière de la lumière	Quality, reliability, regular light distribution
Entièrement dimmable et haute performance	Fully dimmable and high performance
Flexible, sécable et joignable bout à bout	Flexible, cuttable and contactable end to end
Facile à utiliser, sans frais de maintenance	Easy to use, no maintenance cost
Scotch double face 3M au dos	Double sided 3M adhesive tape at the back
Sortie fils des deux côtés	Wire output on both sides

EN55015:2013 ; EN61547:2009 ; EN61000-3-2:2014 ; EN61000-3-3:2013 ; EN62321:2008+A1:2013+A2:2015 ; EN62471:2008 ; IEC62321:2013

RUBAN LED / IP67 / BLANC / 19,2W / 24V

- RL IP67 19,2 W/M - 2700K - 3528 - 240 LEDS 24V
- RL IP67 19,2 W/M - 3000K - 3528 - 240 LEDS 24V
- RL IP67 19,2 W/M - 4000K - 3528 - 240 LEDS 24V
- RL IP67 19,2 W/M - 6500K - 3528 - 240 LEDS 24V

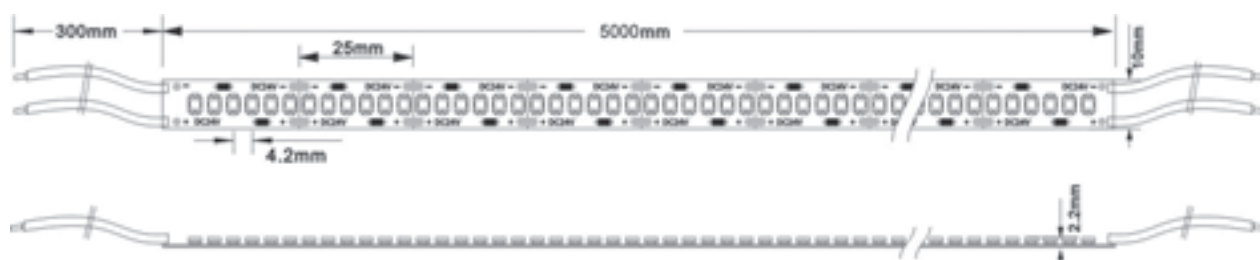

Référence	Code	W/m	T °C	LEDs/m	Lumens/m	Section ruban en mm	Section gaine en mm	Colisage
RL IP67 19,2 W/m - 2700K 3528 - 240 leds - 24V	5546532		2700 K		1237			
RL IP67 19,2 W/m - 3000K 3528 - 240 leds - 24V	5546533		3000 K		1248			
RL IP67 19,2 W/m - 4000K 3528 - 240 leds - 24V	5546534	19,2 W	4000 K	240	1344	2,2 x 10	5 x 12	1 x 5 m
RL IP67 19,2 W/m - 6500K 3528 - 240 leds - 24V	5546536		6500 K		1632			

Attention ! Afin de garantir un refroidissement optimal, il est impératif de coller le ruban sur un profilé aluminium adapté

Warning ! To ensure an optimum cooling, it's imperative to stick the strip on a suitable aluminum profile

LED 3528	3528 chip
IP67	IP67
Tension de fonctionnement : 24 V	Operating voltage : 24 V
IRC : 90	CRI : 90
Angle : 120°	Angle : 120°
Température ambiante (Ta) : -20 °C à +50 °C	Operating ambient temperature (Ta) : -20 °C to +50 °C
Durée de vie : 50 000 heures	Lifetime : 50 000 hours
Longueur maximale par ligne sans perte de flux : 5 m	Maximale length per line without loss of luminous flux : 5 m

Qualité, fiabilité, distribution régulière de la lumière	Quality, reliability, regular light distribution
Entièrement dimmable et haute performance	Fully dimmable and high performance
Flexible, sécable et joignable bout à bout	Flexible, cuttable and contactable end to end
Facile à utiliser, sans frais de maintenance	Easy to use, no maintenance cost
Scotch double face 3M au dos	Double sided 3M adhesive tape at the back
Sortie fils des deux côtés	Wire output on both sides

EN55015:2006+A1:2007+A2:2009 ; EN61547:2009 ; EN61000-3-2: 2006+A1:2009+A2:2009 ; EN61000-3-3:2008	EN55015:2006+A1:2007+A2:2009 ; EN61547:2009 ; EN61000-3-2: 2006+A1:2009+A2:2009 ; EN61000-3-3:2008
EN 62471:2008 ; EPA3050B:1996 ; EN1122B:2001 ; EPA3052:1996 ; EPA3060A: 1996 ; EPA7196A:1992 ; EPA3540C:1996 ; EPA8270D:2007 ; IEC62321:2008	EN 62471:2008 ; EPA3050B:1996 ; EN1122B:2001 ; EPA3052:1996 ; EPA3060A: 1996 ; EPA7196A:1992 ; EPA3540C:1996 ; EPA8270D:2007 ; IEC62321:2008



RUBAN LED / IP67 / CW-WW / 14,4W / 24V

RL 5 M IP67 14,4 W/M 2700 - 6500 K 60 LEDS 5050 24 V GAINÉ

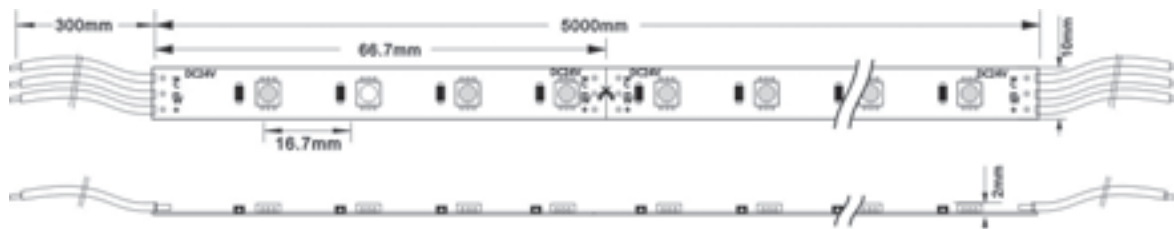
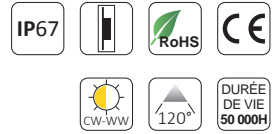

Référence	Code	W/m	T °C	LEDs/m	Lumens/m	Section ruban en mm	Section gaine en mm	Colisage
RL 5 m IP67 14,4 W/m 2700 - 6500 K 60 LEDs 5050 - 24 V gainé	5543400	14,4 W	2700 - 6500 K	60	2700 K : 468 6500 K : 612	2 x 10	5 x 12	1 x 5 m

Attention ! Afin de garantir un refroidissement optimal, il est impératif de coller le ruban sur un profilé aluminium adapté

Warning ! To ensure an optimum cooling, it's imperative to stick the strip on a suitable aluminum profile

LED 5050	5050 chip
IP67	IP67
Tension de fonctionnement : 24 V	Operating voltage : 24 V
IRC : 85 +	CRI : 85 +
Angle : 120°	Angle : 120°
Température ambiante (Ta) : -20 °C à +50 °C	Operating ambient temperature (Ta) : -20 °C to +50 °C
Durée de vie : 50 000 heures	Lifetime : 50 000 hours
Longueur maximale par ligne sans perte de flux : 7 m	Maximale length per line without loss of luminous flux : 7 m

Qualité, fiabilité, distribution régulière de la lumière	Quality, reliability, regular light distribution
Entièrement dimmable et haute performance	Fully dimmable and high performance
Flexible, sécable et joignable bout à bout	Flexible, cuttable and contactable end to end
Facile à utiliser, sans frais de maintenance	Easy to use, no maintenance cost
Scotch double face 3M au dos	Double sided 3M adhesive tape at the back
Sortie fils des deux côtés	Wire output on both sides

EN55015:2006+A1:2007+A2:2009	EN55015:2006+A1:2007+A2:2009
EN61547:2009	EN61547:2009
EN61000-3-2: 2006+A1:2009+A2:2009	EN61000-3-2: 2006+A1:2009+A2:2009
EN61000-3-3:2008	EN61000-3-3:2008
EN 62471:2008 ; EPA3050B:1996 ; EN1122B:2001 ; EPA3052:1996 ; EPA3060A: 1996 ; EPA7196A:1992 ; EPA3540C:1996 ; EPA8270D:2007 ; IEC62321:2008	EN 62471:2008 ; EPA3050B:1996 ; EN1122B:2001 ; EPA3052:1996 ; EPA3060A: 1996 ; EPA7196A:1992 ; EPA3540C:1996 ; EPA8270D:2007 ; IEC62321:2008

RUBAN LED / IP67 / CW-WW / 19W / 24V

RL 5 M IP67 19 W/M 3000 - 6500 K 120 LEDS 3527 24 V GAINÉ

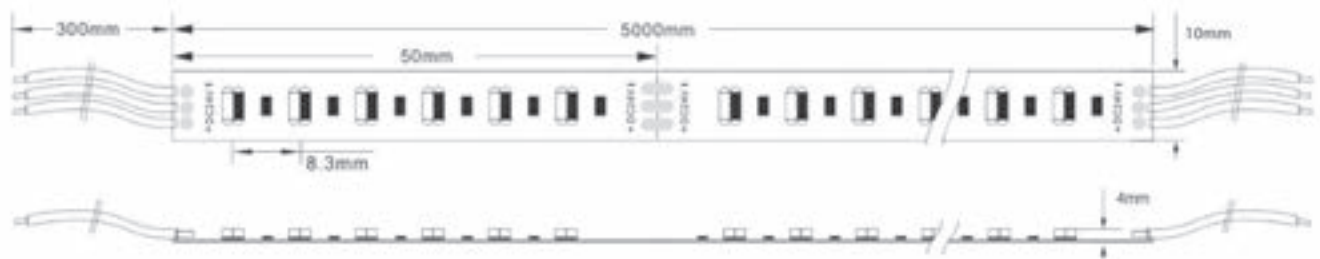
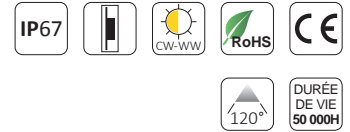

Référence	Code	W/m	T °C	LEDs/m	Lumens/m	Section ruban en mm	Section gaine en mm	Colisage
RL 5 m IP67 19 W/m 3000 - 6500 K 120 LEDS 3527 - 24 V gainé	5543402	19 W	3000 - 6500 K	120	3000 K : 672 6500 K : 816	4 x 10	4 x 12	1 x 5 m

Attention ! Afin de garantir un refroidissement optimal, il est impératif de coller le ruban sur un profilé aluminium adapté

Warning ! To ensure an optimum cooling, it's imperative to stick the strip on a suitable aluminum profile

LED 3527	3527 chip
IP67	IP67
Tension de fonctionnement : 24 V	Operating voltage : 24 V
IRC : 85 +	CRI : 85 +
Angle : 120°	Angle : 120°
Température ambiante (Ta) : -20 °C à +50 °C	Operating ambient temperature (Ta) : -20 °C to +50 °C
Durée de vie : 50 000 heures	Lifetime : 50 000 hours
Longueur maximale par ligne sans perte de flux : 5 m	Maximale length per line without loss of luminous flux : 5 m

Qualité, fiabilité, distribution régulière de la lumière	Quality, reliability, regular light distribution
Entièrement dimmable et haute performance	Fully dimmable and high performance
Flexible, sécable et joignable bout à bout	Flexible, cuttable and contactable end to end
Facile à utiliser, sans frais de maintenance	Easy to use, no maintenance cost
Scotch double face 3M au dos	Double sided 3M adhesive tape at the back
Sortie fils des deux côtés	Wire output on both sides

EN55015:2006+A1:2007+A2:2009	EN55015:2006+A1:2007+A2:2009
EN61547:2009	EN61547:2009
EN61000-3-2: 2006+A1:2009+A2:2009	EN61000-3-2: 2006+A1:2009+A2:2009
EN61000-3-3:2008	EN61000-3-3:2008
EN 62471:2008 ; EPA3050B:1996 ; EN1122B:2001 ; EPA3052:1996 ; EPA3060A: 1996 ; EPA7196A:1992 ; EPA3540C:1996 ; EPA8270D:2007 ; IEC62321:2008	EN 62471:2008 ; EPA3050B:1996 ; EN1122B:2001 ; EPA3052:1996 ; EPA3060A: 1996 ; EPA7196A:1992 ; EPA3540C:1996 ; EPA8270D:2007 ; IEC62321:2008

RUBAN LED / IP67 / RGB / 7,2 W / 24 V

RL IP67 7,2 W/M - RGB - 5050 - 30 LEDS 24 V GAINÉ

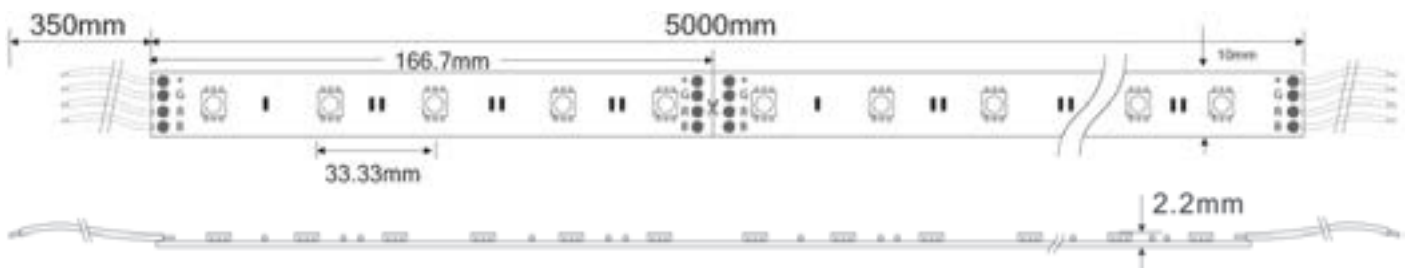

Référence	Code	W/m	T °C	LEDs/m	Lumens/m	Section ruban en mm	Section gaine en mm	Colisage
RL IP67 7,2 W/m - RGB - 5050 30 leds 24 V gainé	5546577	7,2 W	RGB	30	R : 68 G : 190 B : 45	2,2 x 10	4 x 12,5	1 x 5 m

Attention ! Afin de garantir un refroidissement optimal, il est impératif de coller le ruban sur un profilé aluminium adapté

Warning ! To ensure an optimum cooling, it's imperative to stick the strip on a suitable aluminum profile

LED 5050	5050 chip
IP67	IP67
Tension de fonctionnement : 24 V	Operating voltage : 24 V
IRC : 85 +	CRI : 85 +
Angle : 120°	Angle : 120°
Température ambiante (Ta) : -20 °C à +50 °C	Operating ambient temperature (Ta) : -20 °C to +50 °C
Durée de vie : 50 000 heures	Lifetime : 50 000 hours
Longueur maximale par ligne sans perte de flux : 10 m	Maximale length per line without loss of luminous flux : 10 m

Qualité, fiabilité, distribution régulière de la lumière	Quality, reliability, regular light distribution
Entièrement dimmable et haute performance	Fully dimmable and high performance
Flexible, sécable et joignable bout à bout	Flexible, cuttable and contactable end to end
Facile à utiliser, sans frais de maintenance	Easy to use, no maintenance cost
Scotch double face 3M au dos	Double sided 3M adhesive tape at the back
Sortie fils des deux côtés	Wire output on both sides

EN55015:2013 ; EN61547:2009 ; EN61000-3-2:2014 ; EN61000-3-3:2013 ; EN62321:2008+A1:2013+A2:2015 ; EN62471:2008 ; IEC62321:2013	EN55015:2013 ; EN61547:2009 ; EN61000-3-2:2014 ; EN61000-3-3:2013 ; EN62321:2008+A1:2013+A2:2015 ; EN62471:2008 ; IEC62321:2013
---	---

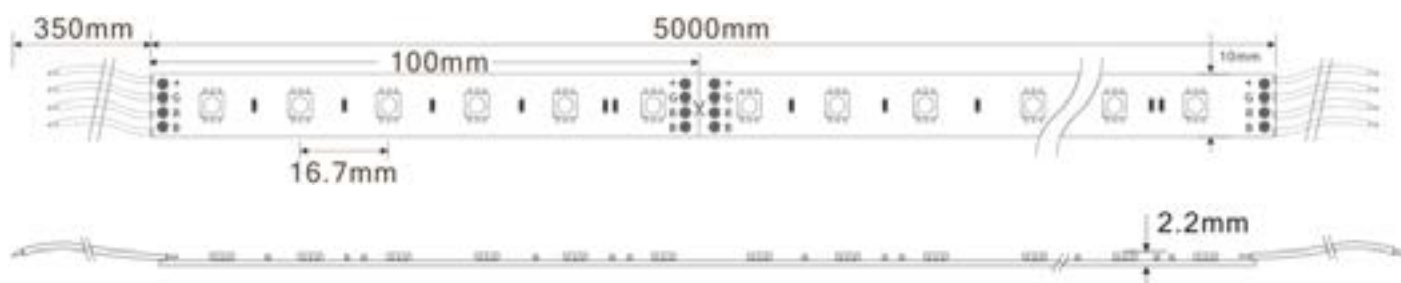

Référence	Code	W/m	T °C	LEDs/m	Lumens/m	Section ruban en mm	Section gaine en mm	Colisage
RL IP67 14,4 W/m - RGB - 5050 60 leds 24 V gainé	5546574	14,4 W	RGB	60	R : 130 G : 364 B : 86	2,2 x 10	4 x 12,5	1 x 5 m

Attention ! Afin de garantir un refroidissement optimal, il est impératif de coller le ruban sur un profilé aluminium adapté

Warning ! To ensure an optimum cooling, it's imperative to stick the strip on a suitable aluminum profile

LED 5050	5050 chip
IP67	IP67
Tension de fonctionnement : 24 V	Operating voltage : 24 V
IRC : 85 +	CRI : 85 +
Angle : 120°	Angle : 120°
Température ambiante (Ta) : -20 °C à +50 °C	Operating ambient temperature (Ta) : -20 °C to +50 °C
Durée de vie : 50 000 heures	Lifetime : 50 000 hours
Longueur maximale par ligne sans perte de flux : 7 m	Maximale length per line without loss of luminous flux : 7 m

Qualité, fiabilité, distribution régulière de la lumière	Quality, reliability, regular light distribution
Entièrement dimmable et haute performance	Fully dimmable and high performance
Flexible, sécable et joignable bout à bout	Flexible, cuttable and contactable end to end
Facile à utiliser, sans frais de maintenance	Easy to use, no maintenance cost
Scotch double face 3M au dos	Double sided 3M adhesive tape at the back
Sortie fils des deux côtés	Wire output on both sides

EN55015:2013 ; EN61547:2009 ; EN61000-3-2:2014 ; EN61000-3-3:2013 ; EN62321:2008+A1:2013+A2:2015 ; EN62471:2008 ; IEC62321:2013	EN55015:2013 ; EN61547:2009 ; EN61000-3-2:2014 ; EN61000-3-3:2013 ; EN62321:2008+A1:2013+A2:2015 ; EN62471:2008 ; IEC62321:2013
---	---

RUBAN LED / IP67 / RGB+W / 14,4W / 24V

RL RGB+W 3500 K 5 M IP67 14,4W/M 60 LEDS 5050 24 V GAINÉ

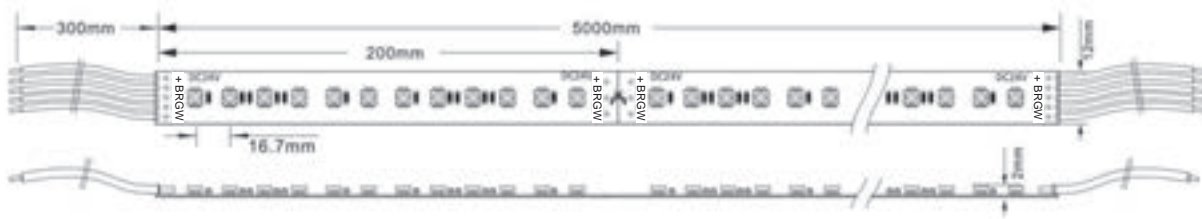

Référence	Code	W/m	T °C	LEDs/m	Lumens/m	Section ruban en mm	Section gaine en mm	Colisage
RL RGB+W 3500 K 5 m IP67 14,4 W/m 60 LEDs 5050 - 24 V gainé	5543300	14,4 W	RGB+W 3500 K	60	R : 139 G : 356 B : 78 W : 560	2 x 12	5 x 14	1 x 5 m

Attention ! Afin de garantir un refroidissement optimal, il est impératif de coller le ruban sur un profilé aluminium adapté

Warning ! To ensure an optimum cooling, it's imperative to stick the strip on a suitable aluminum profile

LED 5050	5050 chip
IP67	IP67
Tension de fonctionnement : 24 V	Operating voltage : 24 V
IRC : 85 +	CRI : 85 +
Angle : 120°	Angle : 120°
Température ambiante (Ta) : -20 °C à +50 °C	Operating ambient temperature (Ta) : -20 °C to +50 °C
Durée de vie : 50 000 heures	Lifetime : 50 000 hours
Longueur maximale par ligne sans perte de flux : 7 m	Maximale length per line without loss of luminous flux : 7 m

Qualité, fiabilité, distribution régulière de la lumière	Quality, reliability, regular light distribution
Entièrement dimmable et haute performance	Fully dimmable and high performance
Flexible, sécable et joignable bout à bout	Flexible, cuttable and contactable end to end
Facile à utiliser, sans frais de maintenance	Easy to use, no maintenance cost
Scotch double face 3M au dos	Double sided 3M adhesive tape at the back
Sortie fils des deux côtés	Wire output on both sides

EN55015:2006+A1:2007+A2:2009	EN55015:2006+A1:2007+A2:2009
EN61547:2009	EN61547:2009
EN61000-3-2: 2006+A1:2009+A2:2009	EN61000-3-2: 2006+A1:2009+A2:2009
EN61000-3-3:2008	EN61000-3-3:2008
EN 62471:2008 ; EPA3050B:1996 ; EN1122B:2001 ; EPA3052:1996 ; EPA3060A: 1996 ; EPA7196A:1992 ; EPA3540C:1996 ; EPA8270D:2007 ; IEC62321:2008	EN 62471:2008 ; EPA3050B:1996 ; EN1122B:2001 ; EPA3052:1996 ; EPA3060A: 1996 ; EPA7196A:1992 ; EPA3540C:1996 ; EPA8270D:2007 ; IEC62321:2008



RUBAN LED / IP67 / RGB+W / 17,3W / 24V

RL 4 IN 1 RGB+W IP67 17,3 W/M 60 LEDS 5050 24 V GAINÉ

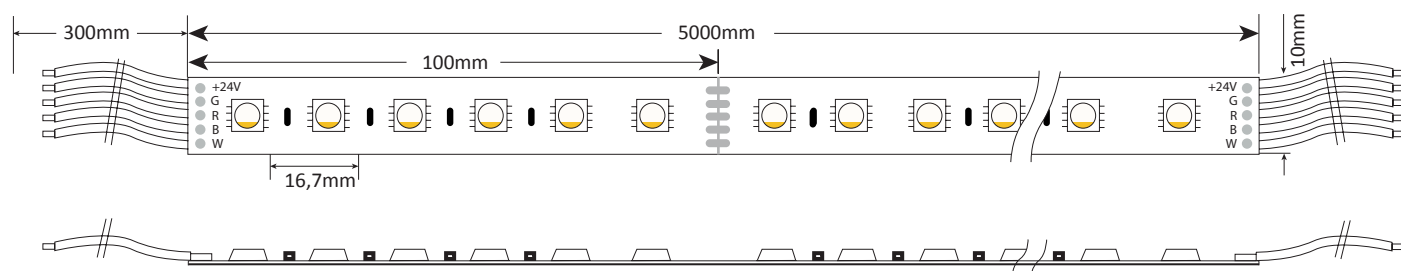
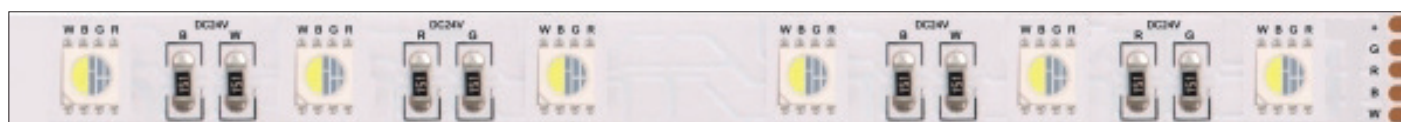

Référence	Code	W/m	T °C	LEDs/m	Lumens/m	Section ruban en mm	Section gaine en mm	Colisage
RL 4 in 1 RGB+W 3500 K IP67 17,3 W/m 60 LEDs 5050 - 24 V gainé	5543305	17,3 W	RGB+W 3500 K	60	R : 98 G : 362 B : 90 W : 356	2 x 10	5 x 12	1 x 5 m

Attention ! Afin de garantir un refroidissement optimal, il est impératif de coller le ruban sur un profilé aluminium adapté

Warning ! To ensure an optimum cooling, it's imperative to stick the strip on a suitable aluminum profile

<p>4 en 1 : les couleurs RGB et WW sont toutes dans la même LED LED 5050 IP67 Tension de fonctionnement : 24 V IRC : 85 + Angle : 120° Température ambiante (Ta) : -20 °C à +50 °C Durée de vie : 50 000 heures Longueur maximale par ligne sans perte de flux : 5 m</p>	<p>4 in 1 : the colors RGB and WW are all in the same chip 5050 chip IP67 Operating voltage : 24 V CRI : 85 + Angle : 120° Operating ambient temperature (Ta) : -20 °C to +50 °C Lifetime : 50 000 hours Maximale length per line without loss of luminous flux : 5 m</p>
--	---

<p>Qualité, fiabilité, distribution régulière de la lumière Entièrement dimmable et haute performance Flexible, sécable et joignable bout à bout Facile à utiliser, sans frais de maintenance Scotch double face 3M au dos Sortie fils des deux côtés</p>	<p>Quality, reliability, regular light distribution Fully dimmable and high performance Flexible, cuttable and contactable end to end Easy to use, no maintenance cost Double sided 3M adhesive tape at the back Wire output on both sides</p>
---	--

<p>EN55015:2006+A1:2007+A2:2009 EN61547:2009 EN61000-3-2: 2006+A1:2009+A2:2009 EN61000-3-3:2008 EN 62471:2008 ; EPA3050B:1996 ; EN1122B:2001 ; EPA3052:1996 ; EPA3060A: 1996 ; EPA7196A:1992 ; EPA3540C:1996 ; EPA8270D:2007 ; IEC62321:2008</p>	<p>EN55015:2006+A1:2007+A2:2009 EN61547:2009 EN61000-3-2: 2006+A1:2009+A2:2009 EN61000-3-3:2008 EN 62471:2008 ; EPA3050B:1996 ; EN1122B:2001 ; EPA3052:1996 ; EPA3060A: 1996 ; EPA7196A:1992 ; EPA3540C:1996 ; EPA8270D:2007 ; IEC62321:2008</p>
--	--

RUBAN LED / IP67 / RGB+CW-WW / 17,3 W / 24 V

RL IP67 17,3W/M RGB+CW-WW - 6FILS 5050 72LEDS 24V GAINÉ

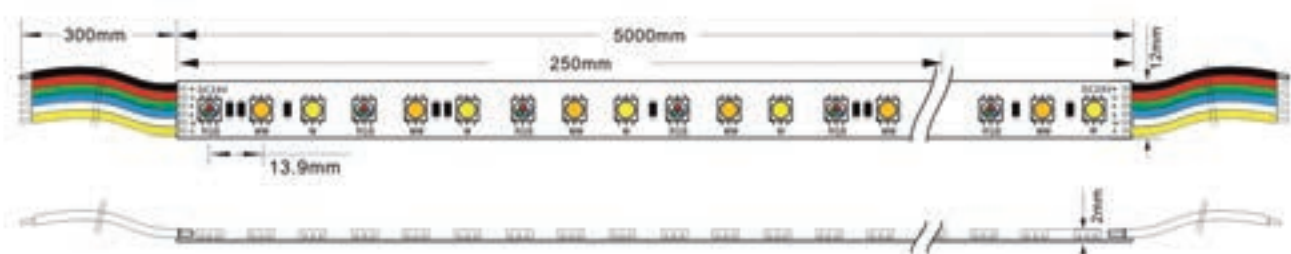

Référence	Code	W/m	T °C	LEDs/m	Lumens/m Blanc	Lumens/m	Section ruban en mm	Section gaine en mm	Colisage
RL IP67 17,3W/m RGB+CW-WW 6fils 5050 72leds 24V gainé	5543308	17,3 W	RGB CW-WW	RGB : 24 CW : 24 WW : 24	CW : 460 lm WW : 400 lm	R : 117 lm G : 308 lm B : 78 lm CW : 460 lm WW : 400 lm	2 x 12	4 x 14	1
				Total : 72	Total : 860 lm	Total : 1363 lm			

Attention ! Afin de garantir un refroidissement optimal, il est impératif de coller le ruban sur un profilé aluminium adapté

Warning ! To ensure an optimum cooling, it's imperative to stick the strip on a suitable aluminum profile

**WW + CW + RGB = 16 millions de couleurs**  
**WW = 2700°K / CW = 6500°K / RGB = rouge, vert, bleu**  
 LED 5050  
 IP67

**WW + CW + RGB = 16 million colors**  
**WW = 2700°K / CW = 6500°K / RGB = red, green, blue**  
 5050 chip  
 IP67

Tension de fonctionnement : 24 V  
 IRC : 85 +  
 Angle : 120°

Operating voltage : 24 V  
 CRI : 85 +  
 Angle : 120°

Température ambiante (Ta) : -20 °C à +50 °C  
 Durée de vie : 50 000 heures

Operating ambient temperature (Ta) : -20 °C to +50 °C  
 Lifetime : 50 000 hours

Longueur maximale par ligne sans perte de flux : 5 m

Maximale length per line without loss of luminous flux : 5 m

Qualité, fiabilité, distribution régulière de la lumière  
 Entièrement dimmable et haute performance  
 Flexible, sécable et joignable bout à bout  
 Facile à utiliser, sans frais de maintenance  
 Scotch double face 3M au dos  
 Sortie fils des deux côtés

Quality, reliability, regular light distribution  
 Fully dimmable and high performance  
 Flexible, cuttable and contactable end to end  
 Easy to use, no maintenance cost  
 Double sided 3M adhesive tape at the back  
 Wire output on both sides

EN 62321:2008+A1:2013+A2:2015 ; EN 6247:2008 ;  
 EN 55015:2013 ; EN 61547:2009 ; EN61000-3-2:2014 ;  
 EN 61000-3-3:2013

EN 62321:2008+A1:2013+A2:2015 ; EN 6247:2008 ;  
 EN 55015:2013 ; EN 61547:2009 ; EN61000-3-2:2014 ;  
 EN 61000-3-3:2013



**RUBAN LED / IP67 / RGB+CW-WW / 5 EN 1 / 24 W / 24 V**  
**RL IP67 5IN1 24 W/M - RGB+CW-WW 6 FILS 5050**  
**60 LEDS 24 V GAINÉ**



Référence	Code	W/m	T °C	LEDs/m	Lumens/m	Section ruban en mm	Section gaine en mm	Colisage
RL IP67 5in1 24 W/m - RGB+CW-WW 6 fils 5050 60 LEDS 24 V gainé	5543306	24 W	RGB+CW-WW	60	R : 125 G : 279 B : 69 CW : 344 WW : 440  Total : 1257	2,1 x 12	4,5 x 14,5	1

Attention ! Afin de garantir un refroidissement optimal, il est impératif de coller le ruban sur un profilé aluminium adapté

Warning ! To ensure an optimum cooling, it's imperative to stick the strip on a suitable aluminum profile

<p>RGB+CW-WW 5 en 1  <b>WW + CW + RGB = 16 millions de couleurs</b>  <b>WW = 2700°K / CW = 6500°K / RGB = rouge, vert, bleu</b>                  LED 5050                  IP67                  Tension de fonctionnement : 24 V                  IRC : 85 +                  Angle : 120°                  Température ambiante (Ta) : -20 °C à +50 °C                  Durée de vie : 50 000 heures                  Longueur maximale par ligne sans perte de flux : 5 m</p> <p>Qualité, fiabilité, distribution régulière de la lumière                  Entièrement dimmable et haute performance                  Flexible, sécable et joignable bout à bout                  Facile à utiliser, sans frais de maintenance                  Scotch double face 3M au dos                  Sortie fils des deux côtés</p>	<p>5 in 1 RGB+CW-WW  <b>WW + CW + RGB = 16 million colors</b>  <b>WW = 2700°K / CW = 6500°K / RGB = red, green, blue</b>                  5050 chip                  IP67                  Operating voltage : 24 V                  CRI : 85 +                  Angle : 120°                  Operating ambient temperature (Ta) : -20 °C to +50 °C                  Lifetime : 50 000 hours                  Maximale length per line without loss of luminous flux : 5 m</p> <p>Quality, reliability, regular light distribution                  Fully dimmable and high performance                  Flexible, cuttable and contactable end to end                  Easy to use, no maintenance cost                  Double sided 3M adhesive tape at the back                  Wire output on both sides</p>
---	---

EN55015 : 2013/A1: 2015 ; EN61547 : 2009 ; EN61000-3-2 : 2014 ; EN61000-3-3 : 2013 ; EN62031 : 2008+A1 : 2013+A2 : 2015 ; EN62471 :2008 ; IEC 62321-4 : 2013 ; IEC 62321-5 : 2013 ; IEC 62321-6 : 2015 ; IEC 62321-7-1 : 2015 ; IEC 62321-7-2 : 2017 ; IEC 62321-8 : 2017

EN55015 : 2013/A1: 2015 ; EN61547 : 2009 ; EN61000-3-2 : 2014 ; EN61000-3-3 : 2013 ; EN62031 : 2008+A1 : 2013+A2 : 2015 ; EN62471 :2008 ; IEC 62321-4 : 2013 ; IEC 62321-5 : 2013 ; IEC 62321-6 : 2015 ; IEC 62321-7-1 : 2015 ; IEC 62321-7-2 : 2017 ; IEC 62321-8 : 2017

**RUBAN LED / IP67 / RGB+CW-WW / 5 EN 1 / 38,4 W / 24 V**  
**RL 3M IP67 5IN1 38,4W/M - RGB+CW-WW 6 FILS 5050**  
**96 LEDS 24V GAINÉ**

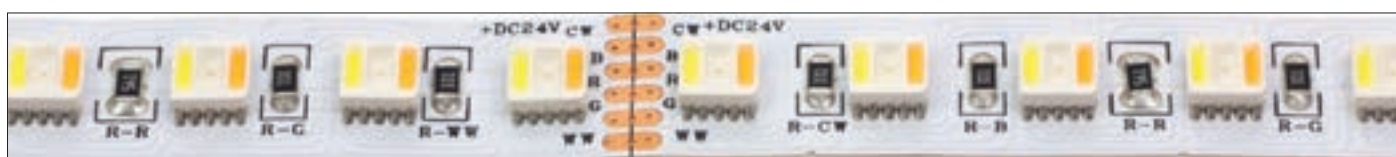

Référence	Code	W/m	T °C	LEDs/m	Lumens/m	Section ruban en mm	Section gaine en mm	Colisage
RL 3m IP67 5in1 38,4W/m - RGB+CW-WW 6 fils 5050 96 LEDS 24V gainé	5543307	38,4 W	RGB+CW-WW	96	R : 185 G : 440 B : 110 CW : 737 WW : 576  Total : 2048	2,1 x 12	4,5 x 14,5	1

Attention ! Afin de garantir un refroidissement optimal, il est impératif de coller le ruban sur un profilé aluminium adapté

Warning ! To ensure an optimum cooling, it's imperative to stick the strip on a suitable aluminum profile

RGB+CW-WW 5 en 1  
**WW + CW + RGB = 16 millions de couleurs**  
**WW = 2700°K / CW = 6500°K / RGB = rouge, vert, bleu**  
 LED 5050  
 IP67  
 Tension de fonctionnement : 24 V  
 IRC : 85 +  
 Angle : 120°  
 Température ambiante (Ta) : -20 °C à +50 °C  
 Durée de vie : 50 000 heures  
 Attention : la longueur totale du ruban LED livré est de 3 m  
 Longueur maximale par ligne sans perte de flux : 3 m

5 in 1 RGB+CW-WW  
**WW + CW + RGB = 16 million colors**  
**WW = 2700°K / CW = 6500°K / RGB = red, green, blue**  
 5050 chip  
 IP67  
 Operating voltage : 24 V  
 CRI : 85 +  
 Angle : 120°  
 Operating ambient temperature (Ta) : -20 °C to +50 °C  
 Lifetime : 50 000 hours  
 Please note : the total length of the delivered LED strip is 3 m  
 Maximale length per line without loss of luminous flux : 3 m

Qualité, fiabilité, distribution régulière de la lumière  
 Entièrement dimmable et haute performance  
 Flexible, sécable et joignable bout à bout  
 Facile à utiliser, sans frais de maintenance  
 Scotch double face 3M au dos  
 Sortie fils des deux côtés

Quality, reliability, regular light distribution  
 Fully dimmable and high performance  
 Flexible, cuttable and contactable end to end  
 Easy to use, no maintenance cost  
 Double sided 3M adhesive tape at the back  
 Wire output on both sides

EN55015 : 2013/A1 : 2015 ; EN61547 : 2009 ; EN61000-3-2 : 2014 ;  
 EN61000-3-3 : 2013 ; EN62031 : 2008+A1 : 2013+A2 : 2015 ; EN62471 : 2008 ;  
 IEC 62321-4 : 2013 ; IEC 62321-5 : 2013 ; IEC 62321-6 : 2015 ;  
 IEC 62321-7-1 : 2015 ; IEC 62321-7-2 : 2017 ; IEC 62321-8 : 2017

EN55015 : 2013/A1 : 2015 ; EN61547 : 2009 ; EN61000-3-2 : 2014 ;  
 EN61000-3-3 : 2013 ; EN62031 : 2008+A1 : 2013+A2 : 2015 ; EN62471 : 2008 ;  
 IEC 62321-4 : 2013 ; IEC 62321-5 : 2013 ; IEC 62321-6 : 2015 ;  
 IEC 62321-7-1 : 2015 ; IEC 62321-7-2 : 2017 ; IEC 62321-8 : 2017

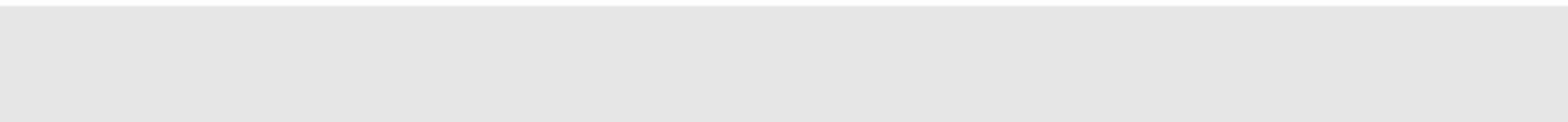
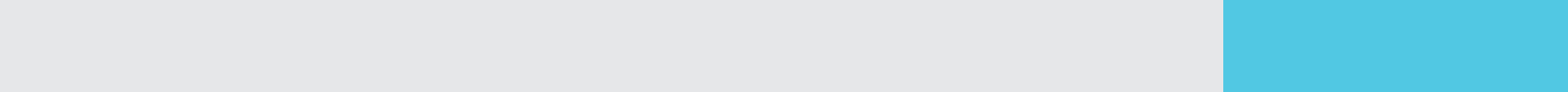

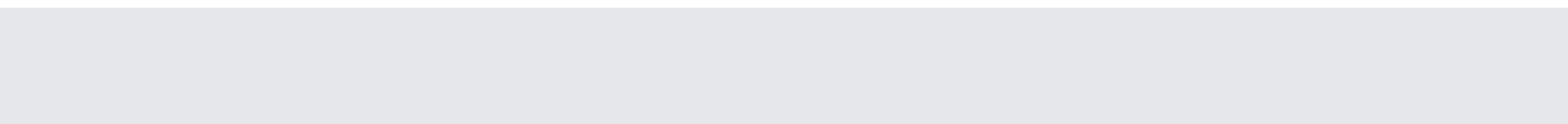

**PROFILÉS LED  
SURFACE**  
SURFACE LED PROFILES

**9.1**

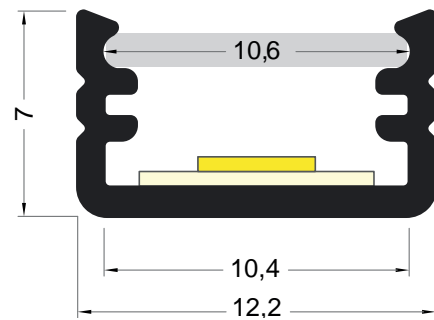

# PROFILÉ LED

## PROFILÉ LED AN 7X12



Schéma technique



### Accessoires

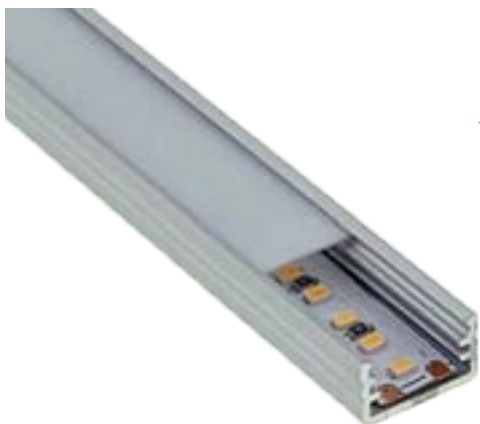
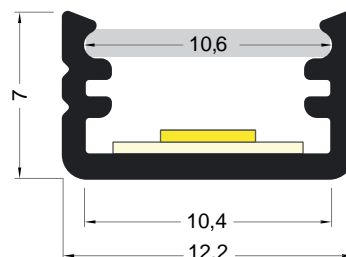
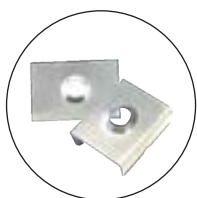

Clips de fixation

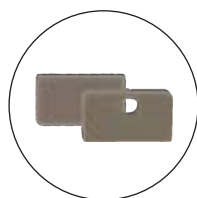

Capuchons



Profilés non compatibles avec nos connecteurs pour rubans LED

Profiles not compatible with our connectors for LED strips

Référence	Code	Dimensions en mm h x l x L	Colisage
Profilé LED AN 7x12 - 2m + diffuseur opale + accessoires <b>NEW !</b>	6601110	7 x 12,2 x 2000	10

**Accessoires fournis avec chaque profilé :**

- Un diffuseur opale à glisser ou à clipser
- Un capuchon fermé
- Un capuchon passe câble
- Deux clips de fixation en inox

**Supplied accessories for with each profile :**

- One opal diffuser to slide or clip
- One end-cap without hole
- One end-cap with hole for cables
- Two stainless steel fixation clips

**Attention ! Il est impératif que la puissance maximum du ruban LED ne dépasse pas 14,4 W/m.**

**Warning ! It's imperative that the maximum power of the LED strip doesn't exceed 14,4 W/m.**

# PROFILÉ LED

## PROFILÉ LED AN 8X14



Schéma technique

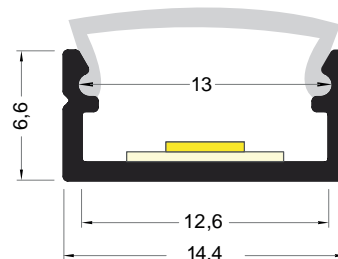

### Accessoires

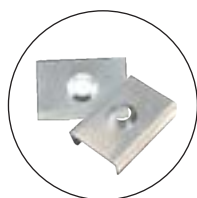

Clips de fixation



Capuchons



Profils non compatibles avec nos connecteurs pour rubans LED

Profiles not compatible with our connectors for LED strips

Référence	Code	Dimensions en mm h x l x L	Colisage
Profilé LED AN 8x14 - 2m + diffuseur opale + accessoires <b>NEW !</b>	6601130	6,6 x 14,4 x 2000	10

#### Accessoires fournis avec chaque profilé :

Un diffuseur opale à clipser  
Deux capuchons fermés mais pré-perçés  
Deux clips de fixation en inox

#### Supplied accessories for with each profile :

One opal diffuser to clip  
Two end-caps without hole but pre-perforated  
Two stainless steel fixation clips

**Attention ! Il est impératif que la puissance maximum du ruban LED ne dépasse pas 14,4 W/m.**

**Warning ! It's imperative that the maximum power of the LED strip doesn't exceed 14,4 W/m.**



# PROFILÉ LED PROFILÉ LED AL1707B



DISPONIBLE EN ● ●



## Schéma technique

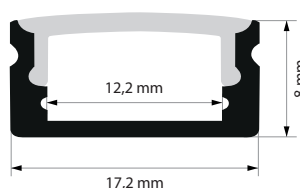

## Combinaisons possibles

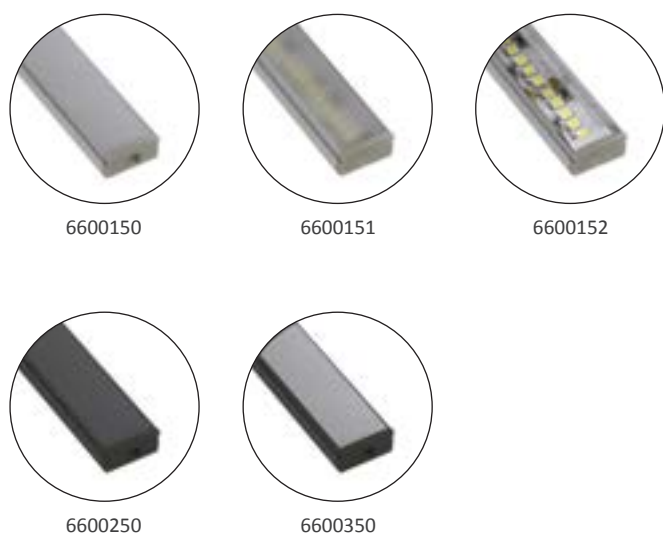

## Accessoires

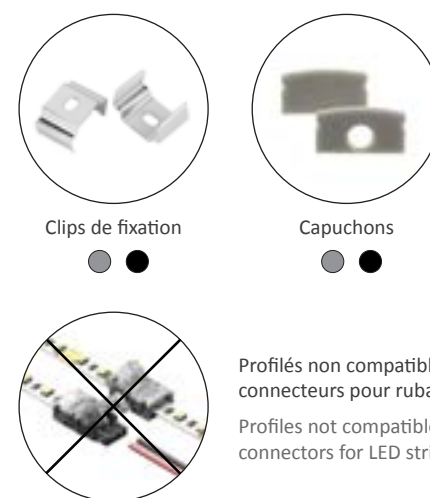

Profilés non compatibles avec nos connecteurs pour rubans LED  
Profiles not compatible with our connectors for LED strips

Référence	Code	Dimensions en mm h x l x L	Colisage
Profilé LED AL1707B - 2m + diffuseur opale + accessoires	6600150		
Profilé LED AL1707B - 2m + diffuseur frosted + accessoires	6600151		
Profilé LED AL1707B - 2m + diffuseur transparent + accessoires	6600152	8 x 17,2 x 2000	10
Profilé LED NOIR AL1707B - 2m + diffuseur noir + accessoires	6600250		
Profilé LED NOIR AL1707B - 2m + diffuseur opale + accessoires <b>NEW !</b>	6600350		

**Accessoires fournis avec chaque profilé :**  
Un diffuseur opale, frosted ou transparent\*  
Un capuchon passe-câble  
Un capuchon fermé  
Deux clips de fixation en inox

**Supplied accessories for with each profile :**  
One opal, frosted or transparent diffuser\*  
One end-cap with hole for cables  
One end-cap without hole  
Two stainless steel fixation clips

**Attention ! Il est impératif que la puissance maximum du ruban LED ne dépasse pas 19,2 W/m**

**Warning ! It's imperative that the maximum power of the LED strip doesn't exceed 19,2 W/m**

\*selon le coloris du profilé (voir tableau ci-dessus)

\*depending on the profile's color (see above table)

# PROFILÉ LED

## PROFILÉ LED AN 8X20



Schéma technique

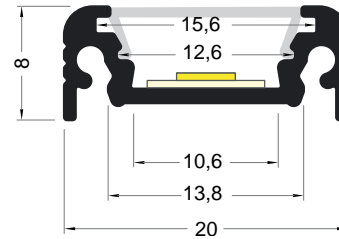

### Accessoires

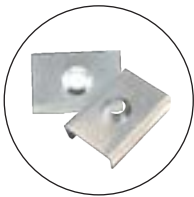

Clips de fixation invisibles



Capuchons



Profilés non compatibles avec nos connecteurs pour rubans LED

Profiles not compatible with our connectors for LED strips

Référence	Code	Dimensions en mm h x l x L	Colisage
Profilé LED AN 8x20 - 2m + diffuseur opale + accessoires <b>NEW !</b>	6601140	8 x 20 x 2000	10

**Accessoires fournis avec chaque profilé :**

- Un diffuseur opale à clipser
- Un capuchon fermé
- Un capuchon passe câble
- Deux clips de fixation en inox

**Supplied accessories for with each profile :**

- One opal diffuser to clip
- One end-cap without hole
- One end-cap with hole for cables
- Two stainless steel fixation clips

**Attention ! Il est impératif que la puissance maximum du ruban LED ne dépasse pas 19,2 W/m.**

**Warning ! It's imperative that the maximum power of the LED strip doesn't exceed 19,2 W/m.**

**PROFILÉ LED**  
**PROFILÉ LED S2310 - 2M**



Schéma technique

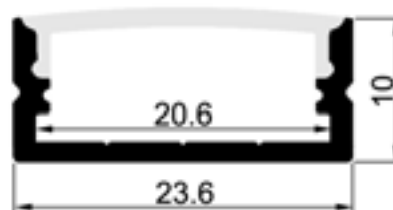

Combinaisons possibles



6600175

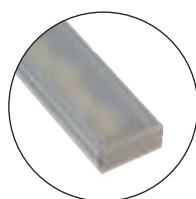

6600176

Accessoires



Clips de fixation

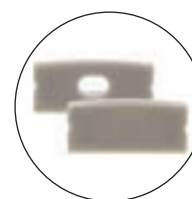

Capuchons



Profilés compatibles avec tous nos connecteurs pour rubans LED

Profile compatible with all our connectors for LED strips

Référence	Code	Dimensions en mm h x l x L	Colisage
Profilé LED S2310 - 2m + diffuseur opale + accessoires	6600175	10 x 23,6 x 2000	10
Profilé LED S2310 - 2m + diffuseur frosted + accessoires	6600176		

**Accessoires fournis avec chaque profilé :**

Un diffuseur opale ou frosted  
Un capuchon passe-câble  
Un capuchon fermé  
Deux clips de fixation en inox

**Supplied accessories for with each profile :**

One opal or frosted diffuser  
One end-cap with hole for cables  
One end-cap without hole  
Two stainless steel fixation clips

**Attention ! Il est impératif que la puissance maximum du ruban LED ne dépasse pas 24 W/m**

**Warning ! It's imperative that the maximum power of the LED strip doesn't exceed 24 W/m**

**PROFILÉ LED**  
**PROFILÉ LED S1806 CINTRABLE**



Schéma technique

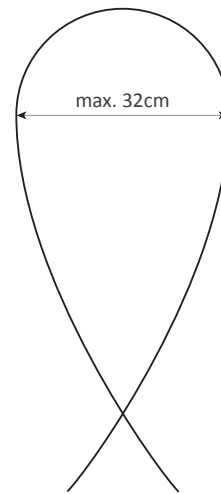
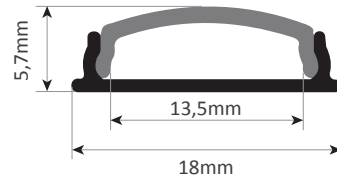

Accessoires



Clips de fixation



Capuchons



Profilé non compatible avec nos connecteurs pour rubans LED  
Profiles not compatible with our connectors for LED strips

Référence	Code	Dimensions en mm h x l x L	Colisage
Profilé LED cintrable S1806 - 2m + diffuseur opale + accessoires	6600173	5,7 x 18 x 2000	10

Diamètre de courbure max. : 32 cm

Max. bend diameter : 32 cm

**Accessoires fournis avec chaque profilé :**

- Un diffuseur opale
- Un capuchon passe-câble
- Un capuchon fermé
- Deux clips de fixation en inox

**Supplied accessories for with each profile :**

- One opal diffuser
- One end-cap with hole for cables
- One end-cap without hole
- Two stainless steel fixation clips

**Attention ! Il est impératif que la puissance maximum du ruban LED ne dépasse pas 14,4 W/m**

**Warning ! It's imperative that the maximum power of the LED strip doesn't exceed 14,4 W/m**

**PROFILÉ LED**  
**PROFILÉ LED PLAT - 2M**



Schéma technique



Profilé compatible avec tous nos connecteurs pour rubans LED  
Profile compatible with all our connectors for LED strips

Référence	Code	Dimensions en mm h x l x L	Colisage
Profilé LED plat 20x2mm - barre de 2m	6600100	2 x 20 x 2000	10

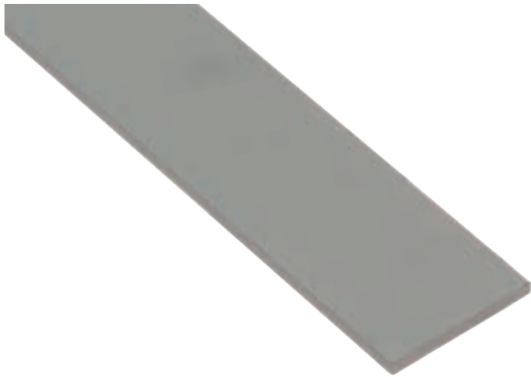
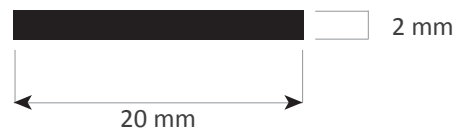
**Attention ! Il est impératif que la puissance maximum du ruban LED ne dépasse pas 19,2 W/m**

**Warning ! It's imperative that the maximum power of the LED strip don't exceed 19,2 W/m**

# PROFILÉ LED

## PROFILÉ LED AN 12X12



Schéma technique

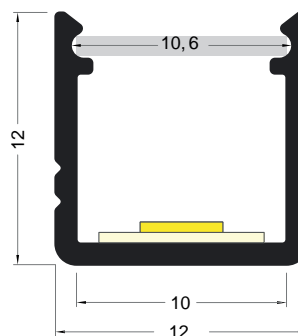

### Accessoires

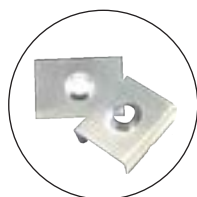

Clips de fixation



Capuchons



Profils non compatibles avec nos connecteurs pour rubans LED  
Profiles not compatible with our connectors for LED strips

Référence	Code	Dimensions en mm h x l x L	Colisage
Profilé LED AN 12x12 - 2m + diffuseur opale + accessoires <b>NEW !</b>	6601120	12 x 12 x 2000	10

#### Accessoires fournis avec chaque profilé :

- Un diffuseur opale à glisser ou à clipser
- Un apuchon fermé
- Un capuchon passe câble
- Deux clips de fixation en inox

#### Supplied accessories for with each profile :

- One opal diffuser to slide or clip
- One end-cap without hole
- One end-cap with hole for cables
- Two stainless steel fixation clips

**Attention ! Il est impératif que la puissance maximum du ruban LED ne dépasse pas 14,4 W/m.**

**Warning ! It's imperative that the maximum power of the LED strip doesn't exceed 14,4 W/m.**

## PROFILÉ LED

### PROFILÉ LED S-LENS1 - 2M + DIFFUSEUR FROSTED + ACCESSOIRES



#### Schéma technique

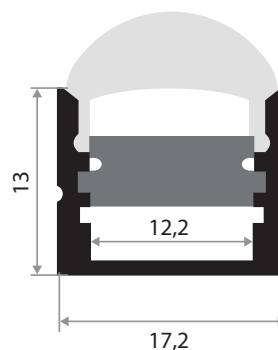

#### Différents angles

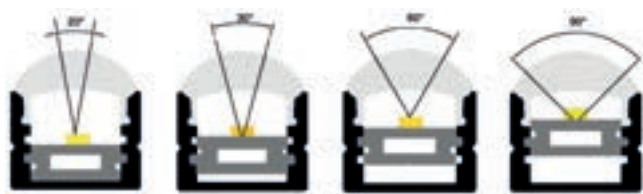

Ajuster la barre en aluminium pour obtenir différents angles de diffusion de la lumière.

#### Accessoires

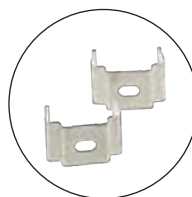

Clips de fixation



Capuchons



Profilé non compatible avec nos connecteurs pour rubans LED  
Profiles not compatible with our connectors for LED strips

Référence	Code	Dimensions en mm h x l x L	Colisage
Profilé LED S-LENS1 - 2m + diffuseur frosted + accessoires	6600160	13 x 17,2 x 2000	10

**Accessoires fournis avec chaque profilé :**  
Un diffuseur frosted  
Un capuchon passe-câble  
Un capuchon fermé  
Deux clips de fixation en inox

**Supplied accessories for with each profile :**  
One frosted diffuser  
One end-cap with hole for cables  
One end-cap without hole  
Two stainless steel fixation clips

**Attention ! Il est impératif que la puissance maximum du ruban LED ne dépasse pas 24 W/m**

**Warning ! It's imperative that the maximum power of the LED strip doesn't exceed 24 W/m**



**PROFILÉ LED**  
**PROFILÉ LED AL1715B - 2M**



DISPONIBLE EN ● ●



Schéma technique

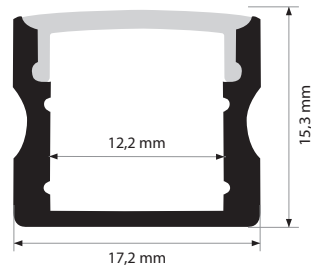

Combinaisons possibles

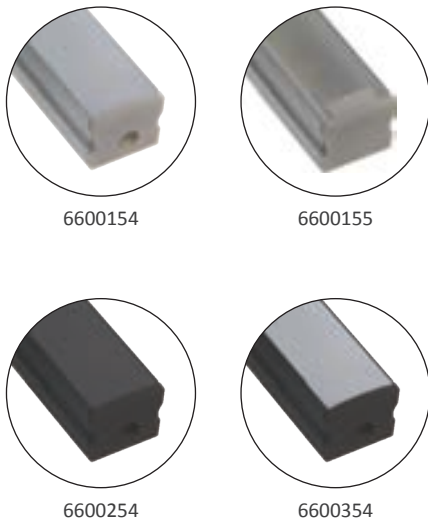

6600154

6600155

6600254

6600354

Accessoires

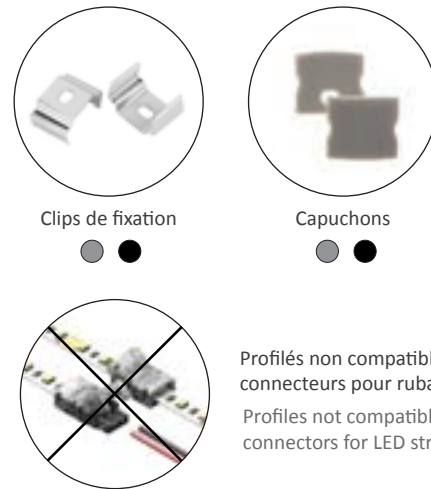

Clips de fixation

Capuchons

Profilés non compatibles avec nos connecteurs pour rubans LED  
Profiles not compatible with our connectors for LED strips

Référence	Code	Dimensions en mm h x l x L	Colisage
Profilé LED AL1715B - 2m + diffuseur opale + accessoires	6600154	15,3 x 17,2 x 2000	10
Profilé LED AL1715B - 2m + diffuseur frosted + accessoires	6600155		
Profilé LED NOIR AL1715B - 2m + diffuseur noir + accessoires	6600254		
Profilé LED NOIR AL1715B - 2m + diffuseur opale + accessoires <b>NEW !</b>	6600354		

**Accessoires fournis avec chaque profilé :**  
Un diffuseur opale ou frosted\*  
Un capuchon passe-câble  
Un capuchon fermé  
Deux clips de fixation en inox

**Supplied accessories for with each profile :**  
One opal or frosted diffuser\*  
One end-cap with hole for cables  
One end-cap without hole  
Two stainless steel fixation clips

**Attention ! Il est impératif que la puissance maximum du ruban LED ne dépasse pas 19,2 W/m**

**Warning ! It's imperative that the maximum power of the LED strip doesn't exceed 19,2 W/m**

\*selon le coloris du profilé (voir tableau ci-dessus)

\*depending on the profile's color (see above table)

# PROFILÉ LED PROFILÉ LED AL1715C



## Schéma technique

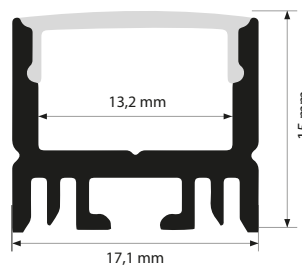

## Combinaisons possibles



6600145

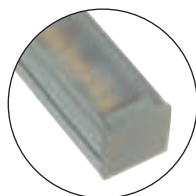

6600146

## Accessoires



Clips de fixation

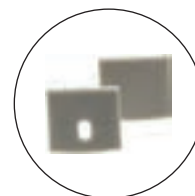

Capuchons



Profilés non compatibles avec nos connecteurs pour rubans LED

Profiles not compatible with our connectors for LED strips

Référence	Code	Dimensions en mm h x l x L	Colisage
Profilé LED AL1715C - 2m + diffuseur opale + accessoires	6600145	15 x 17,1 x 2000	10
Profilé LED AL1715C - 2m + diffuseur frosted + accessoires	6600146		

### Accessoires fournis avec chaque profilé :

- Un diffuseur opale ou frosted
- Un capuchon passe-câble
- Un capuchon fermé
- Deux clips de fixation en inox

### Supplied accessories for with each profile :

- One opal or frosted diffuser
- One end-cap with hole for cables
- One end-cap without hole
- Two stainless steel fixation clips

**Attention ! Il est impératif que la puissance maximum du ruban LED ne dépasse pas 24 W/m**

**Warning ! It's imperative that the maximum power of the LED strip doesn't exceed 24 W/m**

# PROFILÉ LED

## PROFILÉ LED AN 18X18



Schéma technique

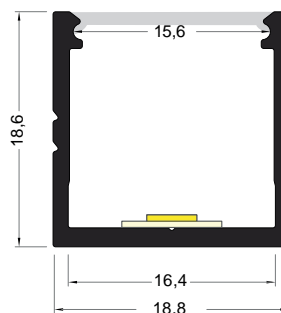

### Accessoires

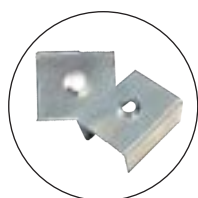

Clips de fixation



Capuchons



Profilé compatible avec nos connecteurs pour rubans LED référence 3805008 / 3805010 / 3805013 / 3805014 3806008 / 3806010 / 3806013 / 3806014

Profile compatible with our connectors for LED strips reference 3805008 / 3805010 / 3805013 / 3805014 3806008 / 3806010 / 3806013 / 3806014

Référence	Code	Dimensions en mm h x l x L	Colisage
Profilé LED AN 18x18 - 2m + diffuseur opale + accessoires <b>NEW !</b>	6601180	18,6 x 18,8 x 2000	5

**Accessoires fournis avec chaque profilé :**  
 Un diffuseur opale à clipser  
 Deux capuchons fermés mais pré-perçés  
 Deux clips de fixation en inox

**Supplied accessories for with each profile :**  
 One opal diffuser to clip  
 Two end-caps closed but pre-perforated  
 Two stainless steel fixation clips

**Attention ! Il est impératif que la puissance maximum du ruban LED ne dépasse pas 19,2 W/m.**

**Warning ! It's imperative that the maximum power of the LED strip doesn't exceed 19,2 W/m.**

# PROFILÉ LED PROFILÉ LED AN 23X25



Schéma technique

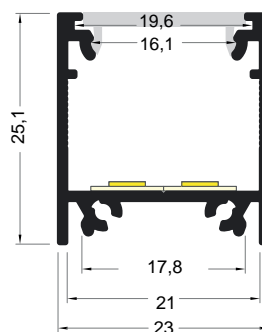

## Accessoires



Clips de fixation



Capuchons



Profilé compatible avec tous nos connecteurs pour rubans LED  
Profile compatible with all our connectors for LED strips

Référence	Code	Dimensions en mm h x l x L	Colisage
Profilé LED AN 23x25 - 2m + diffuseur opale + accessoires <b>NEW !</b>	6601190	23 x 25,1 x 2000	5

**Accessoires fournis avec chaque profilé :**  
Un diffuseur opale à clipser  
Deux capuchon fermés mais pré-perçés à sept endroits pour passe-cable  
Deux clips de fixation en inox

**Supplied accessories for with each profile :**  
One opal diffuser to clip  
Two end-caps closed but pre-perforated in seven places for cables  
Two stainless steel fixation clips

**Attention ! Il est impératif que la puissance maximum du ruban LED ne dépasse pas 24 W/m.**

**Warning ! It's imperative that the maximum power of the LED strip doesn't exceed 24 W/m.**

**PROFILÉ LED**  
**PROFILÉ LED SU3032**



Schéma technique

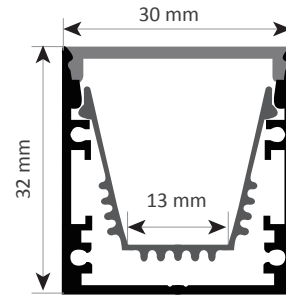

Accessoires

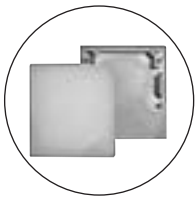

Capuchons sans vis



Profilé compatible avec nos connecteurs pour rubans LED références 3805008 et 3806008

Profile compatible with our connectors for LED strips reference 3805008 and 3806008

Référence	Code	Dimensions en mm l x h x L	Colisage
Profilé LED SU3032 - 2m + diffuseur opale + accessoires	6600185	30 x 32 x 2000	6

**Accessoires fournis avec chaque profilé :**  
Un diffuseur opale  
Deux capuchons fermés sans vis

**Supplied accessories for with each profile :**  
One opal diffuser  
Two screwless end-cap without hole

Pour une installation en surface, percer les trous directement dans le profilé

For a surface installation, drill holes directly in the profile

**Attention ! Il est impératif que la puissance maximum du ruban LED ne dépasse pas 32 W/m**

**Warning ! It's imperative that the maximum power of the LED strip doesn't exceed 32 W/m**

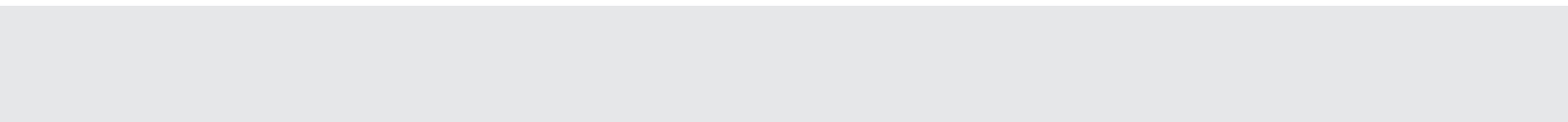

# PROFILÉS LED ANGLE

## ANGLE LED PROFILES

# 9.2

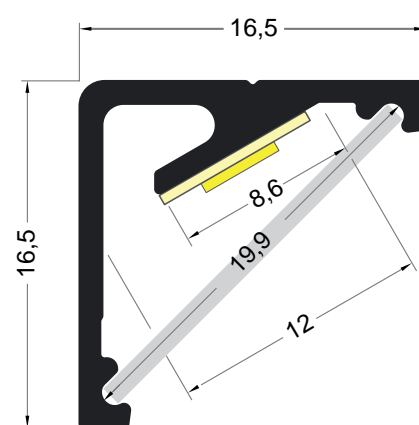



**PROFILÉ LED**  
**PROFILÉ LED C1616R**



Schéma technique

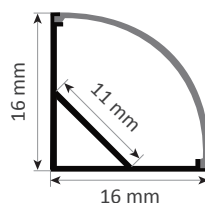

Accessoires



Clips en inox



Capuchons



Profilé compatible avec nos connecteurs pour rubans LED références 3805008 et 3806008

Profile compatible with our connectors for LED strips reference 3805008 and 3806008

Référence	Code	Dimensions en mm h x l x L	Colisage
Profilé LED C1616R - 2m + diffuseur opale + accessoires <b>NEW !</b>	6600130	16 x 16 x 2000	10

**Accessoires fournis avec chaque profilé :**  
Un diffuseur opale  
Un capuchon passe-câble  
Un capuchon fermé  
Deux clips de fixation en inox

**Supplied accessories for with each profile :**  
One opal diffuser  
One end-cap with hole for cables  
One end-cap without hole  
Two stainless steel fixation clips

**Attention ! Il est impératif que la puissance maximum du ruban LED ne dépasse pas 19,2 W/m**

**Warning ! It's imperative that the maximum power of the LED strip doesn't exceed 19,2 W/m**

**PROFILÉ LED**  
**PROFILÉ LED C3030R**



Schéma technique

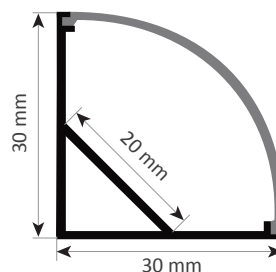

Accessoires



Clips en inox



Capuchons



Profilé compatible avec tous nos connecteurs pour rubans LED  
Profile compatible with all our connectors for LED strips

Référence	Code	Dimensions en mm h x l x L	Colisage
Profilé LED C3030R - 2m + diffuseur opale + accessoires	6600181	30 x 30 x 2000	6

**Accessoires fournis avec chaque profilé :**  
Un diffuseur opale  
Un capuchon passe-câble  
Un capuchon fermé  
Deux clips de fixation en inox

**Supplied accessories for with each profile :**  
One opal diffuser  
One end-cap with hole for cables  
One end-cap without hole  
Two stainless steel fixation clips

**Attention ! Il est impératif que la puissance maximum du ruban LED ne dépasse pas 32 W/m**

**Warning ! It's imperative that the maximum power of the LED strip doesn't exceed 32 W/m**

# PROFILÉ LED

## PROFILÉ LED AN 16X16 30°-60°



Schéma technique

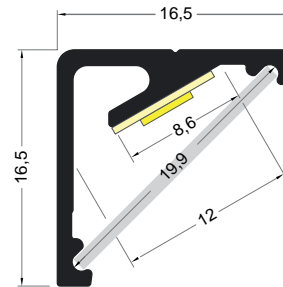

### Accessoires



Capuchons



Profils non compatibles avec nos connecteurs pour rubans LED

Profiles not compatible with our connectors for LED strips

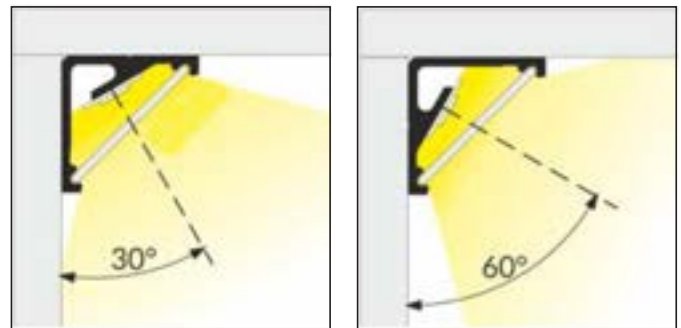

En fonction de l'installation, l'angle peut-être de 30° ou de 60°  
Depending on the installation, the angle may be 30° or 60°

Référence	Code	Dimensions en mm h x l x L	Colisage
Profilé LED AN 16x16 - 30°-60° - 2m + diffuseur opale + accessoires <b>NEW !</b>	6601160	16,5 x 16,5 x 2000	10

**Accessoires fournis avec chaque profilé :**  
Un diffuseur opale à glisser ou à clipser  
Deux capuchons fermés mais pré-percés à deux endroits pour passe-cable.

Livré sans clips, mode de fixation à coller.

**Supplied accessories for with each profile :**  
One opal diffuser to slide or clip  
Two end-caps closed but pre-perforated in two places for cable.

Delivered without clips ; mounting method : with glue.

**Attention ! Il est impératif que la puissance maximum du ruban LED ne dépasse pas 19,2 W/m.**

**Warning ! It's imperative that the maximum power of the LED strip doesn't exceed 19,2 W/m.**

# PROFILÉ LED

## PROFILÉ LED AN 16X20 30°-60°



Schéma technique

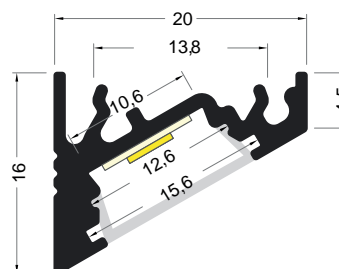

### Accessoires

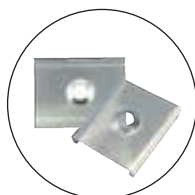

Clips de fixation



Capuchons



Profilés non compatibles avec nos connecteurs pour rubans LED

Profiles not compatible with our connectors for LED strips

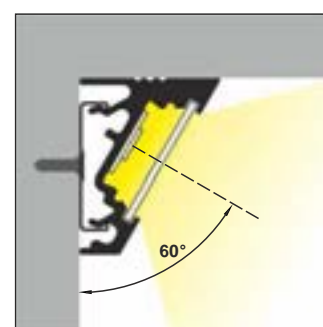
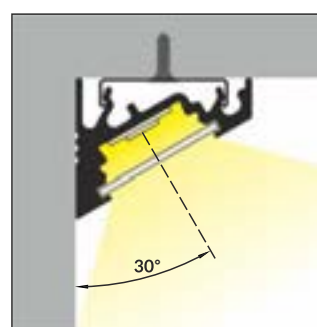

En fonction de l'installation, l'angle peut-être de 30° ou de 60°  
Depending on the installation, the angle may be 30° or 60°

Référence	Code	Dimensions en mm h x l x L	Colisage
Profilé LED AN 16x20 - 30°-60° - 2m + diffuseur opale + accessoires <b>NEW !</b>	6601170	16 x 20 x 2000	10

#### Accessoires fournis avec chaque profilé :

- Un diffuseur opale à clipser
- Un capuchon fermé
- Un capuchon passe câble
- Deux clips de fixation en inox

#### Supplied accessories for with each profile :

- One opal diffuser to clip
- One end-cap without hole
- One end-cap with hole for cables
- Two stainless steel fixation clips

**Attention ! Il est impératif que la puissance maximum du ruban LED ne dépasse pas 24 W/m.**

**Warning ! It's imperative that the maximum power of the LED strip doesn't exceed 24 W/m.**

# PROFILÉ LED PROFILÉ LED AC1818 - 2M



DISPONIBLE EN ● ●



## Schéma technique

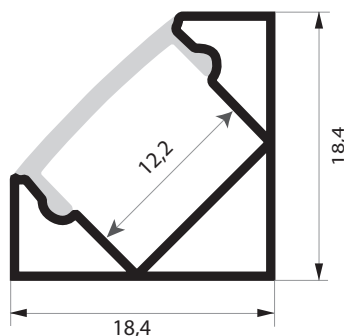

## Combinaisons possibles



6600157

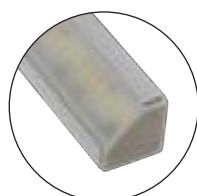

6600158

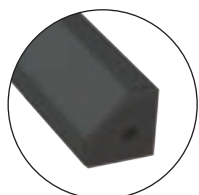

6600257

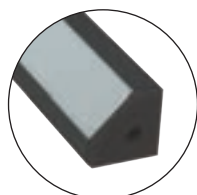

6600357

## Accessoires



Clips de fixation

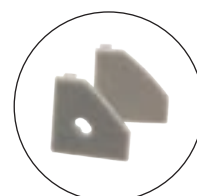

Capuchons



Profils non compatibles avec nos connecteurs pour rubans LED

Profiles not compatible with our connectors for LED strips

Référence	Code	Dimensions en mm h x l x L	Colisage
Profilé LED AC1818 - 2m + diffuseur opale + accessoires	6600157		
Profilé LED AC1818 - 2m + diffuseur frosted + accessoires	6600158		
Profilé LED NOIR AC1818 - 2m + diffuseur noir + accessoires	6600257	18,4 x 18,4 x 2000	10
Profilé LED NOIR AC1818 - 2m + diffuseur opale + accessoires <b>NEW !</b>	6600357		

**Accessoires fournis avec chaque profilé :**  
 Un diffuseur opale ou frosted\*  
 Un capuchon passe-câble  
 Un capuchon fermé  
 Deux clips de fixation en inox

**Supplied accessories for with each profile :**  
 One opal or frosted diffuser\*  
 One end-cap with hole for cables  
 One end-cap without hole  
 Two stainless steel fixation clips

**Attention ! Il est impératif que la puissance maximum du ruban LED ne dépasse pas 19,2 W/m**

**Warning ! It's imperative that the maximum power of the LED strip doesn't exceed 19,2 W/m**

\*selon le coloris du profilé (voir tableau ci-dessus)

\*depending on the profile's color (see above table)

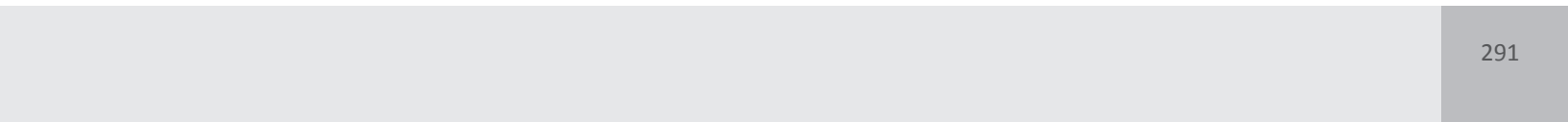
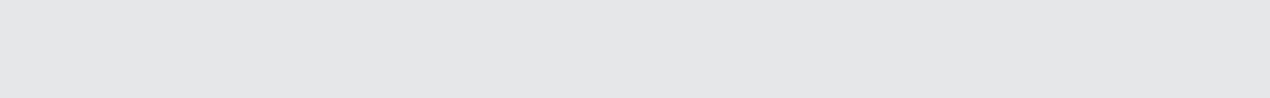

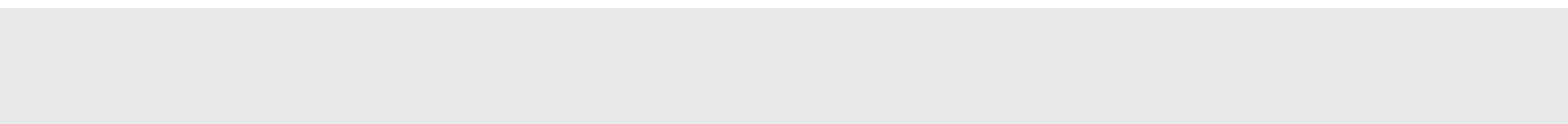



**PROFILÉS LED  
ENCASTRÉS**  
RECESSED LED PROFILES

**9.3**

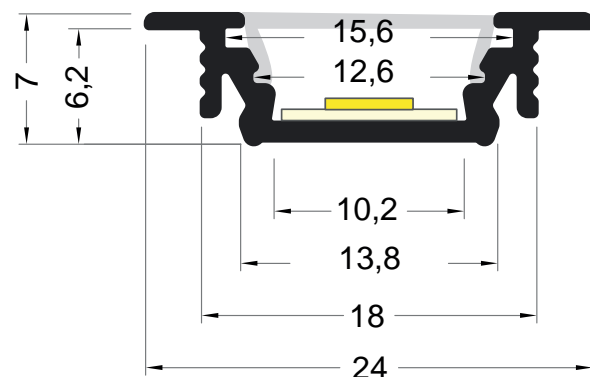

# PROFILÉ LED PROFILÉ LED AN 7X24



Schéma technique

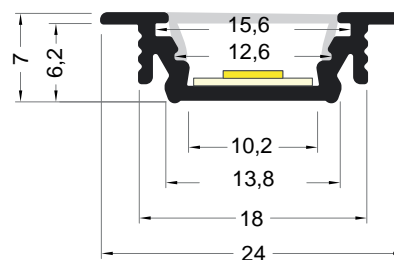

## Accessoires



Clips de fixation invisibles

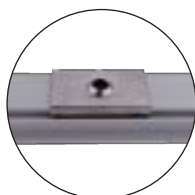

Capuchons



Profilés non compatibles avec nos connecteurs pour rubans LED

Profiles not compatible with our connectors for LED strips

Référence	Code	Dimensions en mm h x l x L	Colisage
Profilé LED AN 7x24 - 2m + diffuseur opale + accessoires <b>NEW !</b>	6601150	7 x 24 x 2000	10

**Accessoires fournis avec chaque profilé :**  
Un diffuseur opale à clipser  
Deux capuchons passe-câble  
Deux clips de fixation en inox

**Supplied accessories for with each profile :**  
One opal diffuser to clip  
Two end-caps with hole for cables  
Two stainless steel fixation clips

**Attention ! Il est impératif que la puissance maximum du ruban LED ne dépasse pas 19,2 W/m.**

**Warning ! It's imperative that the maximum power of the LED strip doesn't exceed 19,2 W/m.**

**PROFILÉ LED**  
**PROFILÉ LED R1707 - 2M**



DISPONIBLE EN ● ○ ●



Schéma technique



Combinaisons possibles

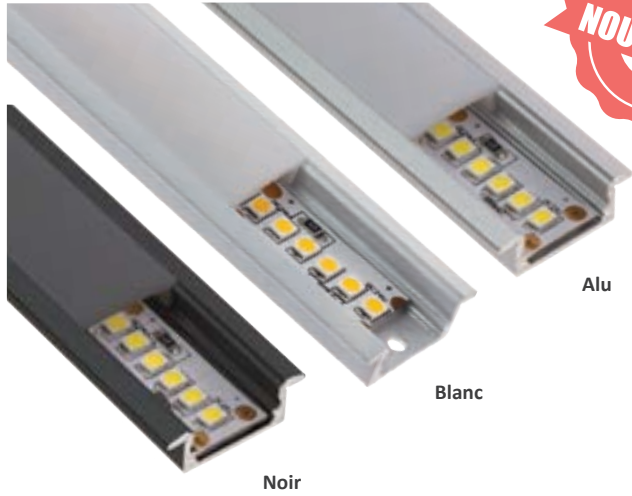
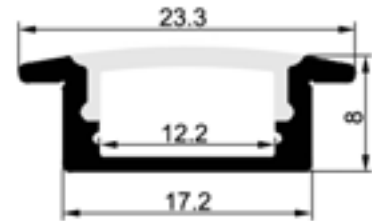
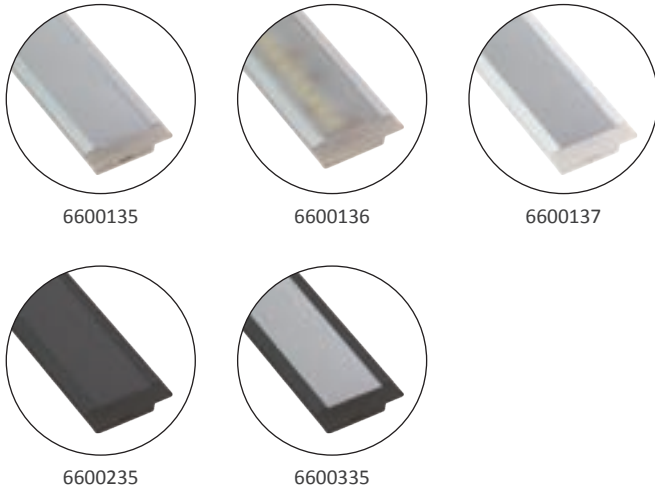

Accessoires

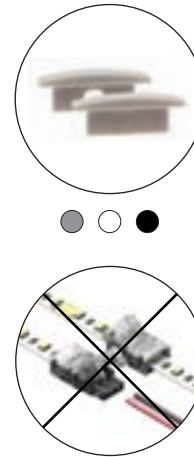

Profilés non compatibles avec nos connecteurs pour rubans LED  
Profiles not compatible with our connectors for LED strips

Référence	Code	Dimensions en mm h x l x L	Colisage
Profilé LED R1707 - 2m + diffuseur opale + accessoires	6600135		
Profilé LED R1707 - 2m + diffuseur frosted + accessoires	6600136		
Profilé LED BLANC R1707 - 2m + diffuseur opale + accessoires	6600137	8 x 17,2 x 2000	10
Profilé LED NOIR R1707 - 2m + diffuseur noir + accessoires	6600235		
Profilé LED NOIR R1707 - 2m + diffuseur opale + accessoires <b>NEW !</b>	6600335		

**Accessoires fournis avec chaque profilé :**  
Un diffuseur opale ou frosted\*  
Un capuchon passe-câble  
Un capuchon fermé

**Supplied accessories for with each profile :**  
One opal or frosted diffuser\*  
One end-cap with hole for cables  
One end-cap without hole

**Attention ! Il est impératif que la puissance maximum du ruban LED ne dépasse pas 19,2 W/m**

**Warning ! It's imperative that the maximum power of the LED strip doesn't exceed 19,2 W/m**

\*selon le coloris du profilé (voir tableau ci-dessus)

\*depending on the profile's color (see above table)

# PROFILÉ LED

## PROFILÉ LED R1715 - 2M



DISPONIBLE EN ● ○ ●



Schéma technique

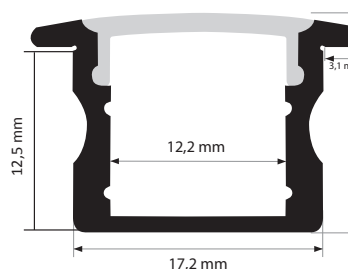

### Combinaisons possibles



6600140



6600142



6600240

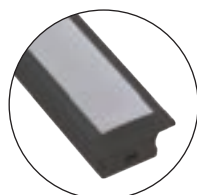

6600340

### Accessoires



Capuchons



Profilés non compatibles avec nos connecteurs pour rubans LED

Profiles not compatible with our connectors for LED strips

Référence	Code	Dimensions en mm h x l x L	Colisage
Profilé LED R1715 - 2m + diffuseur opale + accessoires	6600140		
Profilé LED BLANC R1715 - 2m + diffuseur opale + accessoires	6600142		
Profilé LED NOIR R1715 - 2m + diffuseur noir + accessoires	6600240	15,3 x 17,2 x 2000	10
Profilé LED NOIR R1715 - 2m + diffuseur opale + accessoires <b>NEW !</b>	6600340		

Accessoires fournis avec chaque profilé :  
 Un diffuseur opale  
 Un capuchon passe-câble  
 Un capuchon fermé

Supplied accessories for with each profile :  
 One opal diffuser  
 One end-cap with hole for cables  
 One end-cap without hole

Attention ! Il est impératif que la puissance maximum du ruban LED ne dépasse pas 19,2 W/m

Warning ! It's imperative that the maximum power of the LED strip doesn't exceed 19,2 W/m

**PROFILÉ LED**  
**PROFILÉ LED R2310 - 2M**



DISPONIBLE EN



Alu

Blanc

Schéma technique

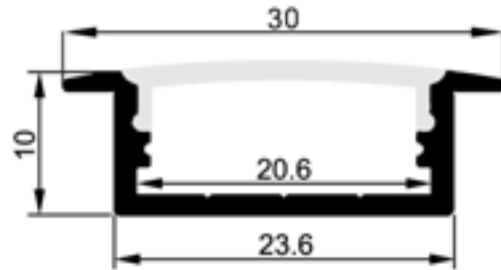

Combinaisons possibles

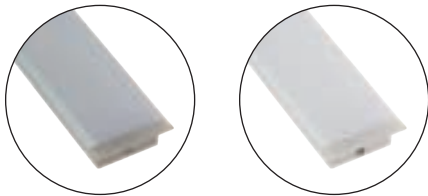

6600162

6600161

Accessoires



Capuchons



Profilés compatibles avec tous nos connecteurs pour rubans LED

Profile compatible with all our connectors for LED strips

Référence	Code	Dimensions en mm h x l x L	Colisage
Profilé LED R2310 - 2m + diffuseur opale + accessoires	6600162	10 x 23,6 x 2000	10
Profilé LED BLANC R2310 - 2m + diffuseur opale + accessoires	6600161		

**Accessoires fournis avec chaque profilé :**  
Un diffuseur opale  
Un capuchon passe-câble  
Un capuchon fermé

**Supplied accessories for with each profile :**  
One opal diffuser  
One end-cap with hole for cables  
One end-cap without hole

**Attention ! Il est impératif que la puissance maximum du ruban LED ne dépasse pas 24 W/m**

**Warning ! It's imperative that the maximum power of the LED strip doesn't exceed 24 W/m**

**PROFILÉ LED**  
**PROFILÉ LED RC2328 - 2M**



DISPONIBLE EN ● ○



Schéma technique



Combinaisons possibles

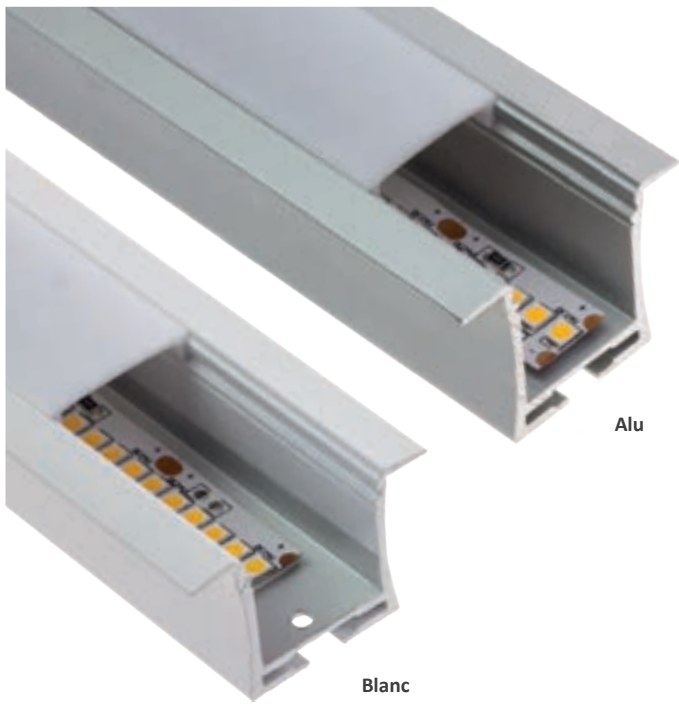
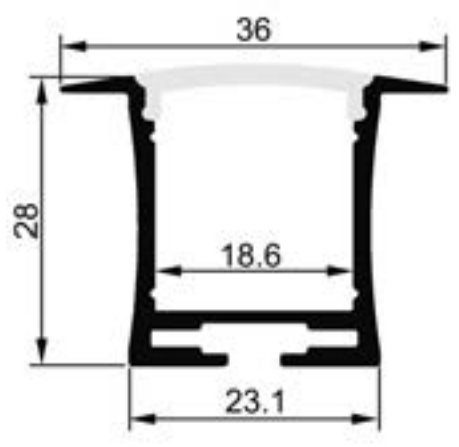
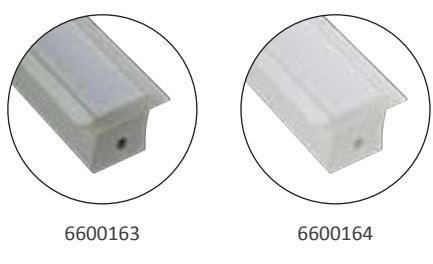

6600163

6600164

Accessoires

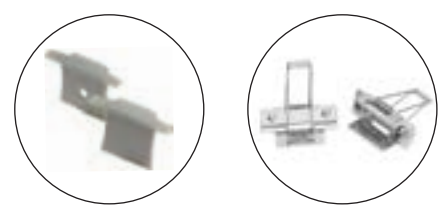

Capuchons

Pincettes à ressort



Profilés compatibles avec tous nos connecteurs pour rubans LED  
Profile compatible with all our connectors for LED strips

Référence	Code	Dimensions en mm h x l x L	Colisage
Profilé LED RC2328 - 2m + diffuseur opale + accessoires	6600163	23,1 x 28 x 2000	5
Profilé LED BLANC RC2328 - 2m + diffuseur opale + accessoires	6600164		

**Accessoires fournis avec chaque profilé :**  
Un diffuseur opale  
Un capuchon passe-câble  
Un capuchon fermé  
Deux pincettes à ressort

**Supplied accessories for with each profile :**  
One opal diffuser  
One end-cap with hole for cables  
One end-cap without hole  
Two spring clips

**Attention ! Il est impératif que la puissance maximum du ruban LED ne dépasse pas 32 W/m**

**Warning ! It's imperative that the maximum power of the LED strip doesn't exceed 32 W/m**

## PROFILÉ LED

### PROFILÉ LED TRIMLESS 1304 - 2M + DIFFUSEUR OPALE + ACCESSOIRES



Schéma technique

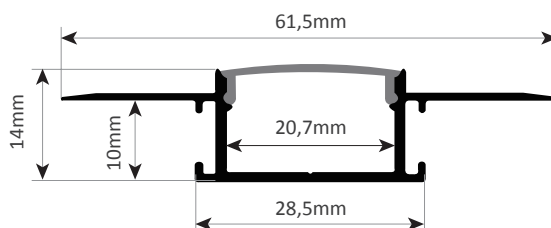

#### Accessoires



Capuchons



Profilé compatible avec tous nos connecteurs pour rubans LED  
Profile compatible with all our connectors for LED strips

Référence	Code	Dimensions en mm h x l x L	Colisage
Profilé LED trimless 1304 - 2m + diffuseur opale + accessoires	6600171	14 x 28,5 x 2000	5

**Accessoires fournis avec chaque profilé :**

- Un diffuseur opale
- Un capuchon passe-câble
- Un capuchon fermé

**Supplied accessories for with each profile :**

- One opal diffuser
- One end-cap with hole for cables
- One end-cap without hole

**Avantage :**

Permet l'encastrement en BA13 puis le talochage en gardant le film plastique de protection jusqu'à la fin de l'opération pour une finition impeccable.

**Advantage :**

Allows recessed installation in BA13 and then trowelling, keeping the protective plastic film until the end of the operation for an flawless finish.

**Attention ! Il est impératif que la puissance maximum du ruban LED ne dépasse pas 19,2 W/m**

**Warning ! It's imperative that the maximum power of the LED strip doesn't exceed 19,2 W/m**





# SOLARLEDS

## SOLARLEDS

# 10





Schéma technique

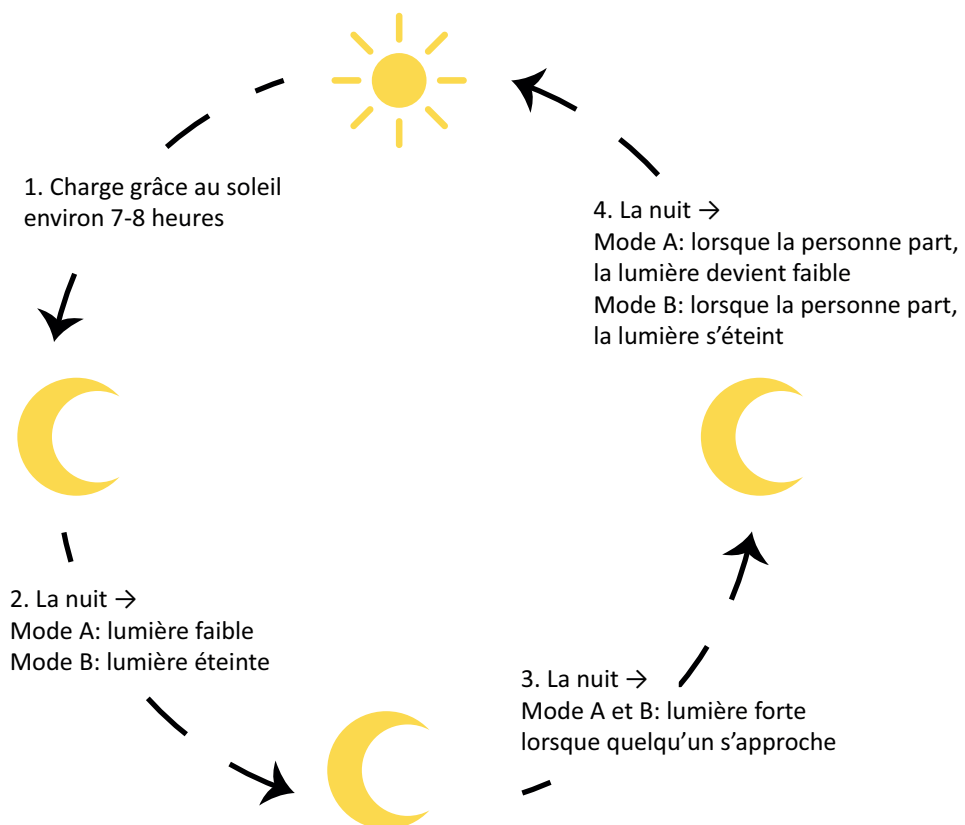
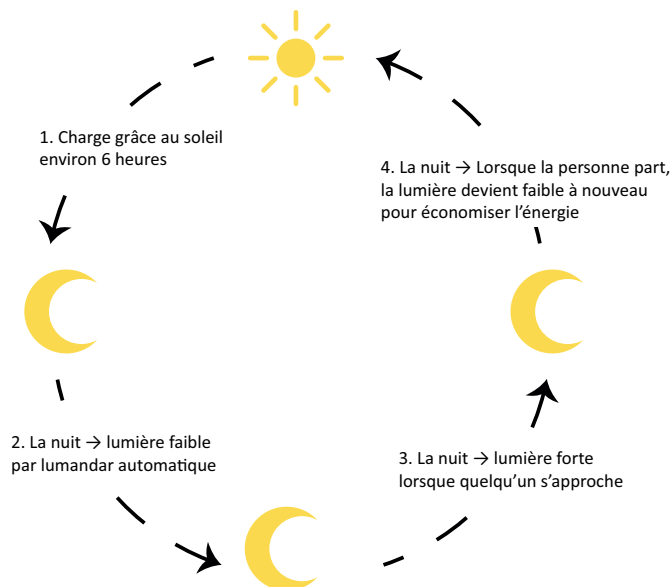

Référence	Code	Puissance	T °C	Lumens	Quantité de LEDs	Dimensions en mm h x l x L	Colisage
SOLARLED 06 S 83x103x230 triangulaire	7000020	2,6 W	6000 K	800 - 1000 lm	48	83 x 103 x 230	1

IP65  
LED SMD 2835  
Batterie : LiFePo4, 3,2 V 3000 mAh

Interrupteur crépusculaire  
Détecteur de présence à hyperfréquence  
Temps de chargement : 7 à 8 heures au soleil  
Champ de détection : 5 à 10 m  
Angle de détection : 180°  
Hauteur de montage : 1,5 à 5 m

**Mode de fonctionnement**

Pendant la journée, le système se recharge et la lumière est éteinte.  
La nuit, la lumière éclaire faiblement par lumandar automatique.  
Elle devient forte lorsque quelqu'un s'approche grâce au détecteur de présence. Lorsque la personne quitte la zone de détection, la lumière redevient faible après 15 secondes afin d'économiser l'énergie.  
Le délai pour un allumage à 100 % est de 15 secondes.

**Protections**

Contre les charges excessives  
Contre les déchargements excessifs  
Contre les surintensités  
Contre les courts-circuits et charges nulles

EN55015 : 2013+A1 : 2015 ; EN61547 : 2009 ; EN61000-3-2 : 2014 ; EN61000-3-3 : 2013 ; IEC62321-4 : 2013 ; IEC62321-5 : 2013 ; IEC62321-6 : 2015 ; IEC62321-7 : 2015

IP65  
SMD 2835 chip  
Battery : LiFePo4, 3,2 V 3000 mAh

Twilight switch  
Microwave sensor  
Charging time : 7 to 8 hours in the sunlight  
Detection range : 5 to 10 m  
Detection angle : 180°  
Mounting height : 1,5 to 5 m

**Operating mode**

During the day, the system charges and the light is off.  
At night, the light illuminates weakly by automatic lumandar.  
It becomes stronger when someone approaches thanks to the movement detector. When the person leaves the detection area, the light returns to low intensity after 15 seconds to save energy.  
The delay for 100% ignition is 15 seconds.

**Protections**

Against over chargings  
Against over dischargings  
Against overcurrents  
Against short circuits and no-loads

EN55015 : 2013+A1 : 2015 ; EN61547 : 2009 ; EN61000-3-2 : 2014 ; EN61000-3-3 : 2013 ; IEC62321-4 : 2013 ; IEC62321-5 : 2013 ; IEC62321-6 : 2015 ; IEC62321-7 : 2015



Schéma technique

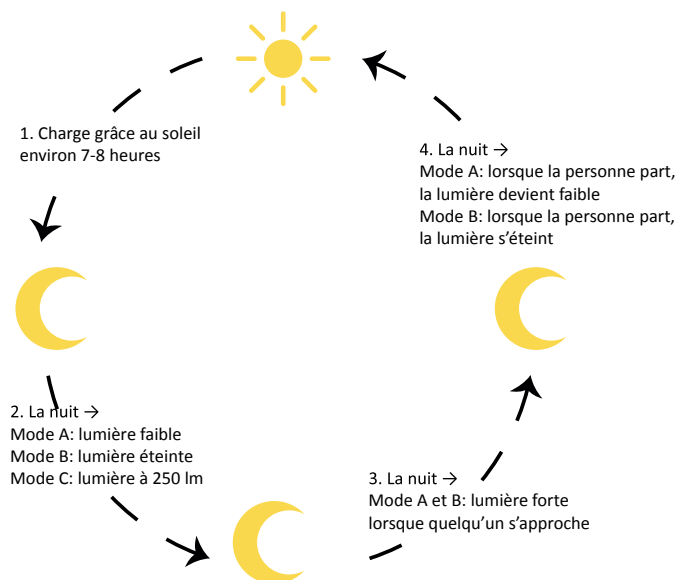

Référence	Code	Puissance	T °C	Lumens	Quantité de LEDs	Dimensions en mm h x l x L	Colisage
SOLARLED 09 B 79x106x206 triangulaire	7000015	2,6 W	6000 K	800 - 1000 lm	46	79 x 106 x 206	1
SOLARLED 09 N 79x106x206 triangulaire	7000016						

IP65  
LED SMD 2835  
Batterie : LiFePo4, 3,2 V 3000 mAh

Interrupteur crépusculaire  
Détecteur de présence infrarouge  
Temps de chargement : 7 à 8 heures au soleil  
Champ de détection : 5 à 10 m  
Angle de détection : 120°  
Hauteur de montage : 1,5 à 5 m

- Modes de fonctionnement**
- Appui long (> 5 sec) → Flash 2x → **Mode A** → La nuit, la lumière éclaire faiblement. Elle devient forte lorsque quelqu'un s'approche. Lorsque la personne quitte la zone de détection, la lumière redevient faible afin d'économiser l'énergie.
  - Appui court → Flash 2x → **Mode B** → La lumière est éteinte complètement. Elle s'allume à 100 % lorsque quelqu'un s'approche. Lorsque la personne quitte la zone de détection, la lumière s'éteint.
  - Appui court → Flash 2x → **Mode C** → La lumière est allumée toute la nuit à 250 lm, le détecteur de présence est désactivé.
  - Appui court → L'appareil est éteint.

**Protections**  
Contre les charges excessives  
Contre les déchargements excessifs  
Contre les surintensités  
Contre les courts-circuits et charges nulles

EN55015 : 2013+A1 : 2015 ; EN61547 : 2009 ; EN61000-3-2 : 2014 ; EN61000-3-3 : 2013 ; IEC62321-4 : 2013 ; IEC62321-5 : 2013 ; IEC62321-6 : 2015 ; IEC62321-7 : 2015

IP65  
SMD 2835 chip  
Batterie : LiFePo4, 3,2 V 3000 mAh

Twilight switch  
Infrared presence detector  
Charging time : 7 to 8 hours in the sunlight  
Detection range : 5 to 10 m  
Detection angle : 120°  
Mounting height : 1,5 to 5 m

- Operating modes**
- Long press (> 5 sec) → Flash 2x → **Mode A** → At night, light illuminates weakly. It becomes stronger when someone approaches. When the person leaves the detection area, the light becomes low again to save energy.
  - Short press → Flash 2x → **Mode B** → The light is completely turned off. It turns on at 100% when someone approaches. When the person leaves the detection area, the light turns off.
  - Short press → Flash 2x → **Mode C** → The light is on all night at 250 lm, the presence detector is deactivated.
  - Short press → The device is off.

**Protections**  
Against over chargings  
Against over dischargings  
Against overcurrents  
Against short circuits and no-loads

EN55015 : 2013+A1 : 2015 ; EN61547 : 2009 ; EN61000-3-2 : 2014 ; EN61000-3-3 : 2013 ; IEC62321-4 : 2013 ; IEC62321-5 : 2013 ; IEC62321-6 : 2015 ; IEC62321-7 : 2015

**SOLARLED**  
**SOLARLED 01 30X105X171 PLAT**



Schéma technique

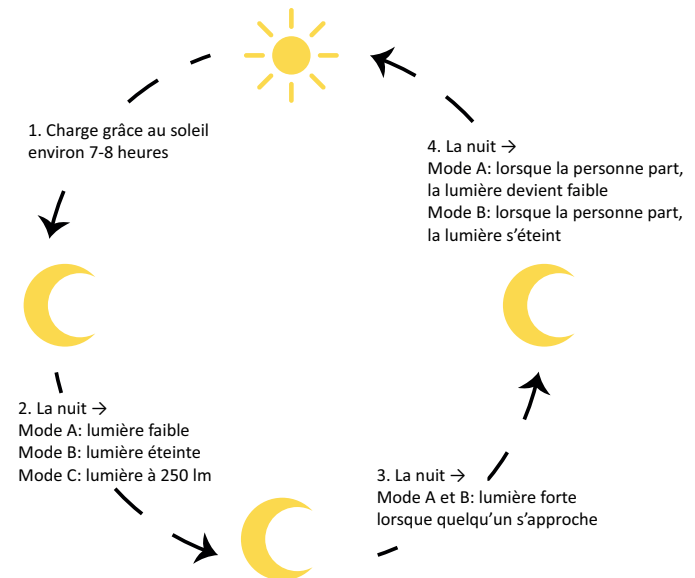

Référence	Code	Puissance	T °C	Lumens	Quantité de LEDs	Dimensions en mm h x l x L	Colisage
SOLARLED 01 B 30x105x171 plat	7000010	2,5 W	6000 K	500 - 600 lm	36	30 x 110 x 180	1
SOLARLED 01 N 30x105x171 plat	7000011						

IP65  
LED EPISTAR SMD 2835  
Batterie : 18650 Li-ion 3,7 V

Interrupteur crépusculaire  
Décteur de présence infrarouge  
Temps de chargement : 7 à 8 heures au soleil  
Peut fonctionner pendant 3 à 5 jours après une charge complète  
Champ de détection : 7 à 9 m  
Angle de détection : 120°  
Hauteur de montage : 3,5 à 5 m

**Modes de fonctionnement**

- Appui long (> 5 sec) → Flash 2x → **Mode A** → La nuit, la lumière éclaire faiblement. Elle devient forte lorsque quelqu'un s'approche. Lorsque la personne quitte la zone de détection, la lumière redevient faible afin d'économiser l'énergie.
- Appui court → Flash 2x → **Mode B** → La lumière est éteinte complètement. Elle s'allume à 100 % lorsque quelqu'un s'approche. Lorsque la personne quitte la zone de détection, la lumière s'éteint.
- Appui court → Flash 2x → **Mode C** → La lumière est allumée toute la nuit à 250 lm, le détecteur de présence est désactivé.
- Appui court → L'appareil est éteint.

**Protections**

Contre les charges excessives  
Contre les déchargements excessifs  
Contre les surintensités  
Contre les courts-circuits et charges nulles

EN55015 : 2013+A1 : 2015 ; EN61547 : 2009 ; EN61000-3-2 : 2014 ; EN61000-3-3 : 2013 ; IEC62321-4 : 2013 ; IEC62321-5 : 2013 ; IEC62321-6 : 2015 ; IEC62321-7 : 2015

IP65  
EPISTAR SMD 2835 chip  
Battery : 18650 Li-ion 3,7 V

Twilight switch  
Infrared presence detector  
Charging time : 7 to 8 hours in the sunlight  
Can work during 3 to 5 days after a full charge  
Detection range : 7 to 9 m  
Detection angle : 120°  
Mounting height : 3,5 to 5 m

**Operating modes**

- Long press (> 5 sec) → Flash 2x → **Mode A** → At night, light illuminates weakly. It becomes stronger when someone approaches. When the person leaves the detection area, the light becomes low again to save energy.
- Short press → Flash 2x → **Mode B** → The light is completely turned off. It turns on at 100% when someone approaches. When the person leaves the detection area, the light turns off.
- Short press → Flash 2x → **Mode C** → The light is on all night at 250 lm, the presence detector is deactivated.
- Short press → The device is off.

**Protections**

Against over chargings  
Against over dischargings  
Against overcurrents  
Against short circuits and no-loads

EN55015 : 2013+A1 : 2015 ; EN61547 : 2009 ; EN61000-3-2 : 2014 ; EN61000-3-3 : 2013 ; IEC62321-4 : 2013 ; IEC62321-5 : 2013 ; IEC62321-6 : 2015 ; IEC62321-7 : 2015



Schéma technique

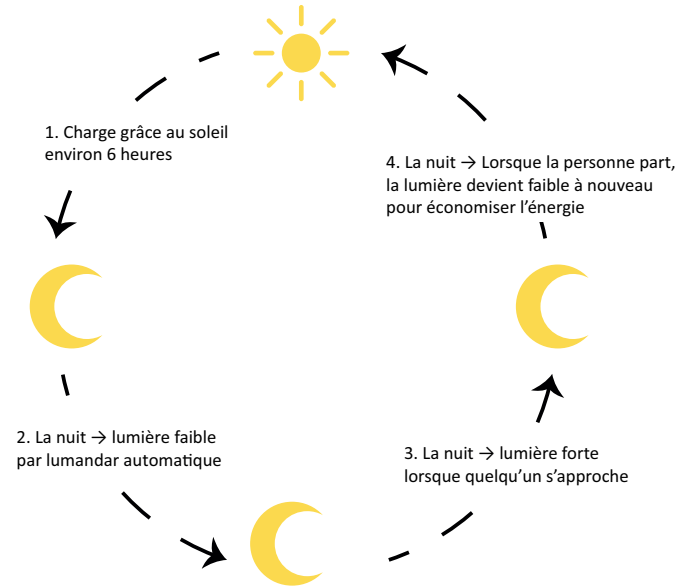

Référence	Code	Puissance	T °C	Lumens	Quantité de LEDs	Dimensions en mm h x l x L	Colisage
SOLARLED 08 S 30x88x223 barre	7000025	3,2 W	6000 K	800 - 1000 lm	48	30 x 88 x 223	1

IP65  
LED SMD 2835  
Batterie : LifePo4 3,2 V 3000 mAh

IP65  
SMD 2835 chip  
Battery : LifePo4 3,2 V 3000 mAh

Interrupteur crépusculaire  
Détecteur de présence à hyperfréquence  
Temps de chargement : 7 à 8 heures au soleil  
Champ de détection : 5 à 10 m  
Angle de détection : 180°  
Hauteur de montage : 1,5 à 5 m

Twilight switch  
Microwave sensor  
Charging time : 7 to 8 hours in the sunlight  
Detection range : 5 to 10 m  
Detection angle : 180°  
Mounting height : 1,5 to 5 m

**Mode de fonctionnement**  
Pendant la journée, le système se recharge et la lumière est éteinte.  
La nuit, la lumière éclaire faiblement par lumandar automatique.  
Elle devient forte lorsque quelqu'un s'approche grâce au détecteur de présence. Lorsque la personne quitte la zone de détection, la lumière redevient faible après 15 secondes afin d'économiser l'énergie.  
Le délai pour un allumage à 100 % est de 15 secondes.

**Working mode**  
During the day, the system charges and the light is off.  
At night, the light illuminates weakly by automatic lumandar.  
It becomes stronger when someone approaches thanks to the movement detector. When the person leaves the detection area, the light returns to low intensity after 15 seconds to save energy.  
The delay for 100% ignition is 15 seconds.

**Protections**  
Contre les charges excessives  
Contre les déchargements excessifs  
Contre les surintensités  
Contre les courts-circuits et charges nulles

**Protections**  
Against over chargings  
Against over dischargings  
Against overcurrents  
Against short circuits and no-loads

EN55015 : 2013+A1 : 2015 ; EN61547 : 2009 ; EN61000-3-2 : 2014 ; EN61000-3-3 : 2013 ; IEC62321-4 : 2013 ; IEC62321-5 : 2013 ; IEC62321-6 : 2015 ; IEC62321-7 : 2015

EN55015 : 2013+A1 : 2015 ; EN61547 : 2009 ; EN61000-3-2 : 2014 ; EN61000-3-3 : 2013 ; IEC62321-4 : 2013 ; IEC62321-5 : 2013 ; IEC62321-6 : 2015 ; IEC62321-7 : 2015



Schéma technique

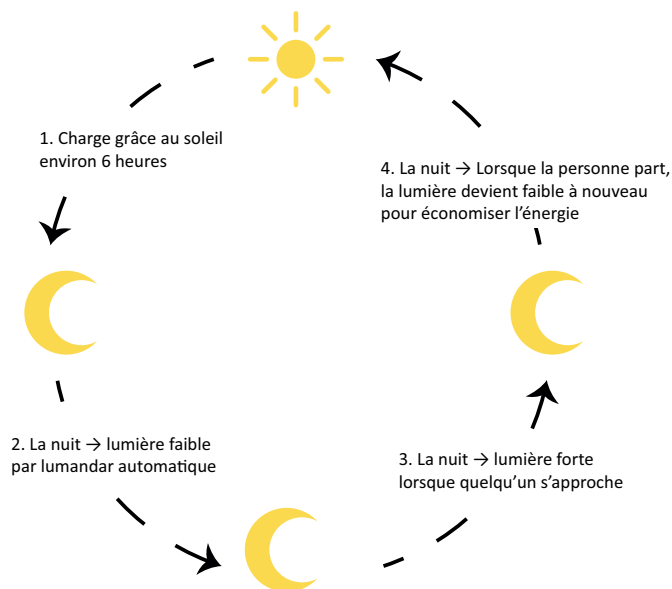

Référence	Code	Puissance	T °C	Lumens	Quantité de LEDs	Dimensions en mm h x l x L	Colisage
SOLARLED 05 B 30x115x115 rond	7000005	0,55 W	6000 K	260 - 300 lm	16	30 x 115 x 155	1

IP65  
LED SMD 2835  
Batterie : Li-ion 3,7 V

Interrupteur crépusculaire  
Détecteur de présence à hyperfréquence  
Temps de chargement : 7 à 8 heures au soleil  
Champ de détection : 5 à 10 m  
Angle de détection : 180°  
Hauteur de montage : 1,5 à 5 m

**Mode de fonctionnement**

Pendant la journée, le système se recharge et la lumière est éteinte.  
La nuit, la lumière éclaire faiblement par lumandar automatique.  
Elle devient forte lorsque quelqu'un s'approche grâce au détecteur de présence. Lorsque la personne quitte la zone de détection, la lumière redevient faible après 15 secondes afin d'économiser l'énergie.  
Le délai pour un allumage à 100 % est de 15 secondes.

**Protections**

Contre les charges excessives  
Contre les déchargements excessifs  
Contre les surintensités  
Contre les courts-circuits et charges nulles

EN55015 : 2013+A1 : 2015 ; EN61547 : 2009 ; EN61000-3-2 : 2014 ; EN61000-3-3 : 2013 ; IEC62321-4 : 2013 ; IEC62321-5 : 2013 ; IEC62321-6 : 2015 ; IEC62321-7 : 2015

IP65  
SMD 2835 chip  
Battery : Li-ion 3,7 V

Twilight switch  
Microwave sensor  
Charging time : 7 to 8 hours in the sunlight  
Detection range : 5 to 10 m  
Detection angle : 180°  
Mounting height : 1,5 to 5 m

**Working mode**

During the day, the system charges and the light is off.  
At night, the light illuminates weakly by automatic lumandar.  
It becomes stronger when someone approaches thanks to the movement detector. When the person leaves the detection area, the light returns to low intensity after 15 seconds to save energy.  
The delay for 100% ignition is 15 seconds.

**Protections**

Against over chargings  
Against over dischargings  
Against overcurrents  
Against short circuits and no-loads

EN55015 : 2013+A1 : 2015 ; EN61547 : 2009 ; EN61000-3-2 : 2014 ; EN61000-3-3 : 2013 ; IEC62321-4 : 2013 ; IEC62321-5 : 2013 ; IEC62321-6 : 2015 ; IEC62321-7 : 2015



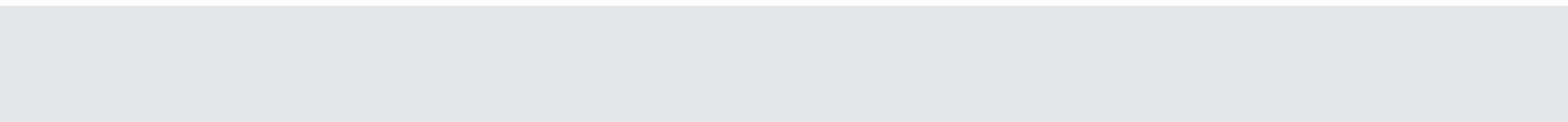
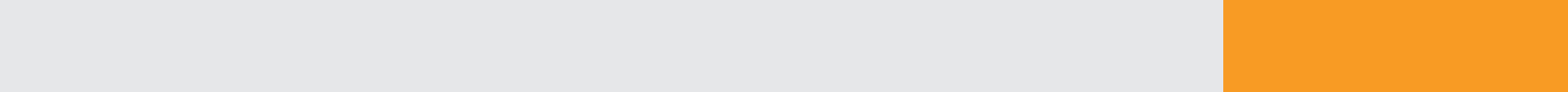



**TRANSFORMATEURS  
ÉLECTRONIQUES**  
ELECTRONIC TRANSFORMERS

11

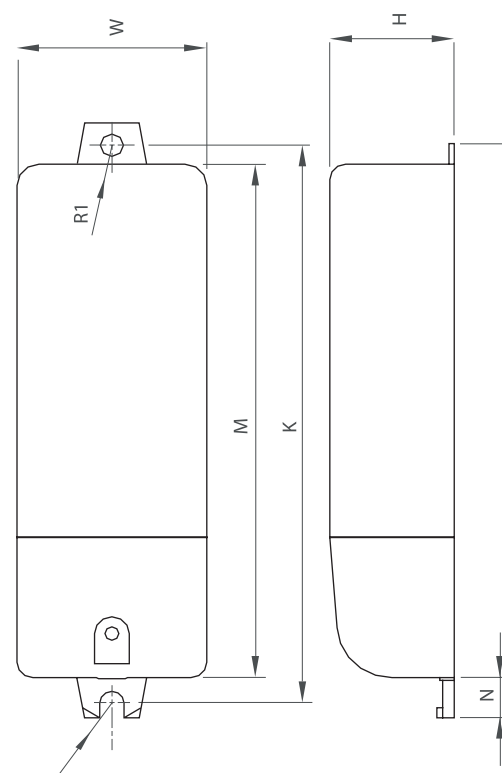

## TRANSFORMATEUR ÉLECTRONIQUE

ET 3-60

ET 3-60 C



Schéma technique

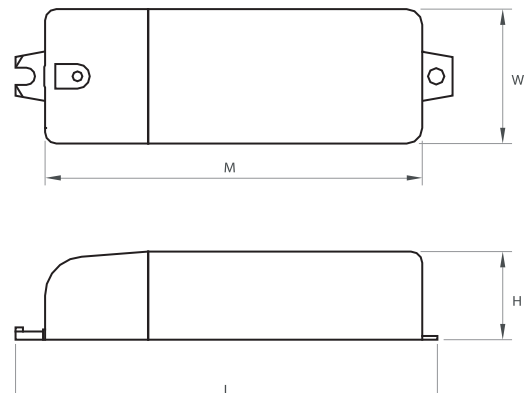

Référence	Code	Courant d'entrée	Tension de sortie	Puissance de sortie	Courant de sortie	Secondaire	Dimensions en mm H x W x L (entraxe M)	Colisage
ET 3-60	1111359	260 mA	11,5 Vac	LED : 3 - 10 W	5 A	Bornes	21,5 x 32,9 x 106,2 (100)	1 / 100
ET 3-60 C	1111360			Halogène : 10 - 60 W		Câblé 400 mm silicone haute température		

IP20  
Classe II  
Dimmable en phase descendante, test recommandé  
Tension d'entrée : 230 Vac  
Fréquence d'entrée : 50 - 60 Hz  
Facteur de puissance : 0,98  
Efficacité : >95 %  
Fréquence de fonctionnement : 34 KHz  
Essai au fil incandescent : 960 °C  
Température ambiante (Ta) : -20 °C à +50 °C  
Température maximale du boîtier (Tc) : +75 °C

Distance lampe / transformateur maximum : 2 mètres  
Bornier serre-câble / arrêt de traction adapté aux câbles d'installation

Compatible avec lampe halogène standard ou lampe LED GU5.3 de 3 à 10 W maximum (1 lampe LED maximum par transformateur) - AR111 LED interdit

**Protection**  
Régulation automatique des surchauffes  
Contre les surcharges  
Contre les courts-circuits  
SELV

EN61347-1:2007+AMD1:2010+AMD2:2012 ; EN61347-2-2:2011 ;  
EN61047:2004 ; EN61000-3-2:2014 ; EN61000-3-3:2013 ;  
EN61547:2009 ; EN62493:2015

IP20  
Class II  
Dimmable by trailing edge, recommended test  
Input voltage : 230 Vac  
Input frequency : 50 - 60 Hz  
Power factor : 0,98  
Efficiency : >95 %  
Operating frequency : 34 KHz  
Glow wire test : 960 °C  
Operating ambient temperature (Ta) : -20 °C to +50 °C  
Max. case temperature (Tc) : +75 °C

Maximum distance lamp / transformer : 2 meters  
Terminal cable clamp / strain relief suitable for installation cables

Compatible with standard halogen lamp or GU5.3 LED lamp from 3 to 10 W maximum (1 LED lamp maximum per transformer) - AR111 LED forbidden

**Protection**  
Automatic overheating regulation  
Against overloads  
Against short circuits  
SELV

EN61347-1:2007+AMD1:2010+AMD2:2012 ; EN61347-2-2:2011 ;  
EN61047:2004 ; EN61000-3-2:2014 ; EN61000-3-3:2013 ;  
EN61547:2009 ; EN62493:2015

# TRANSFORMATEUR ÉLECTRONIQUE ET 70 R



Schéma technique

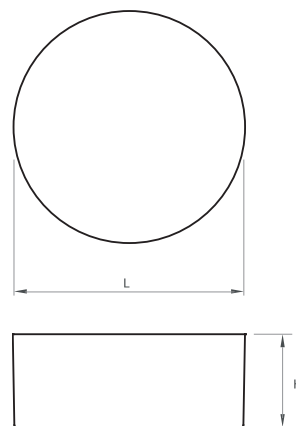

Référence	Code	Courant d'entrée	Tension de sortie	Puissance de sortie	Courant de sortie	Primaire	Secondaire	Dimensions en mm H x ø L	Colisage
ET 70 R	1111070	310 mA	11,5 Vac	LED : 3 - 10 W Halogène : 10 - 70 W	5,85 A	Entrée câblée	Sortie câblée	22 x ø 55	1 / 175

<p>IP20 Classe II Dimmable en phase descendante, test recommandé Tension d'entrée : 230 Vac Fréquence d'entrée : 50 - 60 Hz Facteur de puissance : 0,98 Efficacité : &gt;95 % Fréquence de fonctionnement : 34 KHz Essai au fil incandescent : 960 °C Température ambiante (Ta) : -20 °C à +50 °C Température maximale du boîtier (Tc) : +80 °C</p> <p>Distance lampe / transformateur maximum : 2 mètres Sortie câble primaire : bleu/brun 150 mm Sortie câble secondaire : blanc 125 mm</p> <p>Compatible avec lampe halogène standard ou lampe LED GU5.3 de 3 à 10 W maximum (1 lampe LED maximum par transformateur) - AR111 LED interdit</p> <p><b>Protection</b> Régulation automatique des surchauffes Contre les surcharges Contre les courts-circuits SELV</p> <p>EN 61347-1 ; EN 61347-2-2 ; EN 61047 ; EN 55015 ; EN 61000-3-2 ; EN 61000-3-3 ; EN 61547</p>	<p>IP20 Class II Dimmable by trailing edge, recommended test Input voltage : 230 Vac Input frequency : 50 - 60 Hz Power factor : 0,98 Efficiency : &gt;95 % Operating frequency : 34 KHz Glow wire test : 960 °C Operating ambient temperature (Ta) : -20 °C to +50 °C Max. case temperature (Tc) : +80 °C</p> <p>Maximum distance lamp / transformer : 2 meters Primary cable output : blue/brown 150 mm Secondary cable output : white 125 m</p> <p>Compatible with standard halogen lamp or GU5.3 LED lamp from 3 to 10 W maximum (1 LED lamp maximum per transformer) - AR111 LED forbidden</p> <p><b>Protection</b> Automatic overheating regulation Against overloads Against short circuits SELV</p> <p>EN 61347-1 ; EN 61347-2-2 ; EN 61047 ; EN 55015 ; EN 61000-3-2 ; EN 61000-3-3 ; EN 61547</p>
---	---

## TRANSFORMATEUR ÉLECTRONIQUE

ET 3 - 70

ET 3 - 70 C

ET 3 - 105



Schéma technique

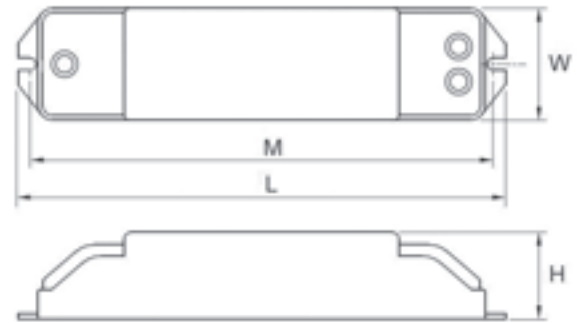

Référence	Code	Courant d'entrée	Tension de sortie	Puissance de sortie	Courant de sortie	Primaire	Secondaire	Tc	Dimensions en mm - H x W x L (entraxe M)	Colisage
ET 3 - 70	1111370	300 mA	11,5 Vac	LED : 3 - 10 W Halogène : 10 - 70 W	5,85 A	2 entrées	3 sorties	75 °C	29,3 x 38,4 x 167 (158,6)	1 / 100
ET 3 - 70 C	1111371						3 sorties dont 1 câblée 400 mm silicone haute température			
ET 3 - 105	1111380	460 mA		LED : 3 - 10 W Halogène : 10 - 105 W	8,85 A		3 sorties	80 °C		

IP20  
Classe II  
Dimmable en phase descendante, test recommandé  
Tension d'entrée : 230 - 240 Vac  
Fréquence d'entrée : 50 - 60 Hz  
Facteur de puissance : 0,98  
Efficacité : >95 %  
Fréquence de fonctionnement : 34 KHz  
Essai au fil incandescent : 960 °C  
Température ambiante (Ta) : -20 °C à +50 °C

IP20  
Class II  
Dimmable by trailing edge, recommended test  
Input voltage : 230 - 240 Vac  
Input frequency : 50 - 60 Hz  
Power factor : 0,98  
Efficiency : >95 %  
Operating frequency : 34 KHz  
Glow wire test : 960 °C  
Operating ambient temperature (Ta) : -20 °C to +50 °C

2 entrées : pontage possible / 3 sorties : pour 1, 2 ou 3 lampes  
Distance lampe / transformateur maximum : 2 mètres  
Bornier serre-câble / arrêt de traction adapté aux câbles d'installation

2 inputs : possibility for looping / 3 outputs : for 1, 2 or 3 lamps  
Maximum distance lamp / transformer : 2 meters  
Terminal cable clamp / strain relief suitable for installation cables

Compatible avec lampe halogène standard ou lampe LED GU5.3 de 3 à 10 W maximum (1 lampe LED maximum par transformateur) - AR111 LED interdit

Compatible with standard halogen lamp or LED GU5.3 lamp from 3 to 10 W maximum (1 LED lamp maximum per transformer) - AR111 LED forbidden

**Protection**  
Régulation automatique des surchauffes  
Contre les surcharges  
Contre les courts-circuits  
SELV

**Protection**  
Automatic overheating regulation  
Against overloads  
Against short circuits  
SELV

EN 61047 ; EN 61347 ; EN 61547 ; EN 55015 ; EN 61000

EN 61047 ; EN 61347 ; EN 61547 ; EN 55015 ; EN 61000

## TRANSFORMATEUR ÉLECTRONIQUE ET 105 M



Schéma technique

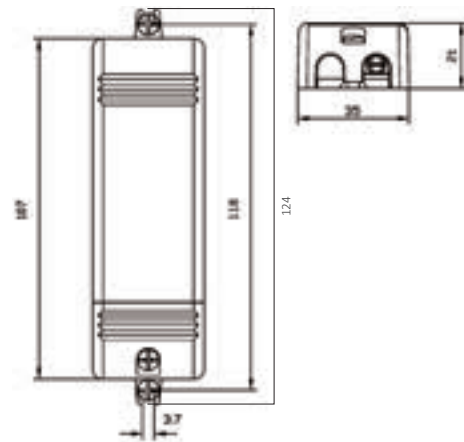

Référence	Code	Courant d'entrée	Tension de sortie	Puissance de sortie	Courant de sortie	Secondaire	Dimensions en mm h x l x L (entraxe)	Colisage
ET 105 M	1101030	460 mA	11,5 Vac	Halogène : 20 - 105 W	8,85 A	Bornes	21 x 35 x 124 (118)	1 / 50

<p>IP20 Classe II</p> <p>Dimmable en phase montante et descendante, test recommandé Tension d'entrée : 230 - 240 Vac Fréquence d'entrée : 50 - 60 Hz Facteur de puissance : 0,98 Température ambiante (Ta) : -20 °C à +55 °C Température maximale du boîtier (Tc) : +95 °C</p> <p>Distance lampe / transformateur maximum : 2 mètres Bornier serre-câble / arrêt de traction adapté aux câbles d'installation</p> <p><b>Protection</b> Régulation automatique des surchauffes Contre les surcharges Contre les courts-circuits SELV</p> <p>EN 55015 ; EN 60598-1 ; EN 61000-3-2 ; EN 61047 ; EN 61347-1 ; EN 61347-2-2 ; EN 61547 ; VDE 0710-T14</p>	<p>IP20 Class II</p> <p>Dimmable by trailing and leading edge, recommended test Input voltage : 230 - 240 Vac Input frequency : 50 - 60 Hz Power factor : 0,98 Operating ambient temperature (Ta) : -20 °C to +55 °C Max. case temperature (Tc) : +95 °C</p> <p>Maximum distance lamp / transformer : 2 meters Terminal cable clamp / strain relief suitable for installation cables</p> <p><b>Protection</b> Automatic overheating regulation Against overloads Against short circuits SELV</p> <p>EN 55015 ; EN 60598-1 ; EN 61000-3-2 ; EN 61047 ; EN 61347-1 ; EN 61347-2-2 ; EN 61547 ; VDE 0710-T14</p>
--	---



## TRANSFORMATEUR ÉLECTRONIQUE ET 250 PW



Schéma technique

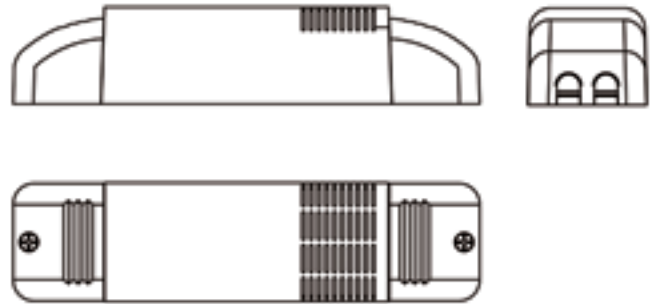

Référence	Code	Courant d'entrée	Tension de sortie	Puissance de sortie	Courant de sortie	Primaire	Secondaire	Dimensions en mm h x l x L (entraxe)	Colisage
ET 250 PW	1101075	900 mA	11,5 Vac	Halogène : 50 - 250 W	20,84 A	2 entrées	3 sorties	40 x 45 x 180 (166)	1 / 25

<p>IP20 Classe II Dimmable en phase descendante, test recommandé Tension d'entrée : 230 - 240 Vac Fréquence d'entrée : 50 - 60 Hz Facteur de puissance : 0,99 Température ambiante (Ta) : -20 °C à +45 °C Température maximale du boîtier (Tc) : +80 °C</p> <p>2 entrées : pontage possible / 3 sorties : pour 1, 2 ou 3 lampes Distance lampe / transformateur maximum : 2 mètres Bornier serre-câble / arrêt de traction adapté aux câbles d'installation Section bornier primaire : 0,75 à 2,25 mm<sup>2</sup> Section bornier secondaire : 3 à 6 mm<sup>2</sup></p> <p><b>Protection</b> Régulation automatique des surchauffes Contre les surcharges Contre les courts-circuits SELV</p> <p>EN 55015 ; EN 60598-1 ; EN 61000-3-2 ; EN 61047 ; EN 61347-1 ; EN 61347-2-2 ; EN 61547 ; VDE 0710-T14</p>	<p>IP20 Class II Dimmable by trailing edge, recommended test Input voltage : 230 - 240 Vac Input frequency : 50 - 60 Hz Power factor : 0,99 Operating ambient temperature (Ta) : -20 °C to +45 °C Max. case temperature (Tc) : +80 °C</p> <p>2 inputs : possibility for looping / 3 outputs : for 1, 2 or 3 lamps Maximum distance lamp / transformer : 2 meters Terminal cable clamp / strain relief suitable for installation cables Primary terminal section : 0,75 to 2,25 mm<sup>2</sup> Secondary terminal section : 3 to 6 mm<sup>2</sup></p> <p><b>Protection</b> Automatic overheating regulation Against overloads Against short circuits SELV</p> <p>EN 55015 ; EN 60598-1 ; EN 61000-3-2 ; EN 61047 ; EN 61347-1 ; EN 61347-2-2 ; EN 61547 ; VDE 0710-T14</p>
--	---

## TRANSFORMATEUR FERROMAGNÉTIQUE ET 200 TB ET 300 TB



Schéma technique

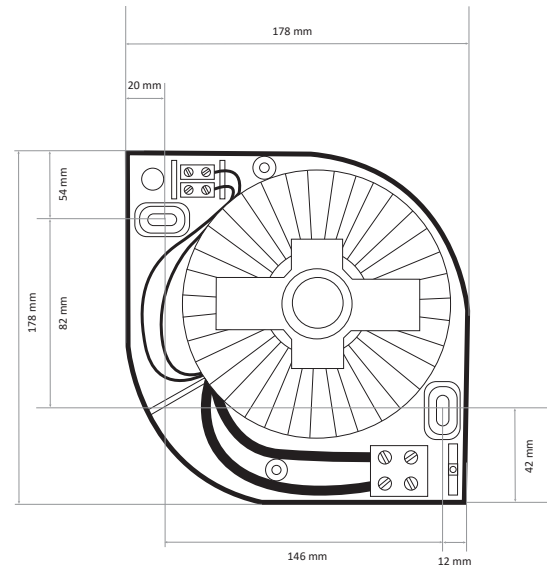

Référence	Code	Tension de sortie	Puissance de sortie	Courant de sortie	Dimensions en mm l x h (entraxe)	Colisage
ET 200 TB	2122260	12 Vac	200 W	16,70 A	74 x 178 (82 x 146)	1
ET 300 TB	2122261		300 W	25 A		

IP20	IP20
Classe II	Class II
Tension d'entrée nominale : 230 V	Rated input voltage : 230 V
Fréquence d'entrée : 50 Hz	Input frequency : 50 Hz
Température ambiante (Ta) : +30 °C	Operating ambient temperature (Ta) : +30 °C
Boîtier en polycarbonate	Polycarbonate housing
Haute sécurité	High security
Montage très simple	Very easy mounting
Disjoncteur thermique réversible	Reversible thermal circuit breaker
Dimensions de la bobine en 300W (h x Ø) : 55 x 113 mm	Coil dimensions in 300W : 55 x 113 mm
<b>Section bornier primaire</b> 2,5 mm <sup>2</sup> bornes serre-câble / arrêt de traction	<b>Primary terminal section</b> 2,5 mm <sup>2</sup> terminal cable clamp / strain relief
<b>Section bornier secondaire</b> 10 mm <sup>2</sup> bornes serre-câble / arrêt de traction	<b>Secondary terminal section</b> 10 mm <sup>2</sup> terminal cable clamp / strain relief
<b>Protection</b> Contre les surcharges au primaire	<b>Protection</b> Against primary overloads
EN 61558-1	EN 61558-1



**BALLASTS**  
**ÉLECTRONIQUES FLUO**  
FLUO ELECTRONIC BALLASTS

12

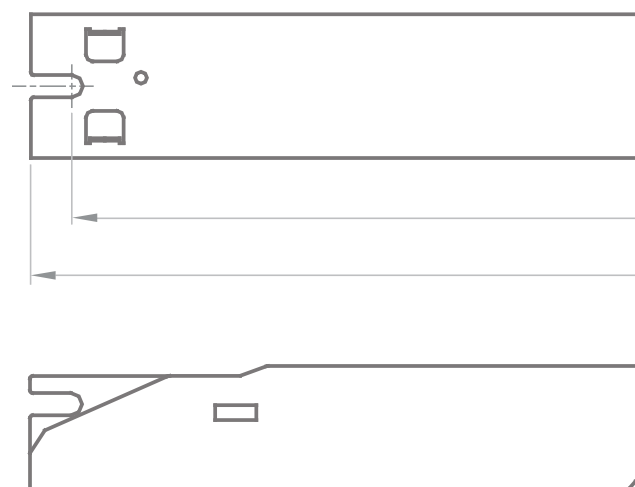

## BALLAST ÉLECTRONIQUE FLUO

EBS 114-35

EBS 118-40

EBS 149

EBS 154-58

EBS 180

EBS 214-35

EBS 218-40

EBS 249

EBS 254-58



Schéma technique

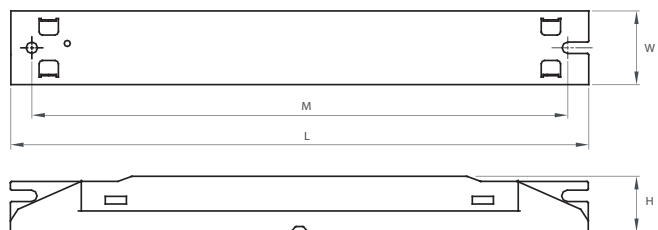

Référence	Code	Type de lampes	Courant d'entrée	Puissance d'entrée	Tc	Dimensions en mm H x W x L (entraxe)	Colisage
EBS 114-35	1412301	1 x T5 14, 21, 28, 35 W	70 - 170 mA	15,7 - 38,3 W			
EBS 118-40	1412302	1 x T5 24, 39 W 1 x T8 18, 25, 36 W 1 x TC-F 18, 24, 36 W 1 x TC-L 18, 24, 36, 40 W	80 - 190 mA	18 - 42,8 W	70 °C		
EBS 149	1412308	1 x T5 49 W	230 mA	51,8 W	75 °C		
EBS 154-58	1412303	1 x T5 54 W 1 x T8 58 W 1 x TC-L 55 W (50 W)	240 - 265 mA	54,1 - 59,7 W	70 °C		
EBS 180	1412300	1 x T5 80W 1 x TC-L 55, 80 W	260 - 375 mA	58,6 - 84,5 W	75 °C	21 x 30 x 280 (265)	1 / 60
EBS 214-35	1412304	2 x T5 14, 21, 28, 35 W	140 - 330 mA	31,5 - 74,4 W	80 °C		
EBS 218-40	1412305	2 x T5 24, 39 W 2 x T8 18, 25, 36 W 2 x TC-F 18, 24, 36 W 2 x TC-L 18, 24, 36, 40 W	155 - 370 mA	34,9 - 83,4 W	75 °C		
EBS 249	1412307	2 x T5 49 W	460 mA	103,7 W	80 °C		
EBS 254-58	1412306	2 x T5 54 W 2 x T8 58 W 2 x TC-L 55 W (50 W)	475 - 520 mA	107 - 115 W	85 °C		

<p>IP20 Classe I Tension d'entrée nominale : 220 - 240 V Tension d'entrée AC : 198 - 264 Vac Tension d'entrée DC : 160 - 300 Vdc (tension de démarrage : 198 V) Tension de sortie : 300 Vac Fréquence d'entrée : 50 - 60 Hz Fréquence de fonctionnement : 40 kHz Facteur de puissance : 0,98 Température ambiante (Ta) : -25 °C à +60 °C</p> <p>Allumage à chaud avec identification automatique du type de lampe Redémarrage automatique après remplacement de la lampe Flux lumineux constant indépendant des fluctuations du réseau</p> <p style="text-align: center;"><b>Protection</b></p> <p>Contre les courts-circuits et circuits ouverts Coupure automatique en cas de défaillance de la lampe Protection en fin de vie</p> <p>EN 61347-1, EN 61347-2-3, EN 60929, EN 55015 (&lt;300 MHz) EN 61000-3-2, EN 61547, EN 62442-1, EN 61000-3-3</p>	<p>IP20 Class I Rated input voltage : 220 - 240 V AC input voltage : 198 - 264 Vac DC input voltage : 160 - 300 Vdc (198 V starting voltage) Output voltage : 300 Vac Input frequency : 50 - 60 Hz Operating frequency : 40 kHz Power factor : 0,98 Operating ambient temperature (Ta) : -25 °C to +60 °C</p> <p>Warm-start with automatic identification of lamp type Automatic restart after lamp replacement Constant light flux independent of fluctuations on the main</p> <p style="text-align: center;"><b>Protection</b></p> <p>Short and open circuits proof Automatic shutdown in case of lamp failure End of life protection</p> <p>EN 61347-1, EN 61347-2-3, EN 60929, EN 55015 (&lt;300MHz) EN 61000-3-2, EN 61547, EN 62442-1, EN 61000-3-3</p>
---	---

# BALLAST ÉLECTRONIQUE FLUO EB 280



Schéma technique



Référence	Code	Type de lampes	Courant d'entrée	Puissance d'entrée	Dimensions en mm H x W x L (entraxe)	Colisage
EB 280	1411509	2 x T5 80 W 2 x TC-L 80 W 2 x TC-L 55 W	510 - 730 mA	158 W	26 x 30 x 360 (342,8)	1 / 36

<p>IP20 Classe I Tension d'entrée nominale : 220 - 240 V Tension d'entrée AC : 180 - 300 Vac Tension d'entrée DC : 160 - 300 Vdc (tension de démarrage : 198 V) Tension de sortie : 300 Vac Fréquence d'entrée : 50 - 60 Hz Fréquence de fonctionnement : 40 kHz Facteur de puissance : 0,98 Température ambiante (Ta) : -25 °C à +60 °C Température maximale du boîtier (Tc) : +80 °C</p> <p>Allumage à chaud avec identification automatique du type de lampe Redémarrage automatique après remplacement de la lampe Flux lumineux constant indépendant des fluctuations du réseau</p> <p style="text-align: center;"><b>Protection</b></p> <p>Contre les courts-circuits et circuits ouverts Coupe automatique en cas de défaillance de la lampe Protection en fin de vie</p> <p>EN 61347-1, EN 61347-2-3, EN 60929, EN 55015 (&lt;300 MHz) EN 61000-3-2, EN 61547, EN 62442-1, EN 61000-3-3</p>	<p>IP20 Class I Rated input voltage : 220 - 240 V AC input voltage : 180 - 300 Vac DC input voltage : 160 - 300 Vdc (198 V starting voltage) Output voltage : 300 Vac Input frequency : 50 - 60 Hz Operating frequency : 40 kHz Power factor : 0,98 Operating ambient temperature : -25 °C to +60 °C Max. case temperature (Tc) : +80 °C</p> <p>Warm-start with automatic identification of lamp type Automatic restart after lamp replacement Constant light flux independent of fluctuations on the main</p> <p style="text-align: center;"><b>Protection</b></p> <p>Short and open circuits proof Automatic shutdown in case of lamp failure End of life protection</p> <p>EN 61347-1, EN 61347-2-3, EN 60929, EN 55015 (&lt;300MHz) EN 61000-3-2, EN 61547, EN 62442-1, EN 61000-3-3</p>
---	--

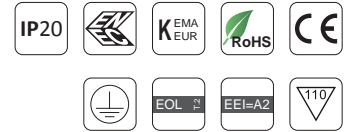
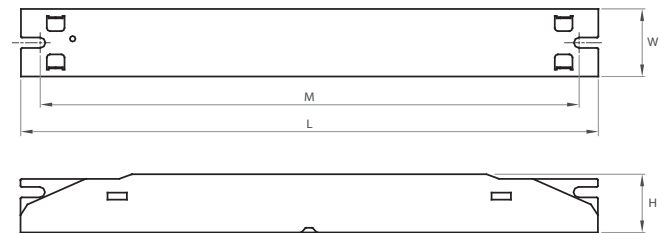
# BALLAST ÉLECTRONIQUE FLUO

EB LPF 5-11

EB LPF 13-21

EB LPF 18-24



Schéma technique

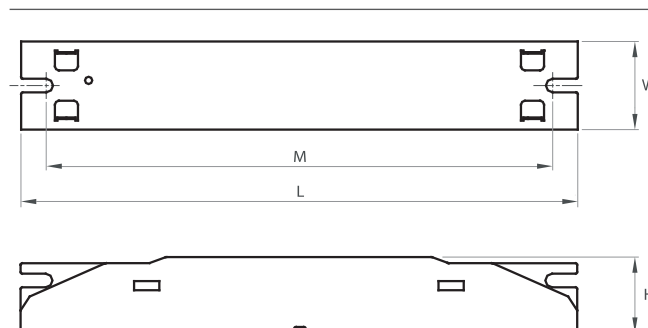

Référence	Code	Type de lampes	Courant d'entrée	Puissance d'entrée	Tc	Dimensions en mm H x W x L (entraxe M)	Colisage
EB LPF 5-11	1411490	1 x T5 6,8 W 1 x TC-S 5, 7, 9, 11 W	50 - 95 mA	6 - 13 W	70 °C		
EB LPF 13-21	1411491	1 x T5 13, 14, 21 W 1 x TC-DE 10, 13 W	78,5 - 151 mA	9,5 - 21,5 W		21 x 30 x 160 (150)	1 / 96
EB LPF 18-24	1411492	1 x T5 HO 24 W 1 x T8 18 W 1 x TC-L 18, 24 W	138 - 175 mA	17 - 24 W	75 °C		

IP20 Classe I Tension d'entrée nominale : 220 - 240 V Tension d'entrée AC : 198 - 264 Vac Fréquence d'entrée : 50 - 60 Hz Fréquence de fonctionnement : 40 kHz Facteur de puissance : 0,60 Température ambiante (Ta) : -15 °C à +60 °C	IP20 Class I Rated input voltage : 220 - 240 V AC input voltage : 198 - 264 Vac Input frequency : 50 - 60 Hz Operating frequency : 40 kHz Power factor : 0,60 Operating ambient temperature (Ta) : -15 °C to +60 °C
---	--

Redémarrage automatique après remplacement de la lampe      Automatic restart after lamp replacement

**Protection**  
Coupe automatique en cas de défaillance de la lampe  
Protection en fin de vie

**Protection**  
Automatic shutdown in case of lamp failure  
End of life protection

EN 61347-1, EN 61347-2-3, EN 60929, EN 55015 (<300 MHz)  
EN 61000-3-2, EN 61547, EN 62442-1, EN 61000-3-3

EN 61347-1, EN 61347-2-3, EN 60929, EN 55015 (<300MHz)  
EN 61000-3-2, EN 61547, EN 62442-1, EN 61000-3-3

# BALLAST ÉLECTRONIQUE FLUO EB 113-213



Schéma technique

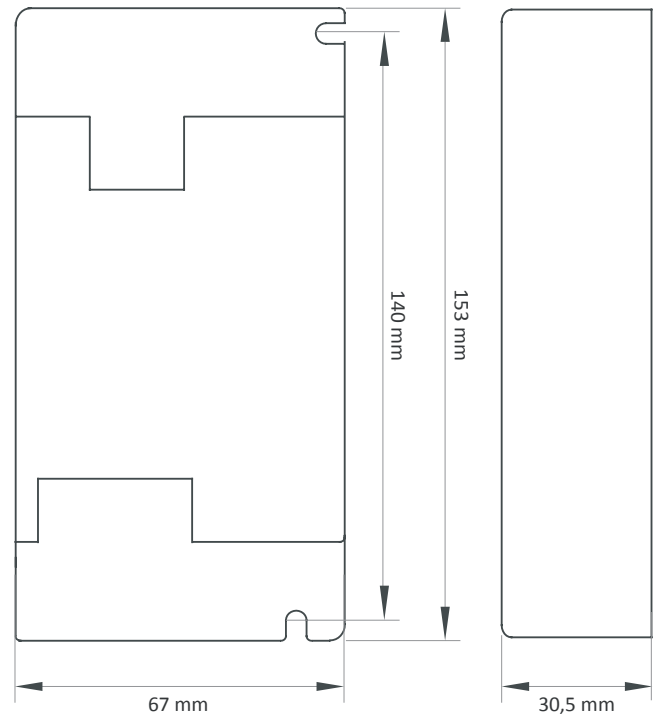

Référence	Code	Type de lampes	Courant d'entrée	Puissance d'entrée	Tc	Dimensions en mm H x W x L (entraxe M)	Colisage
EB 113-213	1209010	1 x ou 2 x TC-DE 10, 13 W 1 x ou 2 x 2D 16W	120 mA	10 - 29 W	75 °C	30,5 x 67 x 153 (140)	1

IP20 Classe I Tension d'entrée nominale : 220 - 240 V Tension d'entrée AC : 180 - 300 Vac Fréquence d'entrée : 50 - 60 Hz Fréquence de fonctionnement : 40 kHz Facteur de puissance : 0,98 Température ambiante (Ta) : -25 °C à +60 °C	IP20 Class I Rated input voltage : 220 - 240 V AC input voltage : 180 - 300 Vac Input frequency : 50 - 60 Hz Operating frequency : 40 kHz Power factor : 0,98 Operating ambient temperature (Ta) : -25 °C to +60 °C
---	--

Redémarrage automatique après remplacement de la lampe      Automatic restart after lamp replacement

**Protection**  
Coupeure automatique en cas de défaillance de la lampe  
Protection en fin de vie  
Contre les courts-circuits et circuits ouverts

**Protection**  
Automatic shutdown in case of lamp failure  
End of life protection  
Against short and open circuits

EN61347-1 ; EN61347-2-3 ; EN60929 ; EN55015 ; EN61000-3-2 ; EN61547 ; EN62442-1 ; EN61000-3-3

EN61347-1 ; EN61347-2-3 ; EN60929 ; EN55015 ; EN61000-3-2 ; EN61547 ; EN62442-1 ; EN61000-3-3



# BALLAST ÉLECTRONIQUE FLUO EB 126-42



Schéma technique

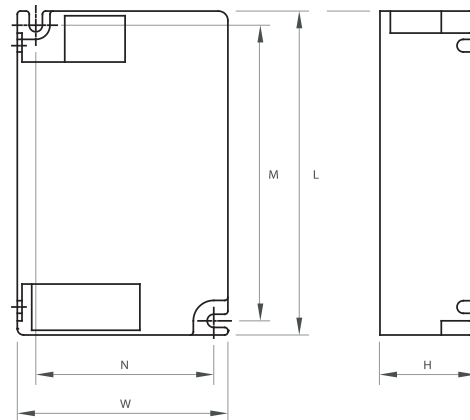

Référence	Code	Type de lampes	Courant d'entrée	Puissance d'entrée	Dimensions en mm H x W x L (entraxe N x M)	Colisage
EB 126-42	1411801	1 x ou 2 x TC-TE, TC-DE 26 W 1 x TC-TE 32, 42 W 1 x T5-C 22, 40 W - 1 x 2D 38 W 1 x ou 2 x TC-F, TC-L 18, 24 W 1 x TC-F 36 W - 1 x TC-L 36, 40 W 1 x T8C 22, 32, 40 W	230 mA	19 - 51,8 W	30,5 x 67 x 103 (56,6 x 94)	1 / 60

<p>IP20 Classe I Tension d'entrée nominale : 220 - 240 V Tension d'entrée AC : 180 - 300 Vac Tension d'entrée DC : 160 - 300 Vdc (tension de démarrage : 198 V) Fréquence d'entrée : 50 - 60 Hz Facteur de puissance : 0,98 Fréquence de fonctionnement : 45 kHz Température ambiante (Ta) : -25 °C à +60 °C Température maximale du boîtier (Tc) : +75 °C</p> <p>Allumage à chaud avec identification automatique du type de lampe Redémarrage automatique après remplacement de la lampe Flux lumineux constant indépendant des fluctuations du réseau</p>	<p>IP20 Class I Rated input voltage : 220 - 240 V AC input voltage : 180 - 300 Vac DC input voltage : 160 - 300 Vdc (198 V starting voltage) Input frequency : 50 - 60 Hz Power factor : 0,98 Operating frequency : 45 kHz Operating ambient temperature (Ta) : -25 °C to +60 °C Max. case temperature (Tc) : +75 °C</p> <p>Warm-start with automatic identification of lamp type Automatic restart after lamp replacement Constant light flux independent of fluctuations on the main</p>
--	--

<p><b>Protection</b> Contre les courts-circuits et circuits ouverts Coupure automatique en cas de défaillance de la lampe Protection en fin de vie</p>	<p><b>Protection</b> Short and open circuits proof Automatic shutdown in case of lamp failure End of life protection</p>
--	--

<p>EN 61347-1 ; EN 61347-2-3 ; EN 60929 ; EN 62442-1 EN 61547 ; EN 61000-3-3 ; EN 55015 (&gt;300 MHz) ; EN 61000 3-2</p>	<p>EN 61347-1 ; EN 61347-2-3 ; EN 60929 ; EN 62442-1 EN 61547 ; EN 61000-3-3 ; EN 55015 (&gt;300 MHz) ; EN 61000 3-2</p>
--	--

# BALLAST ÉLECTRONIQUE FLUO EB 226-42



Schéma technique

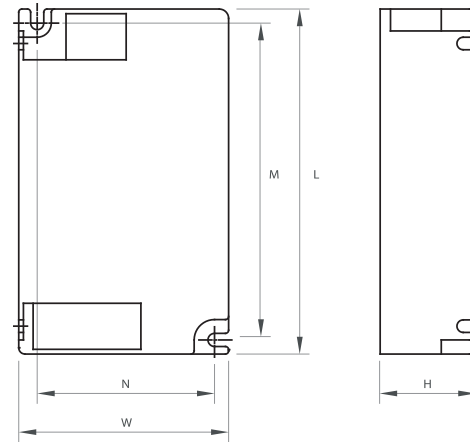

Référence	Code	Type de lampes	Courant d'entrée	Puissance d'entrée	Dimensions en mm H x W x L (entraxe N x M)	Colisage
EB 226-42	1411803	2 x TC-TE 26, 32, 42 W 2 x TC-DE 26 W - 2 x TC-F 24, 36 W 2 x TC-L 24, 36, 40 W 2 x T5C 22, 40 W - 2 x 2D 38 W 2 x T8C 22, 32, 40 W	390 mA	51 - 87,9 W	30,5 x 76 x 123 (66 x 110)	1 / 48

<p>IP20 Classe I Tension d'entrée nominale : 220 - 240 V Tension d'entrée AC : 180 - 300 Vac Tension d'entrée DC : 160 - 300 Vdc (tension de démarrage : 198 V) Fréquence d'entrée : 50 - 60 Hz Fréquence de fonctionnement : 40 kHz Facteur de puissance : 0,98 Température ambiante (Ta) : -25 °C à +60 °C Température maximale du boîtier (Tc) : +75 °C</p> <p>Allumage à chaud avec identification automatique du type de lampe Redémarrage automatique après remplacement de la lampe Flux lumineux constant indépendant des fluctuations du réseau</p> <p><b>Protection</b> Contre les courts-circuits et circuits ouverts Coupure automatique en cas de défaillance de la lampe Protection en fin de vie</p> <p>EN 61347-1 ; EN 61347-2-3 ; EN 60929 ; EN 62442-1 EN 61547 ; EN 61000-3-3 ; EN 55015 (&gt;300 MHz) ; EN 61000 3-2</p>	<p>IP20 Class I Rated input voltage : 220 - 240 V AC Input voltage : 180 - 300 Vac DC Input voltage : 160 - 300 Vdc (198 V starting voltage) Input frequency : 50 - 60 Hz Operating frequency : 40 kHz Power factor : 0,98 Operating ambient temperature (Ta) : -25 °C to +60 °C Max. case temperature (Tc) : +75 °C</p> <p>Warm-start with automatic identification of lamp type Automatic restart after lamp replacement Constant light flux independent of fluctuations on the main</p> <p><b>Protection</b> Short and open circuits proof Automatic shutdown in case of lamp failure End of life protection</p> <p>EN 61347-1 ; EN 61347-2-3 ; EN 60929 ; EN 62442-1 EN 61547 ; EN 61000-3-3 ; EN 55015 (&gt;300 MHz) ; EN 61000 3-2</p>
--	--

**BALLAST ÉLECTRONIQUE FLUO DIMMABLE - DALI / PUSH**  
**EB DALI 114-35**  
**EB DALI 118-40**  
**EB DALI 218-40**



Schéma technique

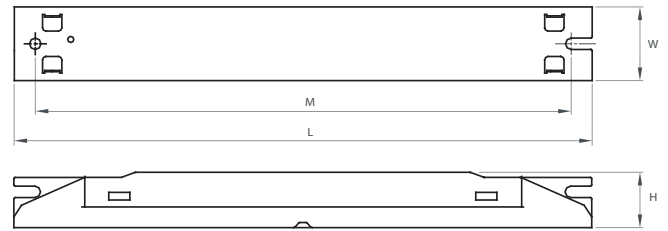

Référence	Code	Type de lampes	Courant d'entrée	Puissance d'entrée	Tension de sortie	THD	Tc	Dimensions en mm H x W x L (entraxe)	Colisage
EB DALI 114-35	1412100	1 x T5 14, 21, 28, 35 W	71 - 171 mA	16 - 38,5 W	400 Vac				
EB DALI 118-40	1412101	1 x T5 24, 39 W 1 x T8 18, 25, 36 W 1 x TC-L 18, 24, 36, 40 W 1 x TC-F 18, 24, 36 W	75 - 195 mA	17 - 44 W	300 Vac	20 %	70 °C	21 x 30 x 360 (342,80)	1 / 36
EB DALI 218-40	1412201	2 x T5 24, 39 W 2 x T8 18, 25, 36 W 2 x TC-L 18, 24, 36, 40 W 2 x TC-F 18, 24, 36 W	142 - 373 mA	32 - 84 W	400 Vac	20 %	75 °C	21,5 x 30 x 425 (415)	1 / 36

IP20	IP20
Classe I	Class I
Contrôlable DALI et réglable par gradateur tactile	DALI controllable and adjustable by touch dimmer
Gradation de 1 % à 100 %	Dimming from 1 % to 100 %
Tension d'entrée nominale : 120 - 277 V	Rated input voltage : 120 - 277 V
Tension d'entrée AC : 108 - 300 Vac	AC input voltage : 108 - 300 Vac
Tension d'entrée DC : 160 - 300 Vdc	DC input voltage : 160 - 300 Vdc
Fréquence d'entrée : 50 - 60 Hz	Input frequency : 50 - 60 Hz
Facteur de puissance : 0,98	Power factor : 0,98
Fréquence de fonctionnement : 40 kHz	Operating frequency : 40 kHz
Température ambiante (Ta) : +10 °C à +60 °C	Operating ambient temperature (Ta) : +10 °C to +60 °C
Démarrage à chaud dans toutes les positions de gradation	Warm start in every dimming position
Identification automatique du type de lampe	Automatic identification of lamp type
Redémarrage automatique après remplacement de la lampe	Automatic restart after lamp replacement
Flux lumineux constant indépendant des fluctuations du réseau	Constant light flux independent of fluctuations on the main
<b>Protection</b>	<b>Protection</b>
Contre les courts-circuits et circuits ouverts	Short and open circuits proof
Contre les surcharges : 300 Vac 48 h / 320 Vac 2 h	Against overloads : 300 Vac 48 h / 320 Vac 2 h
Coupeure automatique en cas de défaillance de la lampe	Automatic shutdown in case of lamp failure
Protection en fin de vie	End of life protection
EN 61347-1 ; EN 61347-2-3 ; EN 60929 ; EN 62442-1 ; EN 55015 (<300MHz) ; EN 61000-3-2 ; EN 61000-3-3 ; EN 61547 ; EN 62386-101 ; EN 62386-102 ; EN 62386-201	EN 61347-1 ; EN 61347-2-3 ; EN 60929 ; EN 62442-1 ; EN 55015 (<300MHz) ; EN 61000-3-2 ; EN 61000-3-3 ; EN 61547 ; EN 62386-101 ; EN 62386-102 ; EN 62386-201

## BALLAST ÉLECTRONIQUE FLUO DIMMABLE - 1-10 V

EB DIM 114-35

EB DIM 118-40

EB DIM 154-58

EB DIM 180



Schéma technique



Référence	Code	Type de lampes	Courant d'entrée	Puissance d'entrée	Tc	Dimensions en mm H x W x L (M)	Colisage
EB DIM 114-35	1411600	1 x T5 14, 21, 28, 35 W	74 - 170 mA	16 - 38,5 W	70 °C	26 x 30 x 360 (342,8)	1 / 36
EB DIM 118-40	1411601	1 x T5 HO 24, 39 W 1 x T8 18, 25, 36 W 1 x TC-F 18, 24, 36 W 1 x TC-L 18, 24, 36, 40 W	78 - 190 mA	18 - 43 W			
EB DIM 154-58	1411602	1 x T5 HO 54 W 1 x T8 58 W 1 x TC-L 55 W (50 W)	240 - 250 mA	54,5 - 59,5 W	75 °C		
EB DIM 180	1411603	1 x T5 HO 80 W 1 x TC-L 55, 80 W	250 - 390 mA	55 - 77 W			

IP20	IP20
Classe I	Class I
Dimmable en 1 - 10 V	Dimmable by 1 - 10 V
Gradation de < 1 % à 100 %	Dimming from < 1 % to 100 %
Tension d'entrée nominale : 220 - 240 V	Rated input voltage : 220 - 240 V
Tension d'entrée AC : 180 - 300 Vac	AC input voltage : 180 - 300 Vac
Tension d'entrée DC : 160 - 300 Vdc (tension de démarrage : 198 V)	DC input voltage : 160 - 300 Vdc (198 V starting voltage)
Fréquence d'entrée : 50 - 60 Hz	Input frequency : 50 - 60 Hz
Facteur de puissance : 0,98	Power factor : 0,98
Fréquence de fonctionnement : 40 kHz	Operating frequency : 40 kHz
Température ambiante (Ta) : +10 °C à +60 °C	Operating ambient temperature (Ta) : +10 °C to +60 °C
Démarrage à chaud possible dans toutes les positions de gradation	Warm start possible in every dimming position
Redémarrage automatique après remplacement de la lampe	Automatic restart after lamp replacement
Flux lumineux constant indépendamment des fluctuations du réseau	Constant light flux independent of fluctuations on the main
<b>Protection</b>	<b>Protection</b>
Contre les courts-circuits et circuits ouverts	Short and open circuits proof
Coupeure automatique en cas de défaillance de la lampe	Automatic shutdown in case of lamp failure
Protection en fin de vie	End of life protection
EN 61347-1 ; EN 61347-2-3 ; EN 60929 ; EN 62442-1 ; EN 61547 ; EN 61000-3-3 ; EN 55015 (<300 MHz) ; EN 61000-3-2	EN 61347-1 ; EN 61347-2-3 ; EN 60929 ; EN 62442-1 ; EN 61547 ; EN 61000-3-3 ; EN 55015 (<300 MHz) ; EN 61000-3-2

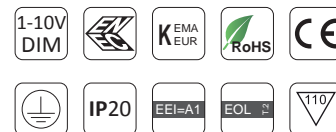
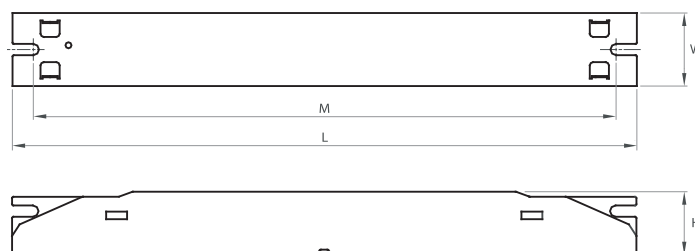
**BALLAST ÉLECTRONIQUE FLUO DIMMABLE - 1-10 V**  
**EB DIM 214-35**  
**EB DIM 218-40**



Schéma technique



Référence	Code	Type de lampes	Courant d'entrée	Puissance d'entrée	Dimensions en mm H x W x L (entraxe M)	Colisage
EB DIM 214-35	1411604	2 x T5 14, 21, 28, 35 W	130 - 350 mA	30,5 - 76 W		
EB DIM 218-40	1411605	2 x T5 HO 24, 39 W 2 x T8 18, 25, 30, 36 W 2 x TC-F 18, 24, 36 W 2 x TC-L 18, 24, 36, 40 W	210 - 370 mA	40,5 - 86,5 W	26 x 30 x 360 (342,8)	1 / 36

IP20	IP20
Classe I	Class I
Dimmable en 1 - 10 V	Dimmable by 1 - 10 V
Gradation de < 1 % à 100 %	Dimming from < 1 % to 100 %
Tension d'entrée nominale : 220 - 240 V	Rated input voltage : 220 - 240 V
Tension d'entrée AC : 180 - 300 Vac	AC input voltage : 180 - 300 Vac
Tension d'entrée DC : 160 - 300 Vdc (tension de démarrage : 198 V)	DC input voltage : 160 - 300 Vdc (198 V starting voltage)
Fréquence d'entrée : 50 - 60 Hz	Input frequency : 50 - 60 Hz
Fréquence de fonctionnement : 40 kHz	Operating frequency : 40 kHz
Facteur de puissance : 0,98	Power factor : 0,98
Température ambiante (Ta) : +10 °C à +60 °C	Operating ambient temperature (Ta) : +10 °C to +60 °C
Température maximale du boîtier (Tc) : +75 °C	Max. case temperature (Tc) : +75 °C
Redémarrage automatique après remplacement de la lampe	Automatic restart after lamp replacement
Démarrage à chaud possible dans toutes les positions de gradation	Warm start possible in every dimming position
Flux lumineux constant indépendant des fluctuations du réseau	Constant light flux independent of fluctuations on the main
<b>Protection</b>	<b>Protection</b>
Contre les courts-circuits et circuits ouverts	Short and open circuits proof
Coupage automatique en cas de défaillance de la lampe	Automatic shutdown in case of lamp failure
Protection en fin de vie	End of life protection
EN 61347-1 ; EN 61347-2-3 ; EN 60929 ; EN 50294	EN 61347-1 ; EN 61347-2-3 ; EN 60929 ; EN 50294
EN 62442-1 ; EN 61547 ; EN 61000-3-3 ;	EN 62442-1 ; EN 61547 ; EN 61000-3-3 ;
EN 55015 (<300 MHz) ; EN 61000-3-2	EN 55015 (<300 MHz) ; EN 61000-3-2

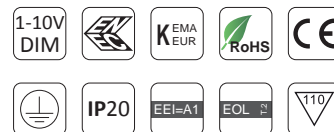
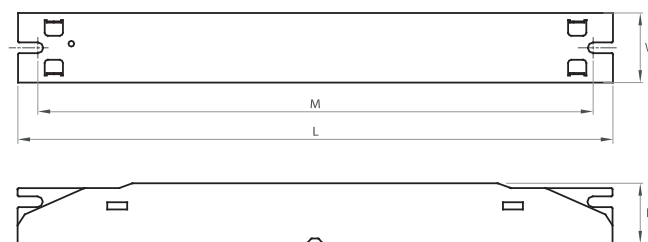



**BALLASTS**  
**ÉLECTRONIQUES HID**  
**HID ELECTRONIC BALLASTS**

**13**

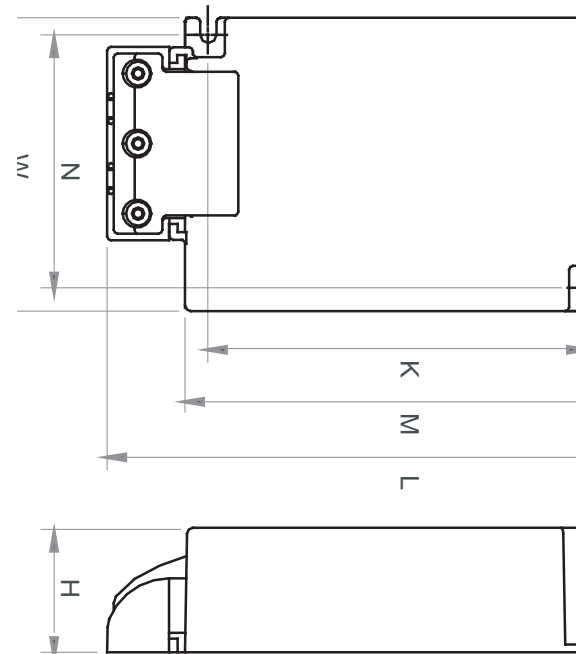



# BALLAST ÉLECTRONIQUE HID INTÉRIEUR

## EB 20 SL CG



Schéma technique

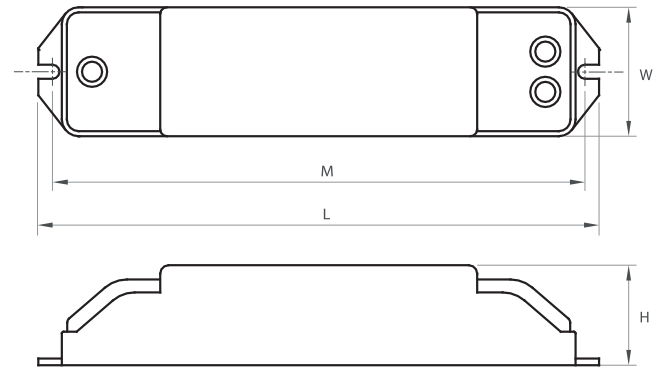

Référence	Code	Puissance de la lampe	Type de lampes	Courant d'entrée	Puissance d'entrée	Dimensions en mm H x W x L (entraxe M)	Colisage
EB 20 SL CG	1211020	20 W	HCI-TC, HCI-TF, CMH-MR16, CMH20 / T / UVC, CMH super mini, CMH20, PAR20, CMH20, PAR30	190 mA	24 W	28 x 39,6 x 167 (158,6)	1 / 30

IP20	IP20
Classe I	Class I
Tension d'entrée nominale : 220 - 240 V	Rated input voltage : 220 - 240 V
Tension d'entrée AC : 198 - 264 Vac	AC input voltage : 198 - 264 Vac
Tension d'allumage : 2,5 - 4 kV	Ignition voltage : 2,5 - 4 kV
Fréquence d'entrée : 50 - 60 Hz	Input frequency : 50 - 60 Hz
Fréquence d'utilisation : 120 Hz	Operating frequency : 120 Hz
Facteur de puissance : 0,55	Power factor : 0,55
Température ambiante (Ta) : -15 °C à +50 °C	Operating ambient temperature (Ta) : -15 °C to +50 °C
Température maximale du boîtier (Tc) : +75 °C	Max. case temperature (Tc) : +75 °C
Durée de vie : 50 000 heures	Lifetime : 50 000 hours
Stabilité des couleurs grâce à une puissance constante	Color stability through constant power
Flux lumineux constant indépendant des fluctuations du réseau	Constant light flux independent of fluctuations on the main
Redémarrage automatique après remplacement de la lampe	Automatic restart after lamp replacement
Fonctionnement sans scintillement	Flicker-free operation
Distance lampe / ballast maximum : 2 mètres	Maximum distance lamp / ballast : 2 meters
<b>Protection</b>	<b>Protection</b>
Contre les courts-circuits et circuits ouverts	Short and open circuits proof
Coupage automatique en cas de défaut de lampe	Automatic shutdown in case of lamp failure
Protection en fin de vie	End of life protection
EN 61347-1 ; EN 61347-2-3 ; EN 62384 ;	EN 61347-1 ; EN 61347-2-3 ; EN 62384 ;
EN 55015 ; EN 61000-3-2 ; EN 61000-3-3 ;	EN 55015 ; EN 61000-3-2 ; EN 61000-3-3 ;
EN 61547	EN 61547

## BALLAST ÉLECTRONIQUE HID INTÉRIEUR

EB 35 T

EB 70 T



Schéma technique

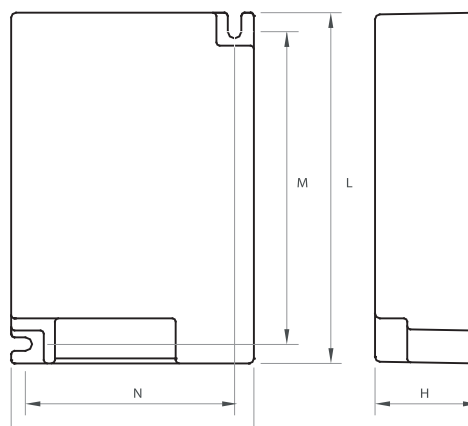

Référence	Code	Puissance de la lampe	Type de lampes	Courant d'entrée	Puissance d'entrée	Dimensions en mm H x W x L (entraxe N x M)	Colisage
EB 35 T	1211005	35 W	CDM-T, CDM-TC, CDM-R, CDM-R111, HCI-T, HCI-TC, HCI-PAR, CMH-MR16, CMH-T, CMH-TC, CMH super mini, CMI-T, Elite, Britespot ES50 CDM-Elite-T, CDM-T-Evolution, CDM-TC-Evolution, CM Plus-TC	200 mA	44,5 W	32 x 75,4 x 108,9 (65 x 97)	1 / 54
EB 70 T	1211007	70 W	CDM-T, CDM-TC, CDM-TD, CDM-TP, CDM-Elite-T, CDM-Elite-TC, CDM-R, CDM-R111, HCI-T, HCI-TS, HCI-TC, HCI-PAR, HQI-T, HQI-TS, CMH-T, CDM-Tm Elite mini, MHN-TD, HCI-TT, CMI-T, MH70W/U/PS	365 mA	80 W		

IP20	IP20
Classe I	Class I
Tension d'entrée nominale : 220 - 240 V	Rated input voltage : 220 - 240 V
Tension d'entrée AC : 198 - 264 Vac	AC input voltage : 198 - 264 Vac
Tension d'allumage : 3,5 - 5 kV	Ignition voltage : 3,5 - 5 KV
Fréquence d'entrée : 50 - 60 Hz	Input frequency : 50 - 60 Hz
Fréquence d'utilisation : 153 Hz	Operating frequency : 153 Hz
Facteur de puissance : 0,98	Power factor : 0,98
Température ambiante (Ta) : -15 °C à +50 °C	Operating ambient temperature (Ta) : -15 °C to +50 °C
Température maximale du boîtier (Tc) : +70 °C	Max. case temperature : +70 °C
Durée de vie : 50 000 heures	Lifetime : 50 000 hours

Stabilité des couleurs grâce à une puissance constante	Color stability through constant power
Flux lumineux constant indépendant des fluctuations du réseau	Constant light flux independent of fluctuations on the main
Redémarrage automatique après remplacement de la lampe	Automatic restart after lamp replacement
Fonctionnement sans scintillement	Flicker-free operation
Distance lampe / ballast maximum : 2 mètres	Maximum distance lamp / ballast : 2 meters

Protection	Protection
Contre les courts-circuits et circuits ouverts	Short and open circuits proof
Coupe automatique en cas de défaut de lampe	Automatic shutdown in case of lamp failure
Protection en fin de vie	End of life protection

EN 61347-1 ; EN 61347-2-3 ; EN 62384 ; EN 55015 ; EN 61000-3-2 ; EN 61000-3-3 ; EN 61547	EN 61347-1 ; EN 61347-2-3 ; EN 62384 ; EN 55015 ; EN 61000-3-2 ; EN 61000-3-3 ; EN 61547
--	--

## BALLAST ÉLECTRONIQUE HID INTÉRIEUR

EB 35 T CG

EB 50 T CG

EB 70 T CG



Schéma technique

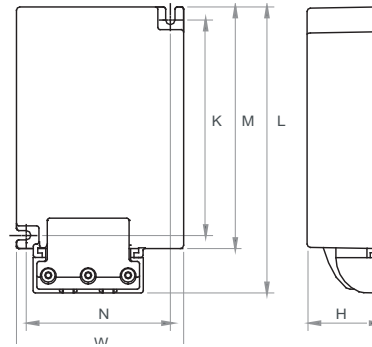

Référence	Code	Puissance de la lampe	Type de lampes	Courant d'entrée	Puissance d'entrée	Facteur de puissance	Tc	Dimensions en mm H x W x M x L (entraxe)	Colisage
EB 35 T CG	1211181	35 W	CDM-T, CDM-TC, CDM-R, CDM-R111 ; HCI-T, HCI-TC, HCI-PAR, CMH-MR16, CMH-T, CMH-TC, CMH super mini, CMI-T, Elite, Britespot ES50, CDM-Elite-T, CDM-T-Evolution, CDM-TC-Evolution, CM Plus-TC	200 mA	44 W	0,95	70 °C	32 x 75,4 x 108,9 x 128,9 (65 x 97)	1 / 54
EB 50 T CG	1211182	50 W	CDM-T/TC Elite 50 W	250 mA	56 W	0,98	70 °C		
EB 70 T CG	1211183	70 W	CDM-T, CDM-TC, CDM-TD, CDM-TP, CDM-Elite-T, CDM-Elite-TC, CDM-R, CDM-R111, HCI-T, HCI-TS, HCI-TC, HCI-PAR, HQI-T, HQI-TS, CMH-T, CDM-Tm Elite mini, MHN-TD, HCI-TT, CMI-T, MH70W/U/PS	365 mA	82 W	0,98	75 °C		

IP20	IP20
Classe I	Class I
Tension d'entrée nominale : 220 - 240 V	Rated input voltage : 220 - 240 V
Tension d'entrée AC : 198 - 264 Vac	AC input voltage : 198 - 264 Vac
Tension d'allumage : < 5 kV	Ignition voltage : < 5 kV
Tension de sortie : 250 Vac	Output voltage : 250 Vac
Fréquence d'entrée : 50 - 60Hz	Input frequency : 50 - 60Hz
Fréquence d'utilisation : 153 Hz	Operating frequency : 153 Hz
Température ambiante (Ta) : -15 °C à +50 °C	Operating ambient temperature (Ta) : -15 °C to +50 °C
Serre-câble amovible	Removable cable grip
Durée de vie : 50 000 heures	Lifetime : 50 000 hours
Type indépendant ou intégré	Built-in or independent type
Restriction sur le temps d'allumage : < 20 min	Restriction on ignition time : < 20 min
Stabilité des couleurs grâce à une puissance constante	Color stability through constant power
Flux lumineux constant indépendant des fluctuations du réseau	Constant light flux independent of fluctuations on the main
Redémarrage automatique après remplacement de la lampe	Automatic restart after lamp replacement
Fonctionnement sans scintillement	Flicker-free operation
Distance lampe / ballast maximum : 2 mètres	Maximum distance lamp / ballast : 2 meters
<b>Protection</b>	<b>Protection</b>
Contre les courts-circuits et circuits ouverts	Short and open circuits proof
Régule automatiquement les surchauffes	Automatic overheating regulation
Protection en fin de vie	End of life protection
Contre les surcharges : 300 Vac 48h / 320 Vac 2 h	Against overloads : 300 Vac 48h / 320 Vac 2 h
EN 61347-1 ; EN61347-2-12 ; EN 55015 (<300 MHz)	EN 61347-1 ; EN61347-2-12 ; EN 55015 (<300 MHz)
EN 61000-3-2 ; EN 61000-3-3 ; EN 61547	EN 61000-3-2 ; EN 61000-3-3 ; EN 61547

## BALLAST ÉLECTRONIQUE HID INTÉRIEUR EB 150 T CG



Schéma technique

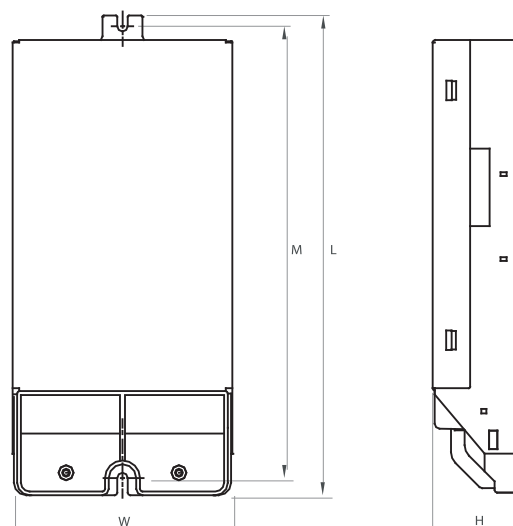

Référence	Code	Puissance de la lampe	Type de lampes	Courant d'entrée	Puissance d'entrée	Dimensions en mm H x W x L (entraxe M)	Colisage
EB 150 T CG	1211151	150 W	CDM-T, CDM-TD, CDM-TP, HQI-T, HQI-TS, HCI-T, CDM-Elite-T, CMH-T, CMI-T	720 mA	163 W	35,5 x 88 x 190,5 (179,8)	1 / 20

IP20	IP20
Classe I	Class I
Tension d'entrée nominale : 220 - 240 V	Rated input voltage : 220 - 240 V
Tension d'entrée AC : 198 - 264 Vac	AC input voltage : 198 - 264 Vac
Tension d'allumage : 3 - 5 kV	Ignition voltage : 3 - 5 kV
Fréquence d'entrée : 50 - 60 Hz	Input frequency : 50 - 60 Hz
Fréquence d'utilisation : 153 Hz	Operating frequency : 153 Hz
Facteur de puissance : 0,95	Power factor : 0,95
Température ambiante (Ta) : -15 °C à +50 °C	Operating ambient temperature (Ta) : -15 °C to +50 °C
Température maximale du boîtier (Tc) : +70 °C	Max. case temperature (Tc) : +70 °C
Durée de vie : 50 000 heures	Lifetime : 50 000 hours

Stabilité des couleurs grâce à une puissance constante	Color stability through constant power
Flux lumineux constant indépendant des fluctuations du réseau	Constant light flux independent of fluctuations on the main
Redémarrage automatique après remplacement de la lampe	Automatic restart after lamp replacement
Fonctionnement sans scintillement	Flicker-free operation
Distance lampe / ballast maximum : 2 mètres	Maximum distance lamp / ballast : 2 meters

<b>Protection</b>	<b>Protection</b>
Contre les courts-circuits et circuits ouverts	Short and open circuits proof
Coupe automatique en cas de défaut de lampe	Automatic shutdown in case of lamp failure
Protection en fin de vie	End of life protection

EN 61347-1 ; EN 61347-2-3 ; EN 62384 ; EN 55015 ; EN 61000-3-2 ; EN 61000-3-3 ; EN 61547	EN 61347-1 ; EN 61347-2-3 ; EN 62384 ; EN 55015 ; EN 61000-3-2 ; EN 61000-3-3 ; EN 61547
--	--

## BALLAST ÉLECTRONIQUE HID EXTÉRIEUR

EB EXT 70 CG

EB EXT 100 CG

EB EXT 150 CG



\*Si installé avec serre-câble



Schéma technique

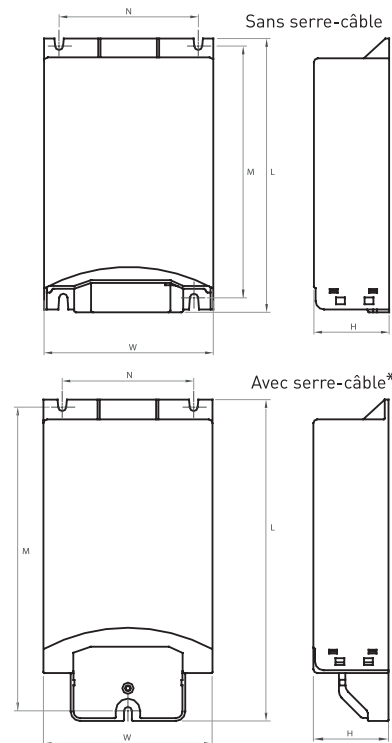

Référence	Code	Puissance de la lampe	Courant d'entrée	Puissance d'entrée	Tc	Dimensions en mm		Colisage
						sans serre-câble H x W x L (entraxe N x M)	avec serre-câble H x W x L (entraxe N x M)	
EB EXT 70 CG	1213010	70 W	350 mA	78 W	70 °C			
EB EXT 100 CG	1213020	100 W	490 mA	108 W	75 °C	40 x 90 x 145,5 (70 x 133,8)	40 x 90 x 171 (70 x 161,6)	1 / 20
EB EXT 150 CG	1213030	150 W	720 mA	163 W	80 °C			

IP20  
Classe II si installé avec serre-câble  
Tension d'entrée : 220 - 240 V  
Tension d'entrée AC : 198 - 264 Vac  
Tension d'allumage : < 5 kV  
Fréquence d'entrée : 50 - 60 Hz  
Facteur de puissance : 0,98  
Température ambiante (Ta) : -15 °C à +50 °C  
Serre-câble amovible  
Durée de vie : 50 000 heures

IP20  
Class II if installed with cable clamp  
Input voltage : 220 - 240 V  
AC input voltage : 198 - 264 Vac  
Ignition voltage : < 5 kV  
Input frequency : 50 - 60 Hz  
Power factor : 0,98  
Operating ambient temperature (Ta) : -15 °C to +50 °C  
Removable cable-grip  
Lifetime : 50 000 hours

Stabilité des couleurs grâce à une puissance constante  
Flux lumineux constant indépendamment des fluctuations du réseau  
Redémarrage automatique après remplacement de la lampe  
Fonctionnement sans scintillement  
Distance lampe / ballast maximum : 2 mètres

Color stability through constant power  
Constant light flux independent of fluctuations on the main  
Automatic restart after lamp replacement  
Flicker-free operation  
Maximum distance lamp / ballast : 2 meters

**Protection**  
Contre les courts-circuits et circuits ouverts  
Coupure automatique en cas de défaut de lampe  
Protection en fin de vie

**Protection**  
Short and open circuits proof  
Automatic shutdown in case of lamp failure  
End of life protection

EN 61347-1 ; EN 61347-2-12 ; EN 61000-3-2 ;  
EN 61000-3-3 ; EN 55015 ; EN 61547

EN 61347-1 ; EN 61347-2-12 ; EN 61000-3-2 ;  
EN 61000-3-3 ; EN 55015 ; EN 61547

## BALLAST ÉLECTRONIQUE HID EXTÉRIEUR / LAMPE COSMOPOLIS

EB EXT 60 CG  
EB EXT 90 CG  
EB EXT 140 CG



\*Si installé avec serre-câble



### Schéma technique

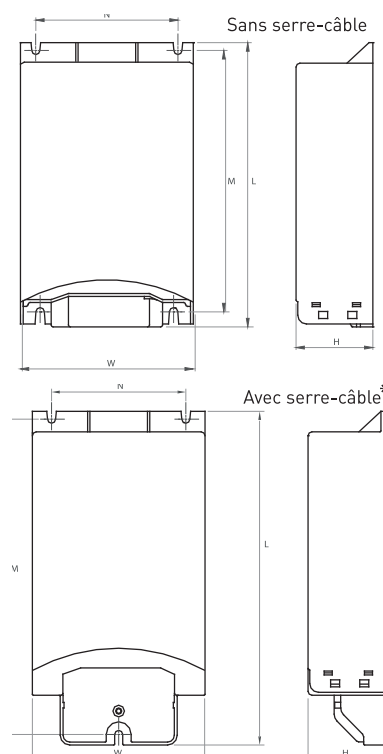

Référence	Code	Puissance de la lampe	Puissance d'entrée	Courant d'entrée	Tc	Dimensions en mm sans serre-câble H x W x L (entraxe N x M)	Dimensions en mm avec serre-câble* H x W x L (entraxe N x M)	Colisage
EB EXT 60 CG	1213060	60 W	66,5 W	300 mA	65 °C			
EB EXT 90 CG	1213090	90 W	97,5 W	445 mA	70 °C	40 x 90 x 145,5 (70 x 133,8)	40 x 90 x 171 (70 x 161,6)	1 / 20
EB EXT 140 CG	1213140	140 W	153 W	675 mA	75 °C			

IP20	IP20
Classe II si installé avec serre-câble	Class II if installed with cable clamp
Tension d'entrée : 220 - 240 V	Input voltage : 220 - 240 V
Tension d'entrée AC : 198 - 264 Vac	AC input voltage : 198 - 264 Vac
Tension d'allumage : < 5 kV	Ignition voltage : < 5 kV
Fréquence d'entrée : 50 - 60 Hz	Input frequency : 50 - 60 Hz
Fréquence de fonctionnement : 120 Hz	Operating frequency : 120 Hz
Facteur de puissance : 0,98	Power factor : 0,98
Température ambiante (Ta) : -15 °C à +50 °C	Operating ambient temperature (Ta) : -15 °C to +50 °C
Serre-câble amovible	Removable cable-grip
Durée de vie : 50 000 heures	Lifetime : 50 000 hours

Stabilité des couleurs grâce à une puissance constante	Color stability through constant power
Flux lumineux constant indépendamment des fluctuations du réseau	Constant light flux independent of fluctuations on the main
Redémarrage automatique après remplacement de la lampe	Automatic restart after lamp replacement
Fonctionnement sans scintillement	Flicker-free operation
Distance lampe / ballast maximum : 2 mètres	Maximum distance lamp / ballast : 2 meters

<b>Protection</b>	<b>Protection</b>
Contre les courts-circuits et circuits ouverts	Short and open circuits proof
Coupe automatique en cas de défaut de lampe	Automatic shutdown in case of lamp failure
Protection en fin de vie	End of life protection

EN 61347-1 ; EN 61347-2-12 ; EN 61000-3-2 ; EN 61000-3-3 ; EN 55015 ; EN 61547	EN 61347-1 ; EN 61347-2-12 ; EN 61000-3-2 ; EN 61000-3-3 ; EN 55015 ; EN 61547
---	---



## BALLAST ÉLECTRONIQUE HID DIMMABLE EXTÉRIEUR

EB EXT DIM 70 CG / 22-6 OU 24-6

EB EXT DIM 100 CG / 22-6 OU 24-6

EB EXT DIM 150 CG / 22-6 OU 24-6



\*Si installé avec serre-câble



Schéma technique

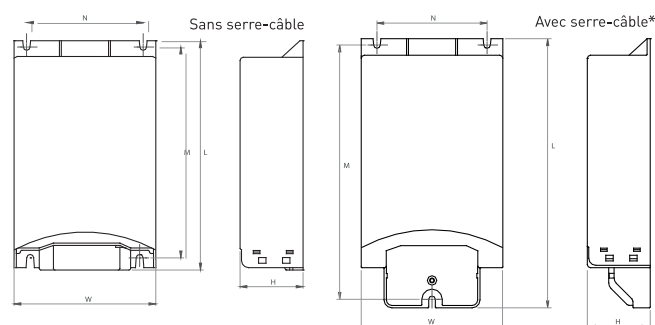

Référence	Code	Puissance	Conso. à 100 %	Conso. à 50 %	Courant d'entrée	Tc	Dimensions en mm sans serre-câble H x W x L (entraxe N x M)	Dimensions en mm avec serre-câble H x W x L (entraxe N x M)	Colisage
EB EXT DIM 70 CG 22-6	1212205	70 W	78 W	43 W	350 mA	70 °C			
EB EXT DIM 100 CG 22-6	1212210	100 W	108 W	58 W	490 mA	75 °C	40 x 90 x 145,5 (70 x 133,8)	40 x 90 x 171 (70 x 161,6)	1 / 20
EB EXT DIM 150 CG 22-6	1212215	150 W	163 W	88 W	720 mA	80 °C			
EB EXT DIM 70 CG 24-6	1212405	70 W	78 W	43 W	350 mA	70 °C			
EB EXT DIM 100 CG 24-6	1212410	100 W	108 W	58 W	490 mA	75 °C	40 x 90 x 145,5 (70 x 133,8)	40 x 90 x 171 (70 x 161,6)	1 / 20
EB EXT DIM 150 CG 24-6	1212415	150 W	163 W	88 W	720 mA	80 °C			

IP20

Classe II si installé avec serre-câble  
Tension d'entrée : 220 - 240 V  
Tension d'entrée AC : 198 - 264 Vac  
Tension d'allumage : < 5 kV  
Fréquence d'entrée : 50 - 60 Hz  
Fréquence de fonctionnement : 120 Hz  
Facteur de puissance : 0,98  
Température ambiante (Ta) : -15 °C à +50 °C  
Serre-câble amovible  
Durée de vie : 50 000 heures

IP20

Class II if installed with cable clamp  
Input voltage : 220 - 240 V  
AC input voltage : 198 - 264 Vac  
Ignition voltage : < 5 kV  
Input frequency : 50 - 60 Hz  
Operating frequency : 120 Hz  
Power factor : 0,98  
Operating ambient temperature (Ta) : -15 °C to +50 °C  
Removable cable-grip  
Lifetime : 50 000 hours

Stabilité des couleurs grâce à une puissance constante  
Flux lumineux constant indépendant des fluctuations du réseau

Color stability through constant power  
Constant light flux independent of fluctuations on the main

Gestion intelligente de la puissance qui ajuste automatiquement la gradation horaire d'exploitation en fonction des différentes saisons

Intelligent power management adjusting automatically the dimming operation schedule according to the different seasons

Redémarrage automatique après remplacement de la lampe  
Fonctionnement sans scintillement  
Distance lampe / ballast maximum : 2 mètres

Automatic restart after lamp replacement  
Flicker-free operation  
Maximum distance lamp / ballast : 2 meters

### Protection

Contre les courts-circuits et circuits ouverts  
Coupure automatique en cas de défaut de lampe  
Protection en fin de vie

### Protection

Short and open circuits proof  
Automatic shutdown in case of lamp failure  
End of life protection

EN 61347-1 ; EN 61347-2-12 ; EN 61000-3-2 ;  
EN 61000-3-3 ; EN 55015 ; EN 61547

EN 61347-1 ; EN 61347-2-12 ; EN 61000-3-2 ;  
EN 61000-3-3 ; EN 55015 ; EN 61547

# BALLAST ÉLECTRONIQUE HID DIMMABLE EXTÉRIEUR LAMPES COSMOPOLIS

EB EXT DIM 60 CG / 22-6 OU 24-6

EB EXT DIM 90 CG / 22-6 OU 24-6



\*Si installé avec serre-câble



Schéma technique

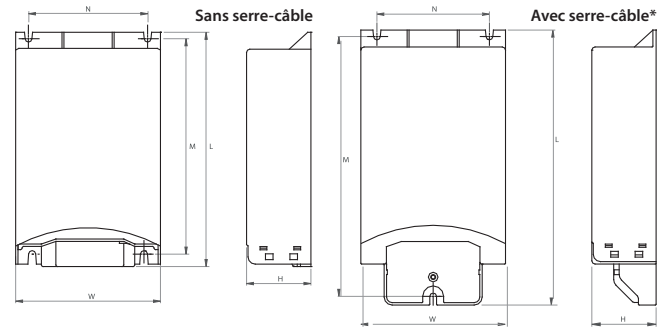

Référence	Code	Puissance	Conso. à 100 %	Conso. en réduction	Courant d'entrée	Tc	Dimensions en mm sans serre-câble H x W x L (entraxe N x M)	Dimensions en mm avec serre-câble* H x W x L (entraxe N x M)	Colisage
EB EXT DIM 60 CG 22-6	1212235	60 W	66,5 W	à 75 % 51,5 W	300 mA	65 °C			
EB EXT DIM 90 CG 22-6	1212240	90 W	97,5 W	à 60 % 61,5 W	445 mA	70 °C	40 x 90 x 145,5 (70 x 133,8)	40 x 90 x 171 (70 x 161,6)	1 / 20
EB EXT DIM 60 CG 24-6	1212435	60 W	66,5 W	à 75 % 51,5 W	300 mA	65 °C			
EB EXT DIM 90 CG 24-6	1212440	90 W	97,5 W	à 60 % 61,5 W	445 mA	70 °C			

Les lampes Cosmopolis ne peuvent varier à 50% comme les lampes standard  
Le maximum admis est de 75% pour la 60 W et 60% pour les 90 W

Cosmopolis lamps can not be dimmed at 50% like the standard lamps  
The maximum admitted is 75% for the 60 W and 60% for the 90 W

IP20	IP20
Classe II si installé avec serre-câble	Class II if installed with cable clamp
Tension d'entrée : 220 - 240 V	Input voltage : 220 - 240 V
Tension d'entrée AC : 198 - 264 Vac	AC input voltage : 198 - 264 Vac
Tension d'allumage : < 5 kV	Ignition voltage : < 5 kV
Fréquence d'entrée : 50 - 60 Hz	Input frequency : 50 - 60 Hz
Fréquence de fonctionnement : 120 Hz	Operating frequency : 120 Hz
Facteur de puissance : 0,98	Power factor : 0,98
Température ambiante (Ta) : -15 °C à +50 °C	Operating ambient temperature (Ta) : -15 °C to +50 °C
Serre-câble amovible	Removable cable-grip
Durée de vie : 50 000 heures	Lifetime : 50 000 hours

Stabilité des couleurs grâce à une puissance constante	Color stability through constant power
Flux lumineux constant indépendant des fluctuations du réseau	Constant light flux independent of fluctuations on the main

Gestion intelligente de la puissance qui ajuste automatiquement la gradation horaire d'exploitation en fonction des différentes saisons	Intelligent power management adjusting automatically the dimming operation schedule according to the different seasons
---	--

Redémarrage automatique après remplacement de la lampe	Automatic restart after lamp replacement
Fonctionnement sans scintillement	Flicker-free operation
Distance lampe / ballast maximum : 2 mètres	Maximum distance lamp / ballast : 2 meters

<b>Protection</b>	<b>Protection</b>
Contre les courts-circuits et circuits ouverts	Short and open circuits proof
Coupeure automatique en cas de défaut de lampe	Automatic shutdown in case of lamp failure
Protection en fin de vie	End of life protection

EN 61347-1 ; EN 61347-2-12 ; EN 61000-3-2 ; EN 61000-3-3 ; EN 55015 ; EN 61547	EN 61347-1 ; EN 61347-2-12 ; EN 61000-3-2 ; EN 61000-3-3 ; EN 55015 ; EN 61547
--	--



## BALLAST ÉLECTRONIQUE HID EXTÉRIEUR

La gamme de ballasts LCI est constituée de deux options qui correspondent aux applications suivantes :

1. le système en deux niveaux de gradation qui fonctionne à 100 % puis à 50 % de puissance de 22 h à 6 h
2. le système en deux niveaux de gradation qui fonctionne à 100 % puis à 50 % de puissance de 24 h à 6 h

The LCI ballasts EB EXT DIM are made of two options corresponding to the applications below :

1. Bi-level dim system runs at 100 % then at 50 % power from 22 h to 6 h
2. Bi-level dim system runs at 100 % then at 50 % power from 24 h to 6 h

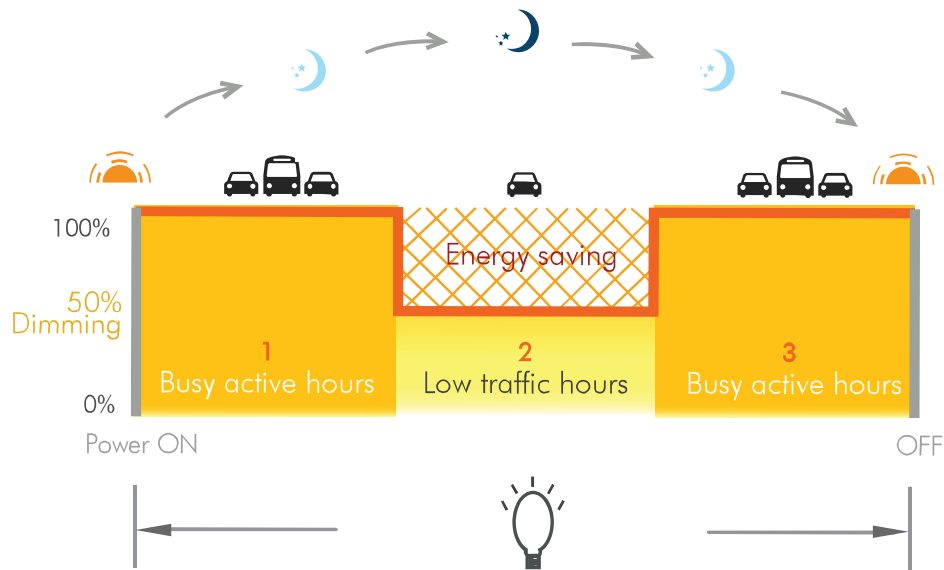

### Consommation d'énergie

Temps de fonctionnement de la lampe : 12hrs	50W	70W	100W	150W
Ballast conventionnel non dimmable PF : 0.8 Efficacité : 0.8	342	479	684	1026
Ballast électronique non dimmable PF : 0.98 Efficacité : 0.9	248	347	496	744
Ballast électronique à deux niveaux de gradation 100% de puissance pendant 6h50 50% de puissance pendant 6h	186	260	372	558

### Schéma d'installation

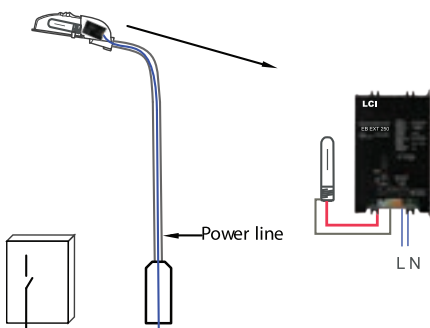

### Schéma de gradation

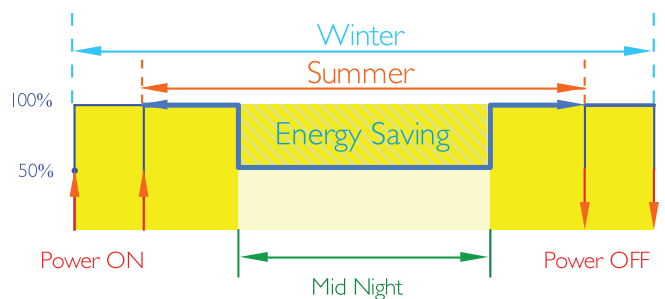



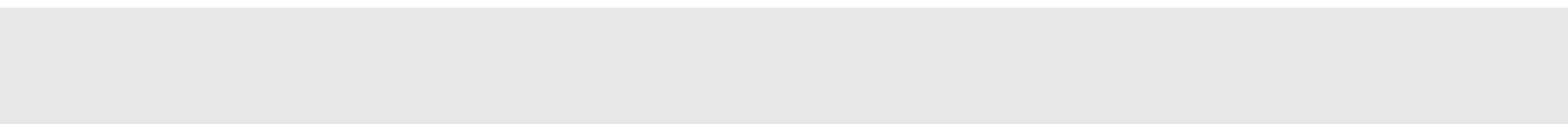

**ALIMENTATIONS  
FERROMAGNÉTIQUES  
ET AMORCEURS**

**MAGNETIC CONTROL  
GEARS UNITS AND IGNITORS**

# 14.1

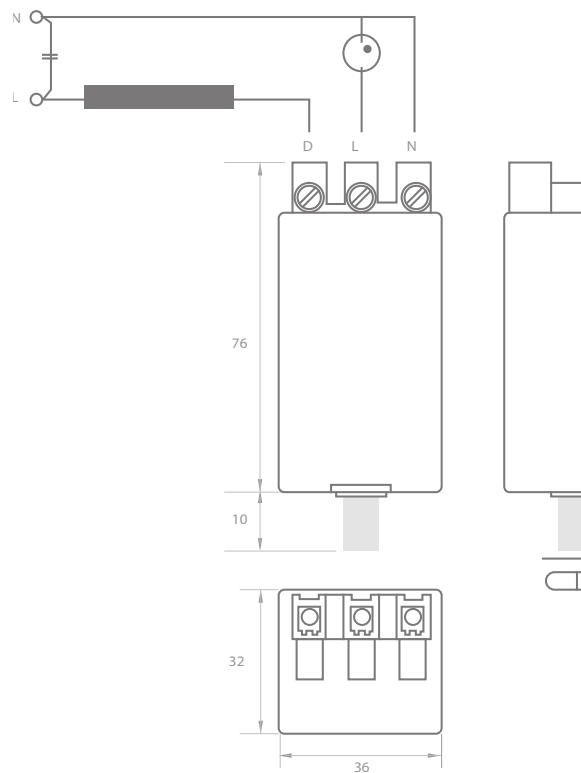

## BALLAST FERROMAGNÉTIQUE FLUO

**MB 18-B2**  
**MB 36-B2**  
**MB 58-B2**



Schéma technique

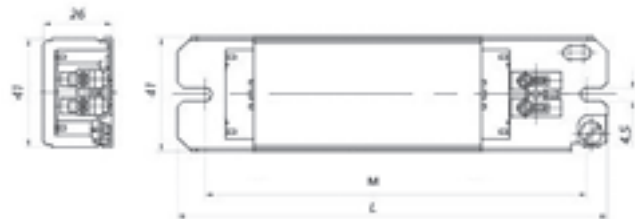

Référence	Code	Puissance	A	$\Delta T$	Cos Fi.	Cond.	EEI	Dimensions en mm h x l x L (entraxe M)	Colisage
MB 18 - B2	2353018	18 W	0,37	65 °C	0,32	4,5 $\mu$ F	B2	26 x 41 x 155 (137,5)	1
MB 36 - B2	2353036	36 W	0,43	55 °C	0,45				
MB 58 - B2	2353058	58 W	0,67	50 °C	0,46	7 $\mu$ F		26 x 41 x 195 (180)	

IP20	IP20
Classe I	Class I
Pour lampes fluorescentes et compactes	For fluorescent and compact lamps
Type à intégrer	Built-in type
Température maximale d'enroulement (Tw) : +130 °C	Max. winding temperature (Tw) : +130 °C
Imprégné de résine de polyester thermodurcissable	Impregnation with thermosetting polyester resin

DIN EN 61347-1 (VDE 0712 Teil 30) : 2009-04	DIN EN 61347-1 (VDE 0712 Teil 30) : 2009-04
EN 61347-1 : 2008-05	EN 61347-1 : 2008-05
DIN EN 61347-2-8 (VDE 0712 Teil 38) : 2006-09	DIN EN 61347-2-8 (VDE 0712 Teil 38) : 2006-09
EN 61347-2-8 :2001-01 + A1 : 2006-02	EN 61347-2-8 :2001-01 + A1 : 2006-02
DIN EN 60921 : 2005-04	DIN EN 60921 : 2005-04
EN 60921 : 2004-12	EN 60921 : 2004-12

## BALLAST FERROMAGNÉTIQUE HID

MB 35  
MB 70  
MB 100  
MB 150  
MB 250



Schéma technique

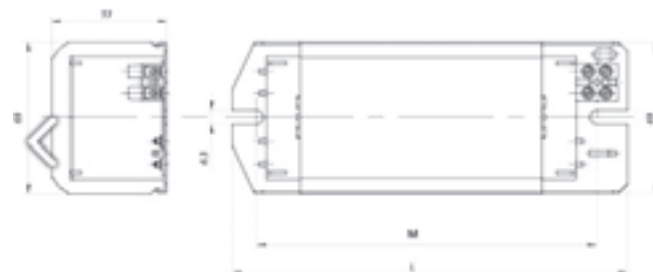

Référence	Code	Puissance	A	$\Delta T$	Cos Fi.	Cond.	Dimensions en mm h x l x L (entraxe M)	Colisage
MB 35	2353110	35 W	0,53	50 °C	0,37	6 $\mu$ F		
MB 70	2353130	70 W	1		0,36	12 $\mu$ F	53 x 69 x 112 (87)	
MB 100	2353140	100 W	1,2		0,42			1
MB 150	2353150	150 W	1,8	70 °C	0,38	20 $\mu$ F	53 x 69 x 145 (120)	
MB 250	2353160	250 W	3		0,44	32 $\mu$ F	53 x 69 x 180 (155)	

<p>IP20 Classe I Pour lampes iodures métalliques et sodium haute pression Compatible avec amorçeur à superposition F400 (1302011) Type à intégrer Température maximale d'enroulement (Tw) : +130 °C Imprégné de résine de polyester thermodurcissable</p>	<p>IP20 Class I For metal halide and high pressure sodium lamps Compatible with superimposed ignitor F400 (1302011) Built-in type Max. winding temperature (Tw) : +130 °C Impregnation with thermosetting polyester resin</p>
---	---

<b>Protection</b>	<b>Protection</b>
Contre les surchauffes	Against overheatings

<p>DIN EN 61347-1 (VDE 0712 Teil 30) : 2011-12 EN 61347-1 :2008 + A1 : 2011-02 DIN EN 61347-2-9 (VDE 0712 Teil 39) : 2007-03 EN 61347-2-9 :2001 + A1 :2003 + A2 : 2006-08 DIN EN 60923 (VDE 0712 Teil 13) : 2006-04 EN 60923 : 2005-11</p>	<p>DIN EN 61347-1 (VDE 0712 Teil 30) : 2011-12 EN 61347-1 :2008 + A1 : 2011-02 DIN EN 61347-2-9 (VDE 0712 Teil 39) : 2007-03 EN 61347-2-9 :2001 + A1 :2003 + A2 : 2006-08 DIN EN 60923 (VDE 0712 Teil 13) : 2006-04 EN 60923 : 2005-11</p>
--	--

# BALLAST FERROMAGNÉTIQUE HID

## MB 400



Schéma technique

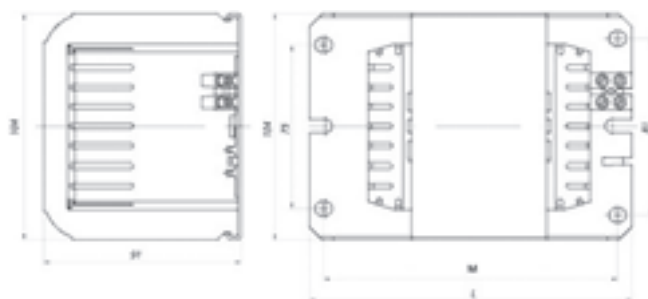

Référence	Code	Puissance	A	$\Delta T$	Cos Fi.	Cond.	EEI	Dimensions en mm h x l x L (entraxe M)	Colisage
MB 400	2353170	400 W	4,45	70 °C	0,43	45 $\mu$ F	A2	91 x 104 x 148 (135)	1

IP20  
Classe I  
Pour lampes iodures métalliques et sodium haute pression  
Compatible avec amorceur à superposition F400 (1302011)  
Type à intégrer  
Température maximale d'enroulement (Tw) : +130 °C  
Imprégné de résine de polyester thermodurcissable

**Protection**  
Contre les surchauffes

DIN EN 61347-1 (VDE 0712 Teil 30) : 2011-12  
EN 61347-1 :2008 + A1 : 2011-02  
DIN EN 61347-2-9 (VDE 0712 Teil 39) : 2007-03  
EN 61347-2-9 :2001 + A1 :2003 + A2 : 2006-08  
DIN EN 60923 (VDE 0712 Teil 13) : 2006-04  
EN 60923 : 2005-11

IP20  
Class I  
For metal halide and high pressure sodium lamps  
Compatible with superimposed ignitor F400 (1302011)  
Built-in type  
Max. winding temperature (Tw) : +130 °C  
Impregnation with thermosetting polyester resin

**Protection**  
Against overheatings

DIN EN 61347-1 (VDE 0712 Teil 30) : 2011-12  
EN 61347-1 : 2008 + A1 :2011-02  
DIN EN 61347-2-9 (VDE 0712 Teil 39) : 2007-03  
EN 61347-2-9 :2001 + A1 :2003 + A2 : 2006-08  
DIN EN 60923 (VDE 0712 Teil 13) : 2006-04  
EN 60923 : 2005-11

## AMORCEUR PAR SUPERPOSITION F 400 / 35 À 400 W



Schéma technique



Référence	Code	Type Lampes	Dimensions en mm h x l x L	Colisage
F 400	1302011	HI-CE 35 à 400 W HI 70 à 400 W HS 70 à 400 W	32 x 36 x 86	30

IP20	IP20
Type intégré	Built-in type
Tension d'entrée : 198 - 264 V	Input voltage : 198 - 264 V
Tension d'allumage : 3,5 - 5 kV	Ignition voltage : 3,5 - 5 kV
Fréquence d'entrée : 50 - 60 Hz	Input frequency : 50 - 60 Hz
Température ambiante (Ta) :	Operating ambient temperature (Ta) :
4,6 A : -30 °C à +70 °C	4,6 A : -30 °C à +70 °C
3,0 A : -30 °C à +90 °C	3,0 A : -30 °C à +90 °C
1,8 A : -30 °C à +95 °C	1,8 A : -30 °C à +95 °C
Fonctionnement maximal de la lampe : 4,6 A	Maximum lamp operation : 4,6 A
Pertes : 1 W (1,80 A) ; 2 W (3,0 A) ; 3 W (4,6 A)	Losses : 1 W (1,80 A) ; 2 W (3,0 A) ; 3 W (4,6 A)
Cycles d'impulsion : ≤ 6	Pulse for cycle : ≤ 6
Capacité de charge : 20 - 100 pF	Load capacitance : 20 - 100 pF
Distance maximale lampe / amorceur : 1,2 m	Max. distance lamp / ignitor : 1,2 m
EN 61347-1 ; EN 61347-2-1 ; EN 60927 ; EN 55015 ; EN 61547	EN 61347-1 ; EN 61347-2-1 ; EN 60927 ; EN 55015 ; EN 61547

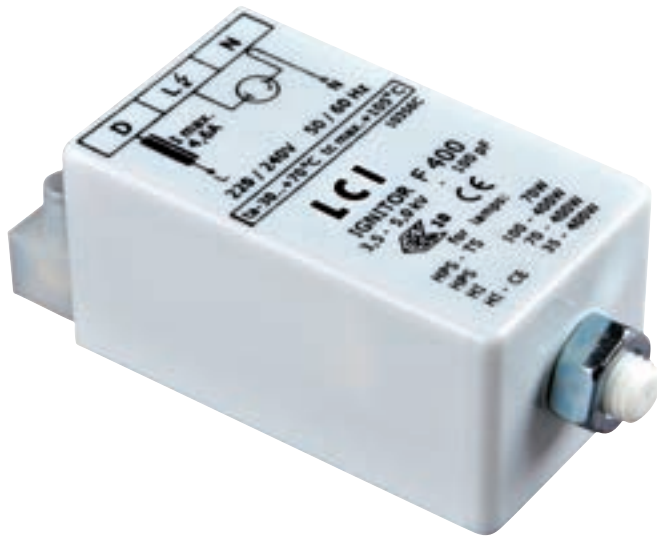
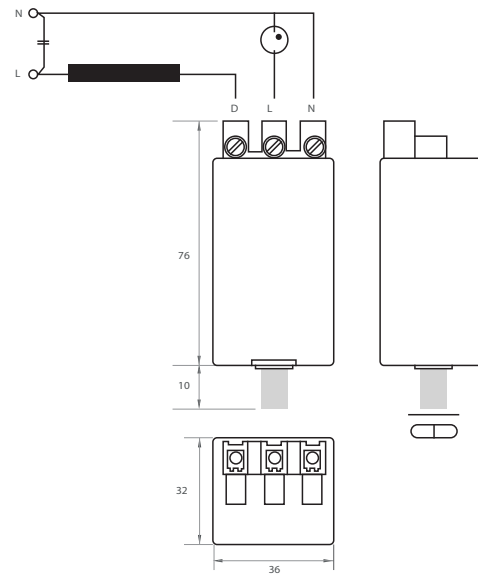

# AMORCEUR PAR IMPULSION SP 2 T / 100 À 1000 W



Schéma technique

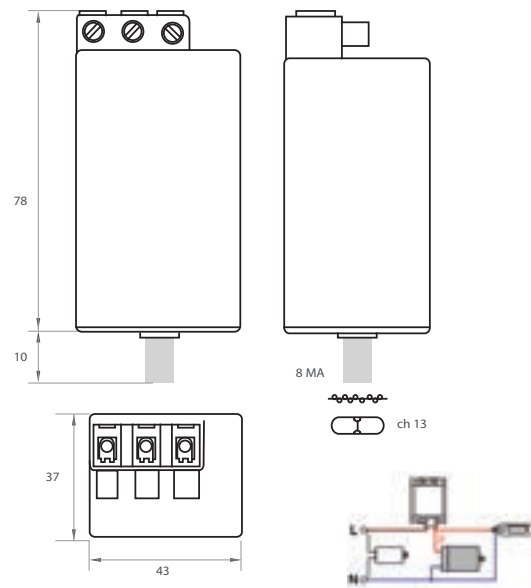

Référence	Code	Type Lampes	Dimensions en mm h x l x L	Colisage
SP 2 T	1302021	HPSV 100, 150, 250, 400, 600 et 1000 W	37 x 43 x 88	20 / 100

IP20 Type intégré	IP20 Built-in type
Tension d'entrée : 220 - 240 V	Input voltage : 220 - 240 V
Tension d'allumage : 3,5 - 4,5 kV	Ignition voltage : 3,5 - 4,5 kV
Fréquence d'entrée : 50 - 60 Hz	Input frequency : 50 - 60 Hz
Température ambiante (Ta) : -30 °C à +50 °C	Operating ambient temperature (Ta) : -30 °C to +50 °C
Température maximale du boîtier (Tc) : +90 °C	Max. case temperature (Tc) : +90 °C
Essai au fil incandescent : 850 °C	Glow wire test : 850 °C
Arrêt automatique : 2 - 5 min	Automatic switch-OFF : 2 - 5 min
Distance maximale lampe / ballast : 10 m (6 m à 600 W et 1000 W)	Maximum distance lamp / ignitor : 10 m (6 m at 600 W and 1000 W)
Impulsions par cycle : > 3	Pulse for cycle : > 3
Position d'impulsions : 60 - 90	Impulses position : 60 - 90
Capacité de charge : 20 - 1000 pF	Load capacitance : 20 - 1000 pF
Isolation du ballast : 4,5 kV	Ballast insulation : 4,5 kV
EN 60926 ; EN 61347-1 ; EN 61347-2-1 ; EN 60927 ; EN 55015 ; EN 61547	EN 60926 ; EN 61347-1 ; EN 61347-2-1 ; EN 60927 ; EN 55015 ; EN 61547

# AMORCEUR PAR IMPULSION 2 FILS SP 2 F / 70 À 400 W



20 cm de câble

## Schéma technique

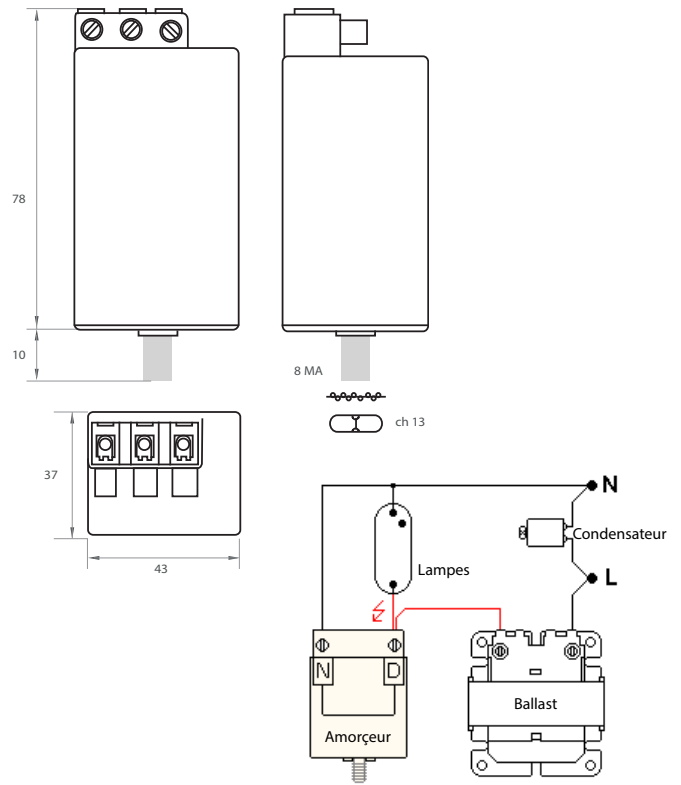

Référence	Code	Type Lampes	Dimensions en mm h x l x L	Colisage
SP2F + câble 20cm	1302019	HPSV 70, 100, 150, 250, 400 W HI 70, 100, 150, 250, 400 W	37 x 43 x 88	20 / 100

IP20	IP20
Classe I	Class I
Type intégré	Built-in type
Tension d'entrée : 198 - 264 V	Input voltage : 198 - 264 V
Fréquence d'entrée : 50 - 60 Hz	Input frequency : 50 - 60 Hz
Tension d'allumage : 3,5 - 4,5 kV	Ignition voltage : 3,5 - 4,5 kV
Température ambiante (Ta) : -30 °C à +50 °C	Operating ambient temperature (Ta) : -30 °C to +50 °C
Température maximale du boîtier (Tc) : +90 °C	Max. case temperature (Tc) : +90 °C
Sortie précâblée 2 fils de 20 cm	Prewired output with 2 wires of 20 cm
Amorçeur 2 fils compatible avec n'importe quel type de ballast de 70 à 400 W	2 wires ignitor compatible with any type of ballast from 70 to 400 W
Distance maximale lampe / ballast : 10 m	Maximum distance lamp / ignitor : 10 m
Capacité de charge : 20 - 1000 pF	Load capacitance : 20 - 1000 pF
Essai au fil incandescent : 850 °C	Glow wire test : 850 °C
Arrêt automatique : 2 - 5 min	Automatic switch OFF : 2 - 5 min
Impulsions par cycle : > 3	Pulse for cycle : > 3
Position d'impulsions : 60 - 90	Impulses position : 60 - 90
Isolation du ballast : 4,5 kV	Ballast insulation : 4,5 kV
EN 61347-1 ; EN 61347-2-1 ; EN 60927 ; EN 55015 ; EN 61547	EN 61347-1 ; EN 61347-2-1 ; EN 60927 ; EN 55015 ; EN 61547

## UNITÉ D'ALIMENTATION FERROMAGNÉTIQUE HID / CLASSE II

MB SAPIM 70.3 Q  
 MB SAPIM 100.3 Q  
 MB SAPIM 150.3 Q



Schéma technique

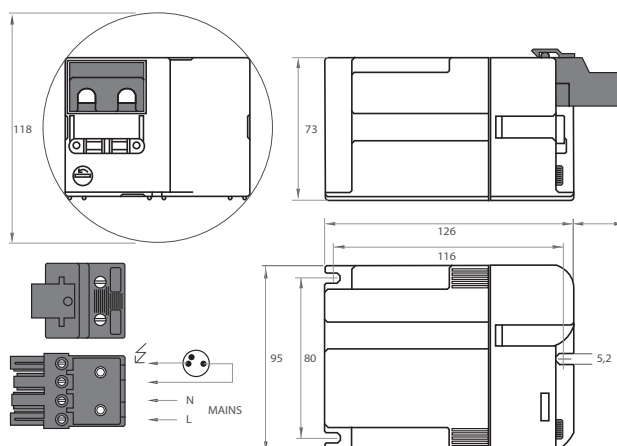

Référence	Code	Puissance	A	Pertes	Facteur de puissance	Dimensions en mm h x l x L (entraxe)	Colisage
MB SAPIM 70.3 Q	2202573	70 W	0,41	12,2 W	0,95		
MB SAPIM 100.3 Q	2202615	100 W	0,53	13,3 W	0,90	73 x 95 x 126 (80 x 116)	1
MB SAPIM 150.3 Q	2202616	150 W	0,78	15,8 W	0,95		

<p>IP40                  Classe II                  Unité d'alimentation pour lampes iodures métalliques et sodium haute pression                  Tension d'entrée : 230 V                  Fréquence d'entrée : 50 Hz                  Température maximale d'enroulement (Tw) : +130 °C                  Température ambiante (Ta) : +60 °C</p>	<p>IP40                  Class II                  Control gear unit for metal halide and high pressure sodium lamps                  Input voltage : 230 V                  Input frequency : 50 Hz                  Max. winding temperature (Tw) : +130 °C                  Operating ambient temperature (Ta) : +60 °C</p>
--	--

<p>Type indépendant                  Essai au fil incandescent : 850 °C                  Amorceur électronique                  Condensateur à haut facteur de puissance                  Distance maximale lampe / ballast : 2 m                  Ballast moulé de résine                  Connecteur pour câble : 1,0 - 2,5 mm<sup>2</sup></p>	<p>Independent type                  Glow wire test : 850 °C                  Electronic ignitor                  High power factor capacitor                  Max. distance lamp / gear : 2 m                  Moulded - resin ballast                  Terminal connector : 1,0 - 2,5 mm<sup>2</sup></p>
--	--

<p><b>Protection</b>                  Contre les surchauffes</p>	<p><b>Protection</b>                  Against overheatings</p>
--	--

<p>EN 61347-1 ; EN 61347-2-9 + 2-1 ; EN 60598-1 + 2-2 ;                  EN 60923 ; EN 60927 ; EN 61000-3-2 + 3-3 ;                  EN 55015 ; EN 61547</p>	<p>EN 61347-1 ; EN 61347-2-9 + 2-1 ; EN 60598-1 + 2-2 ;                  EN 60923 ; EN 60927 ; EN 61000-3-2 + 3-3 ;                  EN 55015 ; EN 61547</p>
--	--

## UNITÉ D'ALIMENTATION FERROMAGNÉTIQUE HID / CLASSE II

**BCS 70.3 TB**  
**BCS 100.3 TB**  
**BCS 150.3 TB**



Schéma technique

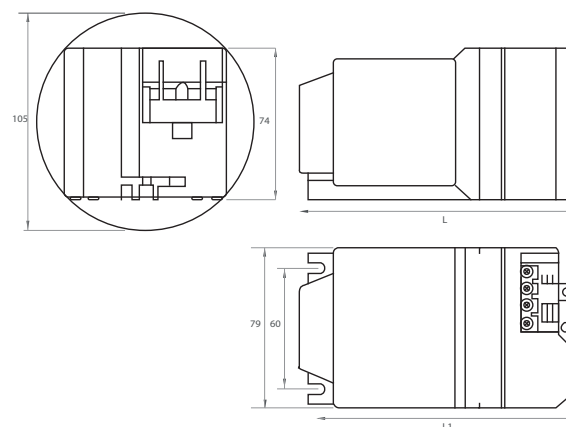

Référence	Code	Puissance	A	Lampes	Facteur de puissance	Pertes	Dimensions en mm h x l x L (entraxe L1)	Colisage
BCS 70.3 TB	2202020	70 W	0,41	MH Iodure : E27 - G 8.5 G12 - Rx7s - PG 12-2 HPSV Sodium : Rx7s - E27	0,95	12,2 W	74 x 79 x 132 (60 x 118)	
BCS 100.3 TB	2202030	100 W	0,53	MH Iodure : E27 - Rx7S HPSV sodium : E27 - E40	0,90	13,3 W		1
BCS 150.3 TB	2202040	150 W	0,78	MH iodure : E27 - E40 G12 - PGx12-2 - Rx7s HPSV sodium : E40 - Fc2 - Rx7s	0,95	15,8 W	74 x 79 x 162 (60 x 148)	

IP40	IP40
Classe II	Class II
Unité d'alimentation pour lampes iodures métalliques et sodium	Control gear unit for metal halide and sodium lamps
Tension d'entrée : 230 V	Input voltage : 230 V
Tension d'allumage : 3,5 - 4,5 kV	Ignition voltage : 3,5 - 4,5 kV
Fréquence d'entrée : 50 Hz	Input frequency : 50 Hz
Température maximale d'enroulement (Tw) : +130 °C	Max. winding temperature (Tw) : +130 °C
Température ambiante (Ta) : +60 °C	Operating ambient temperature (Ta) : +60 °C
Type indépendant	Independent type
Essai au fil incandescent : 850 °C	Glow wire test : 850 °C
Amorceur électronique	Electronic ignitor
Condensateur à haut facteur de puissance	High power factor capacitor
Ballast moulé de résine	Moulded - resin ballast
Distance d'installation / ballast max : 2 m	Max. distance lamp / ballast : max 2 m
<b>Protection</b>	<b>Protection</b>
Contre les surchauffes	Against overheatings
EN 61347-1 ; EN 61347-2-9 ; EN 61347-2-1	EN 61347-1 ; EN 61347-2-9 ; EN 61347-2-1
EN 60598-1 ; EN 60598-2-2 ; EN 60923 ; EN 60927 ;	EN 60598-1 ; EN 60598-2-2 ; EN 60923 ; EN 60927 ;
EN 61000-3-2 ; EN 55015 ; EN 61547 ; EN 61000-3-3	EN 61000-3-2 ; EN 55015 ; EN 61547 ; EN 61000-3-3

## UNITÉ D'ALIMENTATION FERROMAGNÉTIQUE HID / CLASSE II

BCS-E 35.3 TB

BCS-E 70.3 TB

BCS-E 150.3 TB



Schéma technique

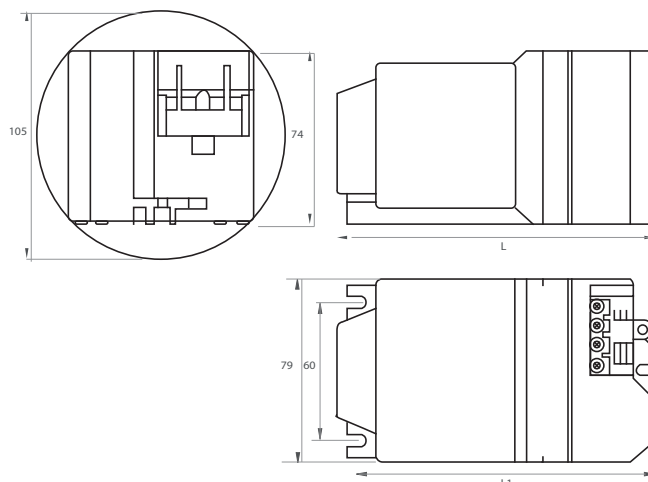

Référence	Code	Puissance	A	Lampes	Ta	Pertes	Dimensions en mm h x l x L (L1 x ø)	Colisage
BCS-E 35.3 TB	2202140	35 W	0,22	MH iodure : E27 - G8.5 G12 HPSV sodium : E27	55 °C	8,3 W	74 x 79 x 132 (60 x 118)	
BCS-E 70.3 TB	2202150	70 W	0,41	MH iodure : E27 - G8.5 - G12 - Rx7s PG12-2 - HPSV sodium : E27 - Rx7s	45 °C	13,4 W		1
BCS-E 150.3 TB	2202160	150 W	0,78	MH iodure : E27 - E40 - G12 - PGx12 Rx7s - HPSV sodium : E40 - Fc2 - PGx12-2		17,6 W	74 x 79 x 162 (60 x 118)	

Option : amorceur longue distance 15 mètres

Optional : long distance ignitor 15 meters

IP40 Classe II Unité d'alimentation pour lampes iodures métalliques et sodium Tension d'entrée : 230 V Tension d'allumage : 3,5 - 4,5 kV Fréquence d'entrée : 50 Hz Température maximale d'enroulement (Tw) : +130 °C Facteur de puissance : 0,90 Essai au fil incandescent : 850 °C Amorceur électronique Condensateur à haut facteur de puissance Distance maximale lampe / ballast : 2 m Ballast moulé de résine Avec protection thermique	IP40 Class II Control gear unit for metal halide and sodium lamps Input voltage : 230 V Ignition voltage : 3,5 - 4,5 kV Input frequency : 50 Hz Max. winding temperature (Tw) : +130 °C Power factor : 0,90 Glow wire test : 850 °C Electronic ignitor High power factor capacitor Max. distance lamp / ballast : 2 m Moulded - resin ballast With thermal protector
--	---

EN 61347-1 ; EN 61347-2-9 ; EN 61347-2-1 ; EN 60598-1 ; EN 60923 ; EN 60827 ; EN 61000-3-2 ; EN 55015 ; EN 61547 ; EN 61000-3-3

# UNITÉ D'ALIMENTATION FERROMAGNÉTIQUE HID À RÉDUCTION DE PUISSANCE / IP20 / CLASSE I

**PAKAP 70/50.3 F**  
**PAKAP 100/70.3 F**  
**PAKAP 150/100.3 F**



## Schéma technique

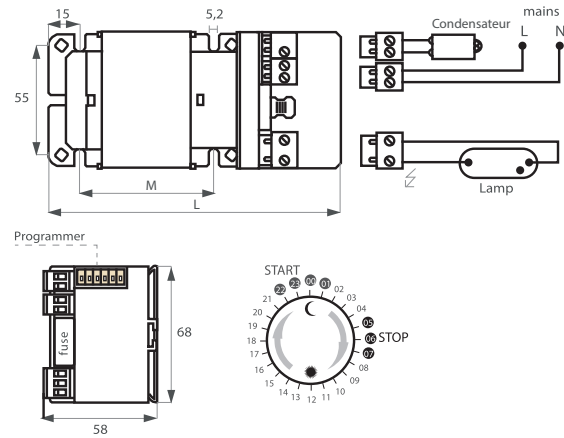

## Programmation

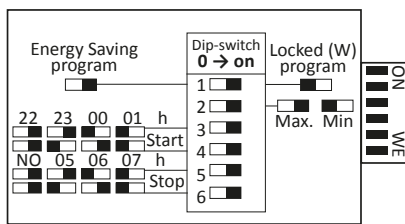

Référence	Code	Puissance	A	Puissance nominale	Puissance réduite	Gains	Facteur de puissance	Cond	Δ T	Dimensions en mm h x l (entraxe M)	Colisage
PAKAP 70/50.3F	2202552	70 W	0,42	82 W	53 W	29 W	0,34	11μF	75 - 60 °C	58 x 68 x 140 (55 x 62)	1
PAKAP 100/70.3F	2202553	100 W	0,53	113 W	74 W	39 W	0,39	12,5μF	70 - 55 °C		
PAKAP 150/100.3F	2202554	150 W	0,78	167 W	107 W	60 W	0,38	18 μF	75 - 60 °C	58 x 68 x 160 (55 x 78)	

IP20 Classe I Tension d'entrée : 230 V Fréquence d'entrée : 50 Hz Température maximale d'enroulement (Tw) : +130 °C Température ambiante (Ta) : +60 °C	IP20 Class I Input voltage : 230 V Input frequency : 50 Hz Max. winding temperature (Tw) : +130 °C Operating ambient temperature (Ta) : +60 °C
---	---

Unité d'alimentation à réduction de puissance Le réglage des 6 DIP switch permet soit d'être en mode réduction de puissance soit en mode pleine puissance et dans ce cas choix possible entre 50 W minimum et 150 W maximum Choix de réglage de réduction de puissance à 22 h / 23 h / 24 h / 1 h pour une reprise à 5 h / 6 h / 7 h ou pas de reprise Type à intégrer	Control gear unit with energy saving program The selection of 6 DIP switch allows to choose between energy saving program or full power with the possibility of 50 W minimum and 150 W maximum You can choose to go to power reduction at 22 h / 23 h / 24 h / 1 h and come back to full power at 5 h / 6 h / 7 h or not Built-in type
---	---

Connecteur pour câble : 0,5 - 2,5 mm Fusible remplaçable : 5 x 20 mm 10 A 250 V T Distance maximale lampe / ballast : 2 m Condensateur externe à brancher Amorceur électronique digital temporisé : 3,5 - 4,5 kV	Terminal connection : 0,5 - 2,5 mm Replaceable fuse : 5 x 20 mm 10A 250 V T Max. distance lamp / ballast : 2 m External capacitor to connect Safety timed digital ignitor : 3,5 - 4,5 kV
--	--

<b>Protection</b> Contre les surchauffes	<b>Protection</b> Against overloads
---	--

EN 61347-1 ; EN 61347-2-9 ; EN 61347-2-1 ; EN 60923 ; EN 60927 ; EN 61000-3-2 ; EN 55015 ; EN 61547	EN 61347-1 ; EN 61347-2-9 ; EN 61347-2-1 ; EN 60923 ; EN 60927 ; EN 61000-3-2 ; EN 55015 ; EN 61547
---	---

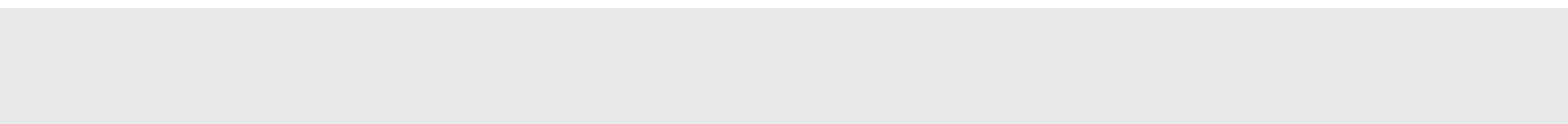

**ALIMENTATIONS  
HID IP66-67**  
HID IP66-67  
CONTROL GEARS

# 14.2

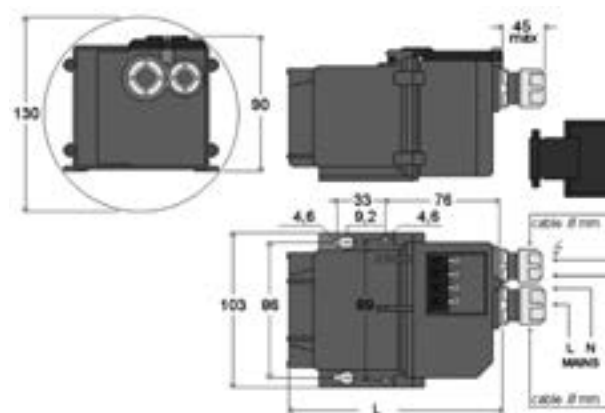



**UNITÉ D'ALIMENTATION FERROMAGNÉTIQUE HID**  
**CLASSE II / IP66-67**



**MP LDPW 35.3 IP66/67**  
**MP LDPW 70.3 IP66/67**  
**MP LDPW 100.3 IP66/67**  
**MP LDPW 150.3 IP66/67**



Schéma technique

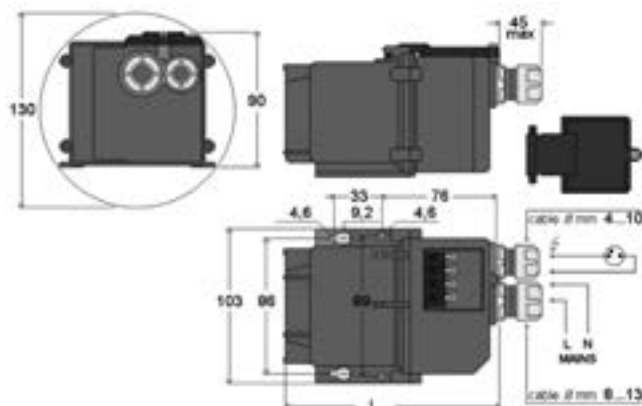

Référence	Code	Puissance	A	Pertes	Facteur de puissance	Dimensions h x l x L (entraxe)	Colisage
MP LDPW 35.3	2202211	35 W	0,22	7,2 W	0,95	90 x 103 x 142 (86)	1
MP LDPW 70.3	2202210	70 W	0,41	12,2 W			
MP LDPW 100.3	2202213	100 W	0,53	13,3 W	0,90		
MP LDPW 150.3	2202212	150 W	0,78	15,8 W	0,95	90 x 103 x 172 (86)	

IP66 - 67	IP66 - 67
Classe II	Class II
Tension d'entrée : 230 V	Input voltage : 230 V
Fréquence d'entrée : 50 Hz	Input frequency : 50 Hz
Température maximale d'enroulement (Tw) : +130 °C	Max. winding temperature (Tw) : +130 °C
Température ambiante (Ta) : +60 °C	Operating ambient temperature (Ta) : +60 °C

Unité d'alimentation étanche pour lampes iodures métalliques et sodium haute pression	Waterproof control gear unit for metal halide and high pressure sodium lamps
Type indépendant	Independent type
Connecteur pour câble : 2,5 mm <sup>2</sup>	Screw terminal : 2,5 mm <sup>2</sup>
Presse étoupe pour câble : 10 - 14 mm <sup>2</sup> HO7 RN-F	Cable gland for cable : 10 - 14 mm <sup>2</sup> HO7 RN-F
Distance maximale lampe / ballast : 15 m	Max. distance lamp / ballast : 15 m
Condensateur intégré	Integrated capacitor
Amorçeur électronique digital temporisé : 3,5 - 4,5 kV	Safety timed digital ignitor : 3,5 - 4,5 kV

<b>Protection</b>	<b>Protection</b>
Contre les surchauffes	Against overloads

EN 61347-1 ; EN 61347-2-9 ; EN 61347-2-1	EN 61347-1 ; EN 61347-2-9 ; EN 61347-2-1
EN 60923 ; EN 60927 ; EN 61000-3-2	EN 60923 ; EN 60927 ; EN 61000-3-2
EN 55015 ; EN 61547	EN 55015 ; EN 61547
EN 61000-3-3 ; EN 60598-1	EN 61000-3-3 ; EN 60598-1

**UNITÉ D'ALIMENTATION FERROMAGNÉTIQUE HID**  
**CLASSE I / IP65 / 1000 W / 9,5-10,3 A**  
**BFA SAPIM 1000.34/E-VB-F**



Schéma technique



SP 303 (EXTERNAL)  
 Control Gear / Ignitor : 50 m  
 IGNITOR / lamp : 2 m

Référence	Code	Puissance	A	Pertes	Facteur de puissance	Amorceur	Dimensions en mm h x l x L	Colisage
BFA SAPIM 1000.34/E-VB-F	2202497	1000 W	5,10	61 W	0,90	Externe (voir schéma)	170 x 146 x 375	1

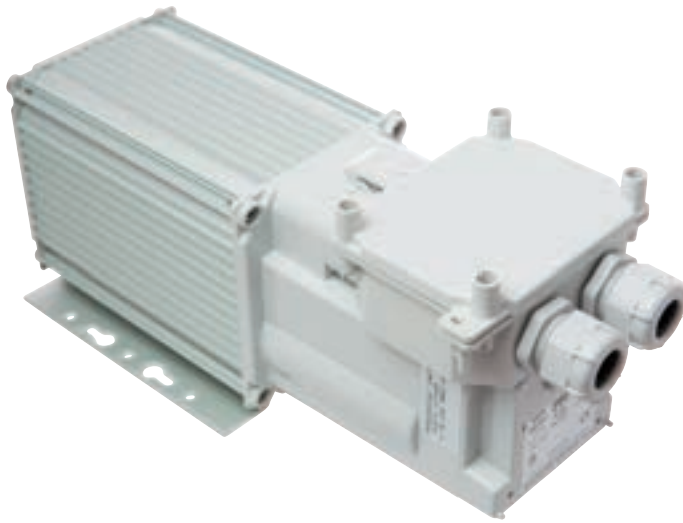
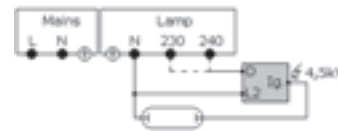
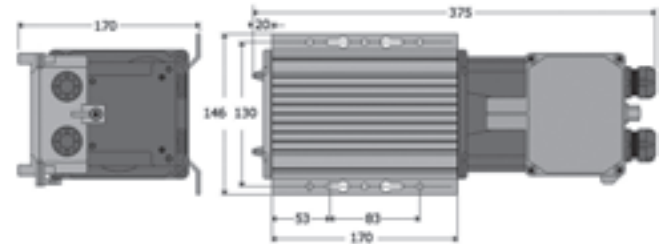
Disponible sur commande en version avec amorceur digital LDPW 15 m intégré

Available on order in version with integrated digital ignitor LDPW 15 m

IP65	IP65
Classe I	Class I
Tension d'entrée : 230 V	Input voltage : 230 V
Fréquence d'entrée : 50 Hz	Input frequency : 50 Hz
Température maximale d'enroulement (Tw) : +130 °C	Max. winding temperature (Tw) : +130 °C
Température ambiante (Ta) : +45 °C	Operating ambient temperature (Ta) : +45 °C
Unité d'alimentation pour lampes iodure métalliques 1000 W 9,5 A et sodium 10,3 A	Control gear unit for 1000 W 9,5 A metal halide and 10,3 A sodium lamps
Type indépendant	Independent type
Matériel : aluminium extrudé	Case material : extruded aluminum
Essai au fil incandescent : 850 °C	Glow wire test : 850 °C
Presse étoupe pour câble : 10 - 17 mm <sup>2</sup> HO7 RN-F M25	Cable gland for cable : 10 - 17 mm <sup>2</sup> HO7 RN-F M25
Connecteur pour câble : 1,0 - 10 mm <sup>2</sup> - 750 V / 57 A	Screw terminal : 1,0 - 10 mm <sup>2</sup> - 750 V / 57 A
Fusible n.2 - 10 x 38 mm	Fuse n.2 - 10 x 38 mm
<b>Protection</b> Contre les surchauffes	<b>Protection</b> Against overloads
EN 61347-1 ; EN 61347-2-9 ; EN 60598-1 EN 60923 ; EN 61000-3-2 ; EN 61000-3-3 EN 55015 ; EN 61547	EN 61347-1 ; EN 61347-2-9 ; EN 60598-1 EN 60923 ; EN 61000-3-2 ; EN 61000-3-3 EN 55015 ; EN 6154

**UNITÉ D'ALIMENTATION FERROMAGNÉTIQUE HID**  
**CLASSE I / IP65 / 380-400 V / 2000 W / 8,8 A**  
**BFA 2388.34 / VB-F**



Schéma technique



Schéma de câblage

HQI T 2000/N

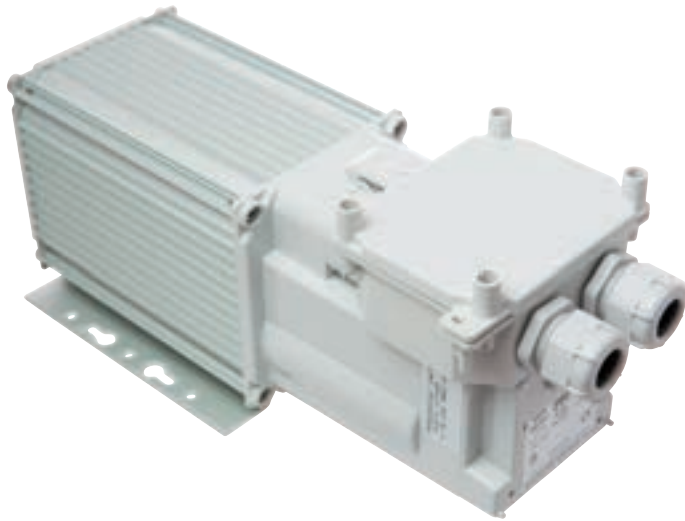

NO NECESSARY  
Control gear / lamp : 50 m

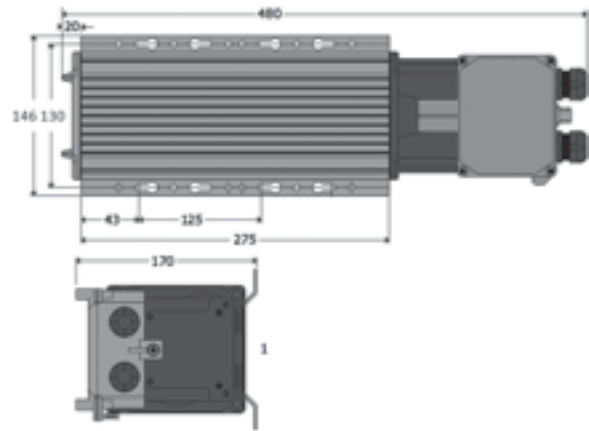
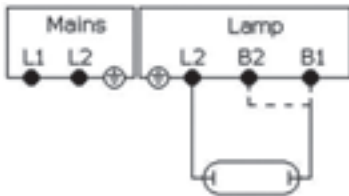
HQI T 2000/N/SN  
HPI 2000/380

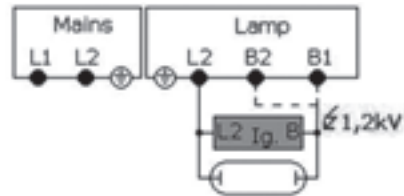

IM 4 (EXTERNAL)  
Control gear / ignitor / lamp : 50 m

HQI T 2000/N/E

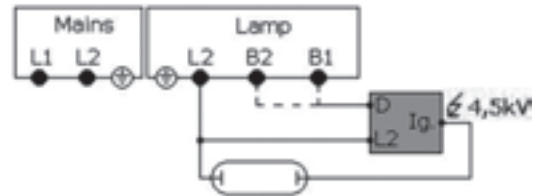

SP 403 (EXTERNAL)  
Control gear / ignitor : 50 m  
Ignitor / lamp : 2 m

Référence	Code	Puissance	A	Pertes	Cos Fi	Amorceur	Dimensions en mm h x l x L	Colisage
BFA 2388.34/VB-F	2202499	2000 W	5,9	75 W	0,90	Externe (voir schéma)	170 x 146 x 480	1

Disponible sur commande en version 380-400 V 60 Hz et 400-415 V

Available on order in version 380-400 V 60 Hz et 400-415 V

<p>IP65 Classe I Tension d'entrée : 380 - 400 V Fréquence d'entrée : 50 Hz Température maximale d'enroulement (Tw) : +130 °C Température ambiante (Ta) : +45 °C</p> <p>Unité d'alimentation pour lampes iodures métalliques 2000 W 8,8 A : HQI T 2000 / N HQI T 2000 / N / E HQI T 2000 / N / SN HPI T 2000/380 Type indépendant Matériel : aluminium extrudé Essai au fil incandescent : 850 °C Presse étoupe pour câble : 10 - 17 mm<sup>2</sup> HO7 RN-F M25 Connecteur pour câble : 1,0 - 10 mm<sup>2</sup> - 750 V / 57 A Fusible n.2 - 10 x 38 mm</p> <p><b>Protection</b> Contre les surchauffes</p> <p>EN 61347-1 ; EN 61347-2-9 ; EN 60598-1 EN 60923 ; EN 61000-3-2 ; EN 61000-3-3 EN 55015 ; EN 61547</p>	<p>IP65 Class I Input voltage : 380 - 400 V Input frequency : 50 Hz Max. winding temperature (Tw) : +130 °C Operating ambient temperature (Ta) : +45 °C</p> <p>Control gear unit for 2000 W 8,8 A metal halide lamp : HQI T 2000 / N HQI T 2000 / N / E HQI T 2000 / N / SN HPI T 2000/380 Independent type Case material : extruded aluminum Glow wire test : 850 °C Cable gland for cable : 10 - 17 mm<sup>2</sup> HO7 RN-F M25 Screw terminal : 1,0 - 10 mm<sup>2</sup> - 750 V / 57 A Fuse n.2 - 10 x 38 mm</p> <p><b>Protection</b> Against overloads</p> <p>EN 61347-1 ; EN 61347-2-9 ; EN 60598-1 EN 60923 ; EN 61000-3-2 ; EN 61000-3-3 EN 55015 ; EN 6154</p>
--	--

**UNITÉ D'ALIMENTATION FERROMAGNÉTIQUE HID  
CLASSE I / IP65 / 380-400 V / 2000 W / 10,3-11,3 A  
BFA 2400.34/VB-F**



Schéma technique



Schéma de câblage

HQI T 2000/D/I

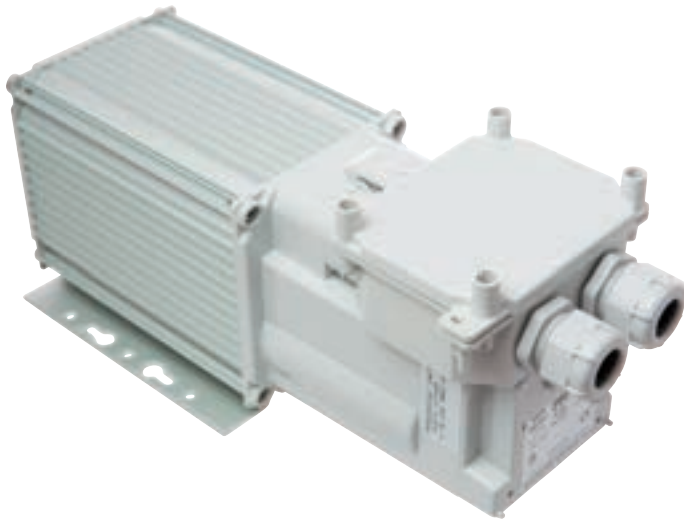
HQI T 2000/D - HQI T 2000/DS  
MHN LA 2000 - MHN SA 2000

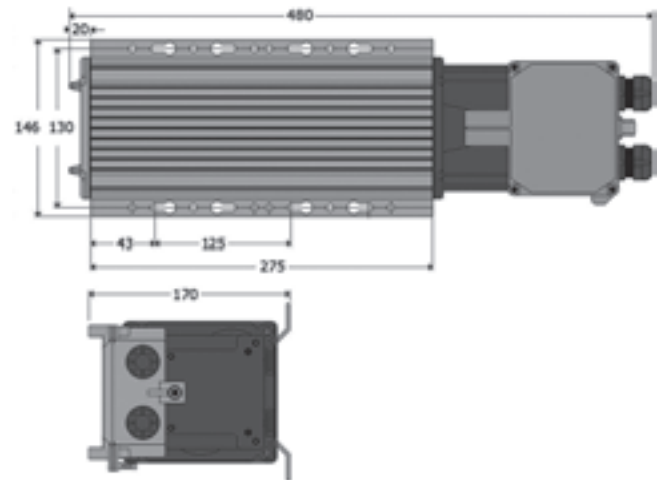
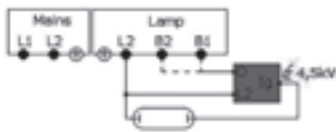
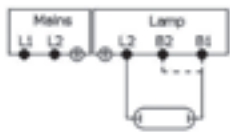

NO NECESSARY  
Control gear / lamp : 50 m

SP 403 (EXTERNAL)  
Control gear / Ignitor : 50 m  
ignitor / lamp : 2 m

Référence	Code	Puissance	A	Pertes	Cos Fi	Amorceur	Dimensions en mm h x l x L	Colisage
BFA 2400.34/VB-F	2202498	2000 W	6,2	103 W	0,90	Externe (voir schéma)	170 x 146 x 480	1

Disponible sur commande en version 380-400 V 60 Hz et 400-415 V

Available on order in version 380-400 V 60 Hz et 400-415 V

IP65 Classe I Tension d'entrée : 380 - 400 V Fréquence d'entrée : 50 Hz Température maximale d'enroulement (Tw) : +130 °C Température ambiante (Ta) : -30 °C à +45 °C	IP65 Class I Input voltage : 380 - 400 V Input frequency : 50 Hz Max. winding temperature (Tw) : +130 °C Operating ambient temperature (Ta) : -30 °C to +45 °C
--	---

Unité d'alimentation pour lampes iodures métalliques 2000 W 10,3 A et 11,3 A ; HQI T 2000 / D ; HQI T 2000 / D / I ; HQI TS 2000 DS ; MHN LA 2000 ; MHN SA 2000	Control gear unit for metal halide lamp 2000 W 10,3 A et 11,3 A ; HQI T 2000 / D ; HQI T 2000 / D / I ; HQI TS 2000 DS ; MHN LA 2000 ; MHN SA 2000
---	--

Type indépendant Matériel : aluminium extrudé Essai au fil incandescent : 850 °C Presse étoupe pour câble : 10 - 17 mm <sup>2</sup> HO7 RN-F M25 Connecteur pour câble : 1,0 - 10 mm <sup>2</sup> - 750 V / 57 A Fusible n.2 - 10 x 38 mm	Independent type Case material: extruded aluminum Glow wire test : 850 °C Cable gland for cable : 10 - 17 mm <sup>2</sup> HO7 RN-F M25 Screw terminal : 1,0 - 10 mm <sup>2</sup> - 750 V / 57 A Fuse n.2 - 10 x 38 mm
--	--

<b>Protection</b> Contre les surchauffes	<b>Protection</b> Against overloads
---	--

EN 61347-1 ; EN 61347-2-9 ; EN 60598-1 EN 60923 ; EN 61000-3-2 ; EN 61000-3-3 EN 55015 ; EN 61547	EN 61347-1 ; EN 61347-2-9 ; EN 60598-1 EN 60923 ; EN 61000-3-2 ; EN 61000-3-3 EN 55015 ; EN 61547
---	---

# LÉGENDE



La marque ENEC (European Norms Electrical Certification) est une certification européenne qui confirme que chaque appareil muni de ce symbole remplit les conditions spécifiques d'essais définis par la norme.



Les produits LCI répondent aux exigences des directives Européennes 2004/108/CE et 2006/95/CE et de ce fait, peuvent porter le cigle CE.



RoHS - restriction of the use of certain Hazardous Substances in electrical and electronic equipment (limitation de l'utilisation de certaines substances dangereuses dans les équipements électriques et électroniques) : appellation courante de la directive 2002/95/CE de l'UE portant sur l'interdiction de certaines matières dans la fabrication et la transformation d'appareils et de composants électriques et électroniques.



Digital Addressable Lighting Interface : protocole d'interface pour la communication numérique entre appareillages électroniques d'éclairage normalisés selon IEC 62386



Safety Extra Low Voltage : Très basse tension de sécurité (TBTS)



Directive de compatibilité électromagnétique, assurant une quantité limitée d'interférences



Produit de classe I : mise à la terre



Produit de classe II : double isolation ou isolation renforcée



Isolation renforcée. Appareil adapté à l'intégration dans un luminaire de classe II



Produit de classe III : très basse tension de sécurité (TBTS)



Ballast / driver indépendant pouvant être installé à l'extérieur du luminaire



Appareil (avec câblage) pouvant être installé sur des surfaces inflammables (bois)



Appareil pouvant être installé dans ou sur un meuble dont le degré d'inflammabilité n'est pas connu



Répond aux critères du label KEMA (Pays-Bas)



Répond aux critères du label VDE (Allemagne)



Répond aux critères du label TÜV (Allemagne)



Convertisseur / transformateur de sécurité résistant aux courts-circuits



Indice de protection thermique indiquant la température de surface maximale en cas d'erreur



EEI = Energy Efficiency Index - Indice d'efficacité énergétique  
A1 pour B.E. graduables  
A2/A3 pour B.E. non graduables  
B1/B2 pour ballasts ferromagnétiques



Lampe en fin de vie automatiquement éteinte



Autonomie de la batterie



Appareil fonctionnant par télécommande en radio-fréquence



Utilisation de bandes de fréquence WIFI 2.4 GHz



Système wifi intégré



Blanc



Ajustement de la température de couleur : blanc chaud, blanc froid



Ajustement de la température de couleur : rouge, vert, bleu



Ajustement de la température de couleur : rouge, vert bleu, blanc



Dimmable



Classe énergétique



Angle de diffusion



Durée de vie moyenne du produit



Diamètre de perçage



Profilé alu pour montage en surface



Profilé alu pour montage encastré



Ruban LED avec gaine : IP67



Ruban LED sans gaine : IP20



Détecteur de présence



Tension constante 12V



Sans scintillement



Installation sans outil



Température ambiante



Température maximale admissible au point Tc



Élévation de température à 25 °C ambiant



Température maximale admissible au niveau de l'enroulement

# COMMENT CONTRÔLER UN RUBAN LED MONOCHROME ?

## A) PUSH ET/OU RADIO

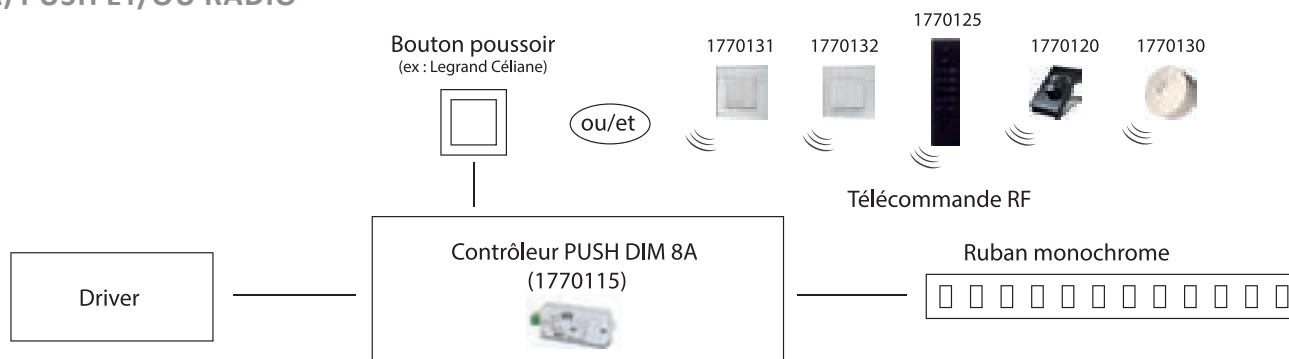

## B) PUSH ET/OU ZIGBEE

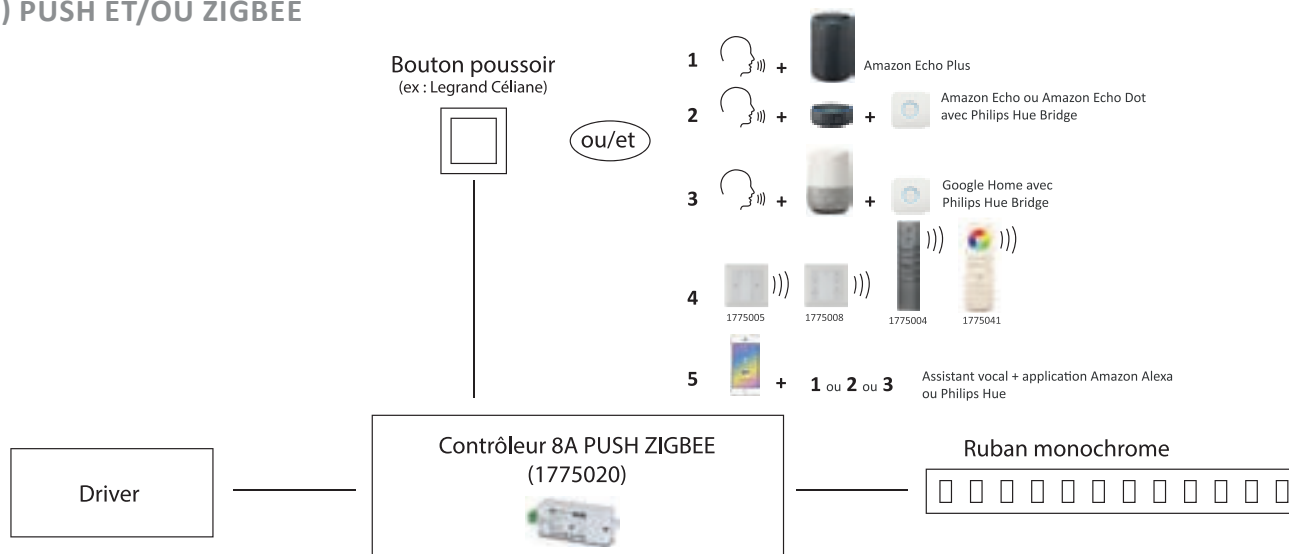

## C) RADIO OU APPLICATION LCI CONTROL 2.0



## D) DALI

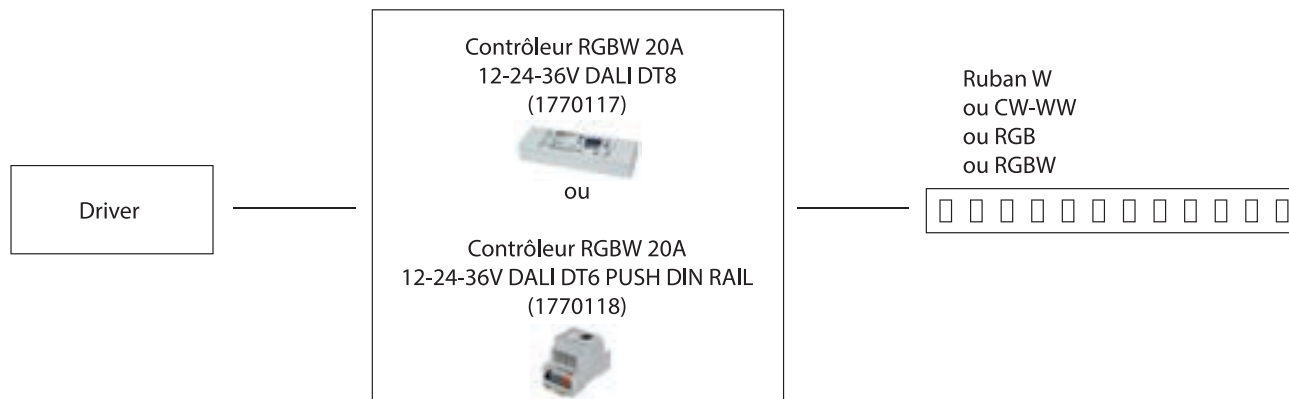

# COMMENT CONTRÔLER UN RUBAN LED COULEURS OU BLANCS DYNAMIQUES ?

## A) ZIGBEE

- 1 + Amazon Echo Plus
- 2 + + Amazon Echo ou Amazon Echo Dot avec Philips Hue Bridge
- 3 + + Google Home avec Philips Hue Bridge
- 4 1775005 1775008 1775004 1775041
- 5 + **1 ou 2 ou 3** Assistant vocal + application Amazon Alexa ou Philips Hue

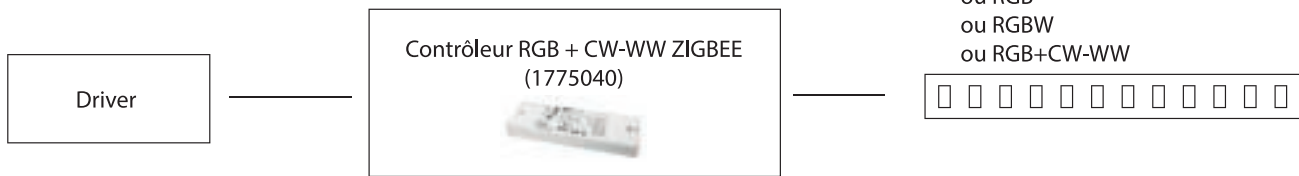

## B) RADIO OU APPLICATION LCI CONTROL 2.0

- + Wifi box (5700044) **ou/et** 5700033 5700034 5700028



## C) DALI

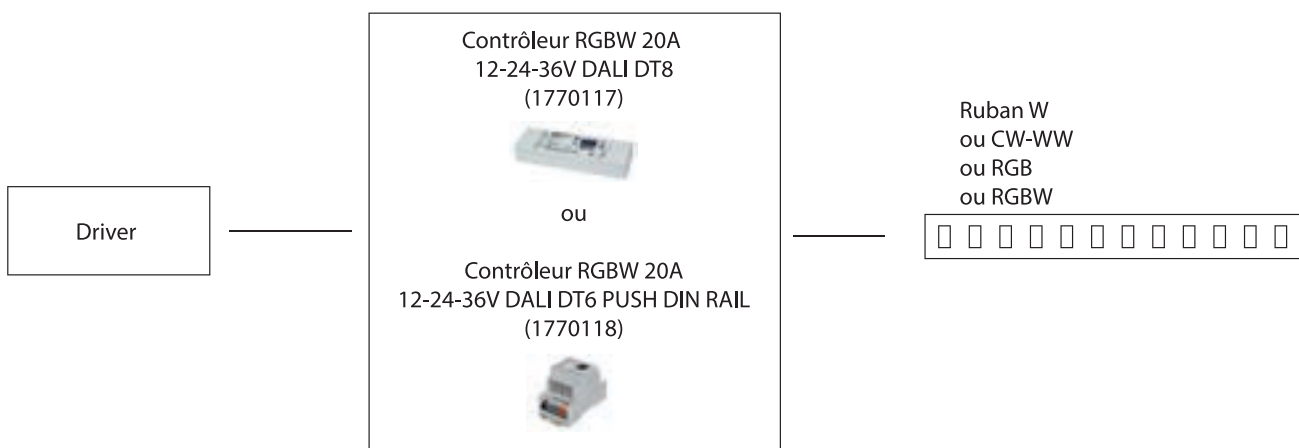

# COMMENT CONTRÔLER DES LAMPES LED GU10 OU E27 DIMMABLES OU DES DRIVERS LED TRIAC ?

## A) PUSH ET/OU RADIO

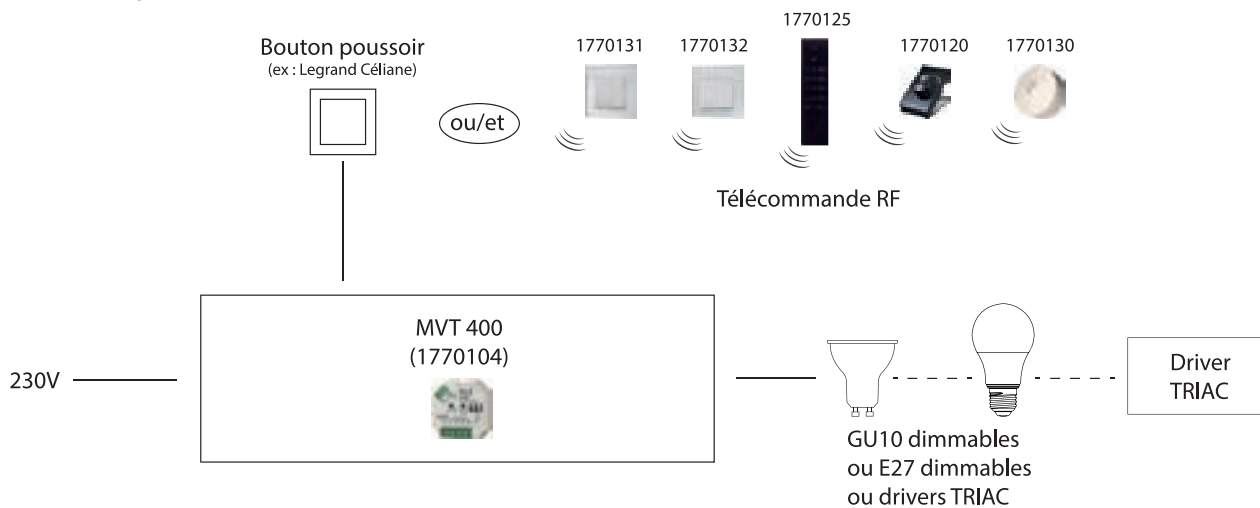

## B) PUSH ET/OU ZIGBEE

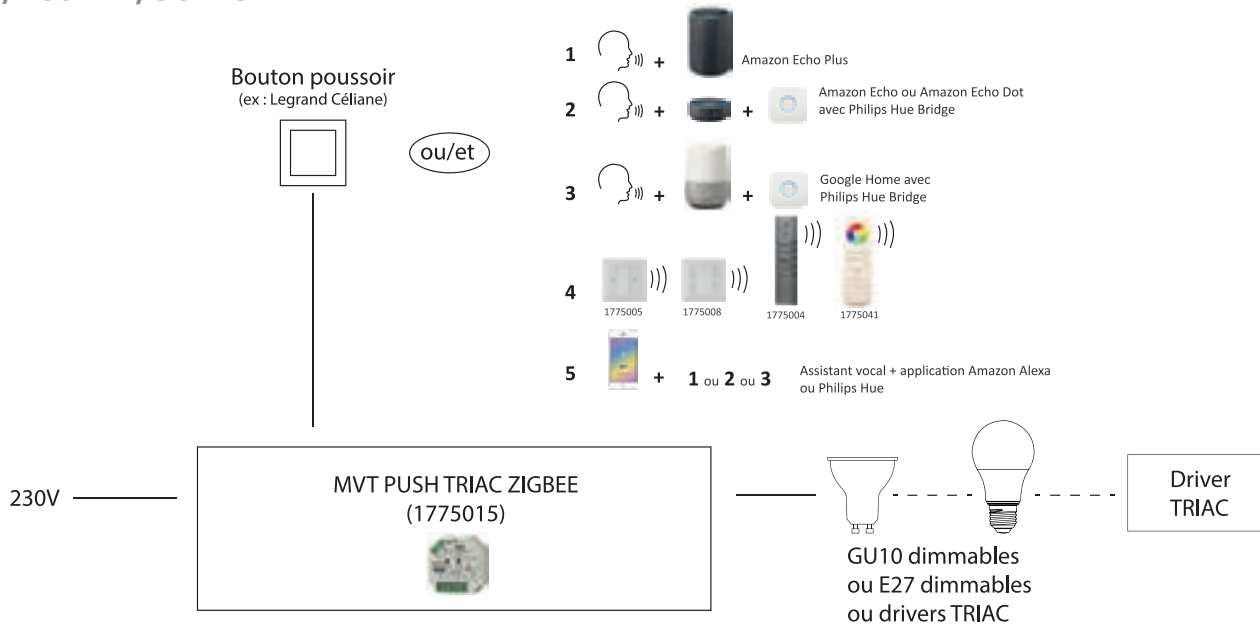

## C) DALI

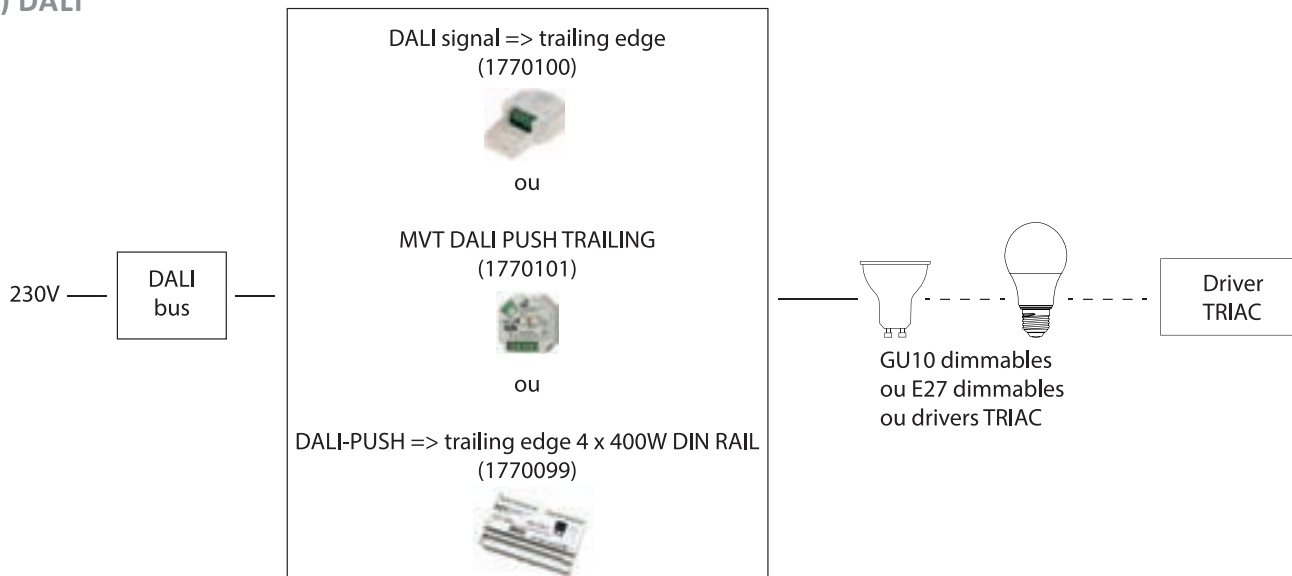



# DISTANCES - IP - IK

Distances maximales driver -> ruban LED et néonflex en fonction des sections de câble				
Driver à tension constante (max. 75 W -24 V)				
Distance	5 m	10 m	20 m	30 m
Section de câble	0,75 mm <sup>2</sup>	1 mm <sup>2</sup>	1,5 mm <sup>2</sup>	2,5 mm <sup>2</sup>
Driver à tension constante (150 W - 24 V / 75 W - 12 V)				
Distance	5 m	10 m	20 m	30 m
Section de câble	1,5 mm <sup>2</sup>	2,5 mm <sup>2</sup>	4 mm <sup>2</sup>	4 mm <sup>2</sup>

IPXX				Protection contre les corps solides et liquides			
Solides				Liquides			
0	Aucune protection			0	Aucune protection		
1	Protection contre les corps solides > 50 mm			1	Protection contre les gouttes verticales		
2	Protection contre les corps solides > 12,5 mm			2	Protection contre les gouttes obliques (inclinaison max 15°)		
3	Protection contre les corps solides > 2,5 mm			3	Protection contre la pluie (inclinaison max 60°)		
4	Protection contre les corps solides > 1 mm			4	Protection contre les projections d'eau de toutes directions		
5	Protection contre la poussière			5	Protection contre les jets d'eau à la lance dans toutes les directions		
6	Étanche à la poussière			6	Protection contre les fortes projections d'eau dans toutes les directions		
				7	Protection contre les effets de l'immersion temporaire		
				8	Protection contre les effets de l'immersion prolongée		

Selon les normes NF EN 60598-1 et NF EN 60529  
 Le premier chiffre indique le degré de protection contre la pénétration de corps solides  
 Le deuxième chiffre indique le degré de protection contre la pénétration de l'eau  
 Exemple : IP67 signifie que le produit est totalement protégé contre les poussières (6) et contre les effets de l'immersion temporaire (7)

IKXX			Indice de résistance aux chocs	
IK	Description du choc	Énergie de choc en joules		
01	Chute de 10 cm d'une masse de 0,15 kg	0,15 joule		
02	Chute de 13 cm d'une masse de 0,15 kg	0,20 joule		
03	Chute de 23 cm d'une masse de 0,15 kg	0,35 joule		
04	Chute de 33 cm d'une masse de 0,25 kg	0,50 joule		
05	Chute de 48 cm d'une masse de 0,15 kg	0,70 joule		
06	Chute de 20 cm d'une masse de 0,5 kg	1 joule		
07	Chute de 40 cm d'une masse de 0,5 kg	2 joules		
08	Chute de 30 cm d'une masse de 1,7 kg	5 joules		
09	Chute de 20 cm d'une masse de 5 kg	10 joules		
10	Chute de 40 cm d'une masse de 5 kg	20 joules		

Selon les normes NF EN 62262 et NF EN 60068-2-75. Système de codification indiquant le degré de protection du matériel contre les chocs mécaniques  
 Exemple : IK10 signifie que le produit résiste au choc d'un marteau de 5 kg tombant de 40 cm

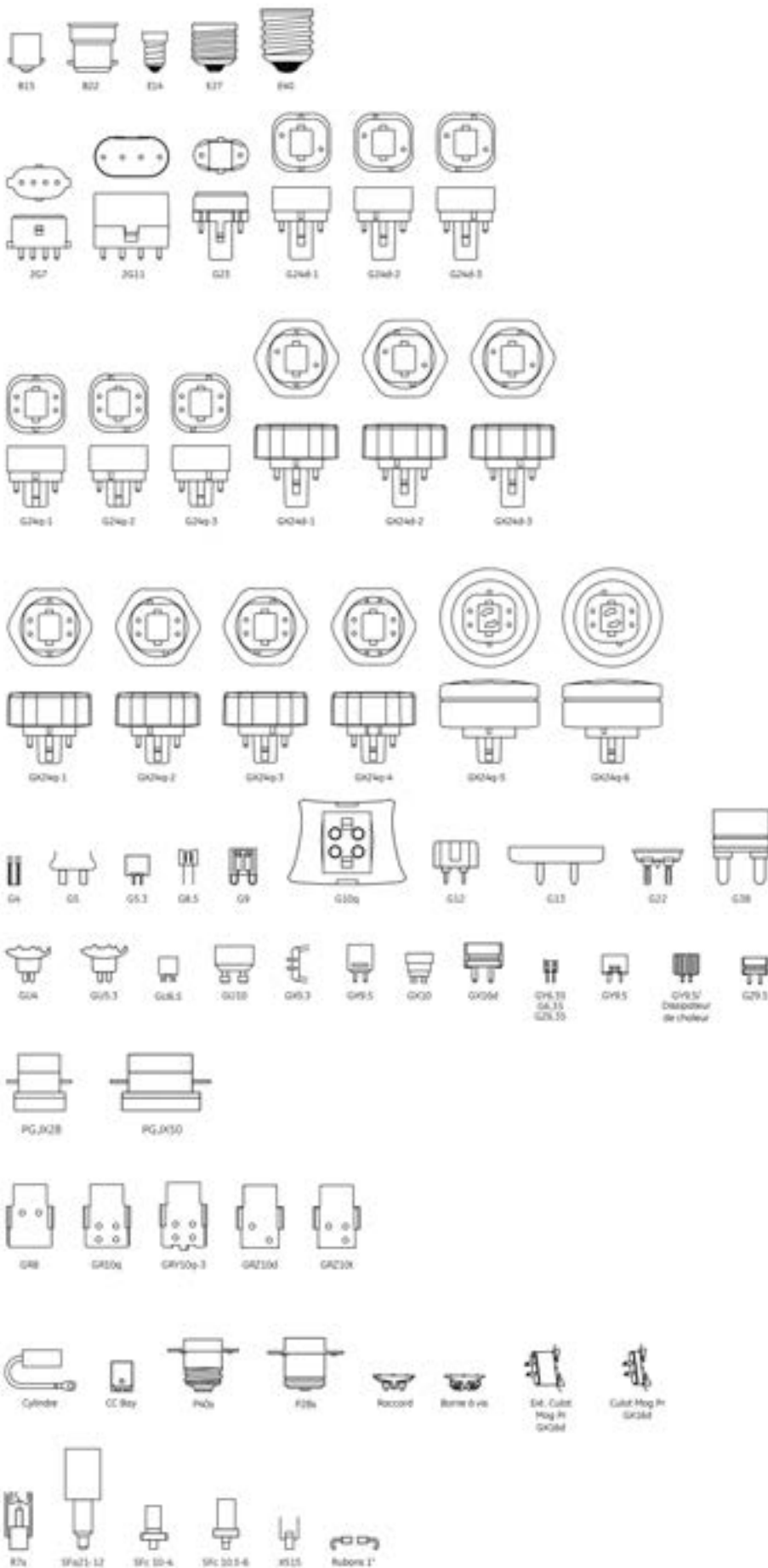

# NORMES

EN 61347-1	IEC 61347-1	Appareillages de lampes - prescriptions générales et prescriptions de sécurité General and safety requirements for lamp control gears / LED drivers
EN 61347-2-1	IEC 61347-2-1	Prescriptions particulières concernant les dispositifs d'amorçage Special requirements for starting devices
EN 61347-2-2	IEC61347-2-2	Prescriptions particulières concernant les convertisseurs électroniques pour lampes à incandescence alimentés en courant continu ou alternatif Special requirements for electronic converters for filament lamps DC or AC powered
EN 61347-2-3	IEC 61347-2-3	Prescriptions particulières concernant les ballasts électroniques pour lampes fluorescentes alimentés en courant alternatif Special requirements for electronic ballasts for fluorescent lamps AC powered
EN 61347-2-7	IEC 61347-2-7	Prescriptions particulières concernant les ballasts électroniques pour éclairages de secours alimentés en courant continu Special requirements for electronic ballasts for emergency lighting DC powered
EN 61347-2-8	IEC 61347-2-8	Prescriptions particulières concernant les ballasts pour lampes fluorescentes Special requirements for ballasts for fluorescent lamps
EN 61347-2-9	IEC 61347-2-9	Prescriptions particulières concernant les ballasts pour lampes à décharge Special requirements for ballasts for discharge lamps
EN 61347-2-11	IEC 61347-2-11	Prescriptions particulières pour circuits électroniques divers utilisés avec des luminaires Particular requirements for miscellaneous electronic circuits used with luminaires
EN 61347-2-12	IEC 61347-2-12	Exigences particulières pour les ballasts électroniques alimentés en courant continu ou alternatif pour lampes à décharge Special requirements for electronic ballasts DC or AC powered current for discharge lamps
EN 61347-2-13	IEC 61347-2-13	Exigences particulières pour les appareillages électroniques alimentés en courant continu ou alternatif pour les modules de LED Particular requirements for electrical equipment DC or AC powered for LED modules
EN 61558	IEC 61558	Transformateurs de sécurité Safety transformers
EN 62031	IEC 62031	Impératif de sécurité que doivent remplir les modules LED Safety specifications to be performed for LED modules
EN 60598-1	IEC 60598-1	Exigences générales pour les luminaires General requirements for luminaires
EN 60598-2-1	IEC 60598-2-1	Exigences applicables aux luminaires fixes à usages général Requirements for fixed luminaires in general use
EN 60598-2-22	IEC 60598-2-22	Prescriptions particulières concernant les luminaires pour éclairage de secours Particular requirements in respect of luminaires for emergency lighting
EN 62493	IEC 62493	Évaluation de matériel d'éclairage lié à l'exposition humaine aux champs électromagnétiques Assessment of lighting equipment related to human exposure to electro-magnetic fields
EN 62471	IEC 62471	Sécurité biologique des lampes et systèmes de lampes Photobiological safety of lamps and lamp systems
EN 55015	CISPR 15	Perturbations radioélectriques Radio disturbances
EN 61547	IEC 61547	Exigences d'immunité CEM EMC immunity requirements
EN 61000-3-2	IEC 61000-3-2	Émissions de courant harmonique Harmonic current emissions
EN 61000-3-3	IEC 61000-3-3	Les fluctuations de tension et du flicker dans les systèmes d'alimentation basse tension Voltage fluctuations and flicker in low-voltage supply systems

EN 60921	IEC 60921	Ballasts pour lampes fluorescentes tubulaires - prescriptions concernant le fonctionnement Ballasts for tubular fluorescent lamps - requirements for operation
EN 60923	IEC 60923	Ballasts pour lampes à décharges - prescriptions concernant le fonctionnement Ballasts for discharge lamps - requirements for operation
EN 60925	IEC 60925	Prescriptions de performances - courant continu Performance requirements - DC
EN 60927	IEC 60927	Dispositifs d'amorçage - prescriptions concernant le fonctionnement Starting devices - requirements for operation
EN 60929	IEC 60929	Prescriptions de performances - courant alternatif Performance requirements - AC
EN 61047	IEC 61047	Convertisseurs abaisseurs électroniques alimentés en courant continu ou alternatif pour lampes à incandescence - exigences de performances Electronic step-down converters DC or AC for incandescent lamps - Performance requirements
EN 62384	IEC 62384	Appareillages électroniques alimentés en courant continu ou alternatif pour modules LED - Exigences de performances DC or AC supplied electronic LED Driver for LED modules - performance requirements
EN 62386	IEC 62386	Interfaces digitales pour luminaires adressables Digital addressable lighting interface
EN 50172	acc. to VDE 0108	Exigences relatives aux systèmes d'éclairages de secours Requirements for emergency escape lighting systems
EN 62034	IEC 62034	Système de test automatique pour l'évacuation d'urgence d'éclairage alimenté par batterie Automatic test system for battery-powered emergency escape lighting

# INDEX

<b>CONVERTISSEURS LED IP20 TENSION CONSTANTE</b>			<b>CONVERTISSEURS LED IP20 + IP67 DIMMABLES TENSION CONSTANTE</b>		
1600950	DCV DIN RAIL 75W 24V	4	1734017	DRIVER LED 250W 12V IP67	24
1600955	DCV DIN RAIL 150W 24V	4	1733829	DRIVER LED 250W 24V IP67	24
1600960	DCV DIN RAIL 240W 24V	4	1734018	DRIVER LED 300W 12V IP67	25
1600965	DCV DIN RAIL 480W 24V	4	1733830	DRIVER LED 300W 24V IP67	25
1734715	PSE 60W 24V IP20	5	1733860	DRIVER LED 600W 24V IP67	26
1734720	PSE 120W 24V IP20	5			
1734730	PSE 150W 24V IP20	5			
1734740	PSE 200W 24V IP20	5			
1711040	DC 4 - 12V	6			
1710995	DC 12 - 12V RF	7			
1710998	DC 12 - 24V RF	7			
1600710	DCV 12W – 12V CG	8			
5381731	FLATLED driver prise murale 12W - 12V	9			
1600600	DCV 12W – 24V CG	10			
1600605	DCV 24W – 24V CG	10			
1600615	DCV 60W – 24V CG	10			
1600630	DCV 120W – 24V CG	10			
1600551	DCV SLIM 60W - 24V CG	11			
1600552	DCV SLIM 100W - 24V CG	11			
1600553	DCV SLIM 150W - 24V CG	11			
1600554	DCV SLIM 250W - 24V CG	11			
1600572	DCV SLIM 250W - 48V CG	11			
1600300	DCV 30 - 24V	12			
1600303	DCV 60 - 24V	12			
1600306	DCV 100 - 24V	12			
1600309	DCV 150 - 24V	12			
1733705	DRIVER LED 350W 24V IP51	13			
<b>CONVERTISSEURS LED IP67 TENSION CONSTANTE</b>			<b>CONVERTISSEURS LED IP20 COURANT CONSTANT</b>		
1734510	DLPS 36W 12V IP67	16	1600066	DCC 7 - 350 F	42
1734515	DLPS 36W 24V IP67	16	1600068	DCC 7 – 500 F	42
1734520	DLPS 60W 12V IP67	16	1600070	DCC 7 - 700 F	42
1734525	DLPS 60W 24V IP67	16	1600083	DCC 6 - 350 UNI	43
1734530	DLPS 100W 12V IP67	16	1600088	DCC 6 - 700 UNI	43
1734535	DLPS 100W 24V IP67	16	1600092	DCC 9 - 350 UNI	43
1734025	DRIVER LED 20W 12V IP67	17	1600097	DCC 9 - 700 UNI	43
1733820	DRIVER LED 20W 24V IP67	17	1600105	DCC 3 - 350 CG	44
1734026	DRIVER LED 30W 12V IP67	18	1600107	DCC 3 - 700 CG	44
1733821	DRIVER LED 30W 24V IP67	18	1600111	DCC 6 - 350 CG	44
1734030	DRIVER LED 40W 12V IP67	19	1600113	DCC 6 - 700 CG	44
1733840	DRIVER LED 40W 24V IP67	19	1600118	DCC 9 - 350 CG	44
1734012	DRIVER LED 60W 12V IP67	20	1600121	DCC 11 - 700 CG	44
1733808	DRIVER LED 60W 24V IP67	20	1600131	DCC 15 - 350 CG	45
1734029	DRIVER LED 100W 12V IP67	21	1600136	DCC 18 - 700 CG	45
1733824	DRIVER LED 100W 24V IP67	21	1600138	DCC 21 - 350 CG	45
1734014	DRIVER LED 150W 12V IP67	22	1600142	DCC 21 - 700 CG	45
1733812	DRIVER LED 150W 24V IP67	22	1600151	DCC 24 - 350 CG	46
1734031	DRIVER LED 200W 12V IP67	23	1600155	DCC 24 - 700 CG	46
1733826	DRIVER LED 200W 24V IP67	23	1600156	DCC 28 - 350 CG	46
			1600160	DCC 28 - 700 CG	46

1600162	DCC 30 - 700 CG	46	1750112	DC DIM DALI / PUSH / 1 - 10V 45W 350 - 1100mA	70
1600165	DCC 36 - 700 CG	46	1700120	DC DIM 100-380mA PUSH / 1-10V	72
1600169	DCC 40 - 700 CG	46	1700124	DC DIM MINI PUSH / 1-10V	73
1600171	DCC 42 - 950 CG	46	1700123	DC DIM – TRIAC / PUSH / CC-CV	74
1600173	DCC 42 - 1050 CG	46	1700154	Câble de synchronisation 0,2m pour 1700150 et 1700123	74
1600167	DCC 36 - 900mA + connecteur panneau LED	47	1700151	Câble de synchronisation 1,5m pour 1700150 et 1700123	74
1600199	DCC 55 - 1050 CG	48	1700152	Câble de synchronisation 4m pour 1700150 et 1700123	74
1700116	DC 32- 250 - 1000 CG	49	1700150	DC DIM - DALI / PUSH 1 - 10 V	76
1713021	DC 21 W 250 - 500	50	1700154	Câble de synchronisation 0,2m pour 1700150 et 1700123	76
1713030	DC 30 W 500 - 700	50	1700151	Câble de synchronisation 1,5m 1700150 et 1700123	76
1713042	DC 42 W 800 - 1050	50	1700152	Câble de synchronisation 4m pour 1700150 et 1700123	76

## CONVERTISSEURS LED IP20 DIMMABLES COURANT CONSTANT

1600450	DCC TRIAC 6W 350mA + fils	54	1700514	DCC 70W 700-1400 DALI-PUSH	78
1600451	DCC TRIAC 6W 500mA + fils	54	<b>TRACK ADAPTERS</b>		
1600453	DCC TRIAC 10W 350mA + fils	55	1600490	DCC Track Adapter 42W 300-1050mA - noir	82
1600455	DCC TRIAC 10W 700mA + fils	55	1600491	DCC Track Adapter 42W 300-1050mA - blanc	82
1600457	DCC TRIAC 15W 350mA + fils	56	1600492	DCC DALI Track Adapter 42W 300-1050mA - noir	83
1600459	DCC TRIAC 15W 500mA + fils	56	1600493	DCC DALI Track Adapter 42W 300-1050mA - blanc	83
1600461	DCC TRIAC 15W 700mA + fils	56	1600495	DCC Track Adapter 42W 300-1050mA - CASAMBI - noir	84
1600401	DCC TRIAC 7W 100-180mA	57	1600496	DCC Track Adapter 42W 300-1050mA - CASAMBI - blanc	84
1600403	DCC TRIAC 7W 180-350mA	57	<b>SYSTÈMES DE PILOTAGE</b>		
1600405	DCC TRIAC 7W 350-500mA	57	1770119	Contrôleur KNX 12-24-36V RGBW	88
1600410	DCC TRIAC 10W 180-270mA	58	1770114	Contrôleur DMX RGB+CW-WW 40A	89
1600412	DCC TRIAC 10W 350-500mA	58	1776015	Variateur mural rotatif TRIAC + ZIGBEE	90
1600415	DCC TRIAC 10W 500-700mA	58	1776010	Variateur mural rotatif DALI	92
1600417	DCC TRIAC 15W 200-350mA	59	1770117	Contrôleur RGBW 20A 12-24-36V DALI DT8	93
1600419	DCC TRIAC 15W 500-700mA	59	1770118	Contrôleur RGBW 20A 12-24-36V DALI PUSH DIN RAIL	94
1600420	DCC TRIAC 20W 350 - 500mA	60	1770101	MVT DALI PUSH TRAILING	96
1600440	DCC TRIAC 40W 700 - 1050mA	60	1770099	DALI PUSH => trailing edge 4x400W DIN RAIL	98
1770010	DCC DALI + PUSH + 0/1-10V + TRIAC 10W 200-350mA	61	1770100	DALI signal => trailing edge	100
1770085	DCC DALI + PUSH + 0/1-10V + TRIAC 50W 180 - 1500mA	62	1770116	Contrôleur 4 en 1 - 12-24-36 V DALI + PUSH + 0/1-10 V + TRIAC	101
1770090	DCC PUSH / DIM + RF 50W 250 - 1500mA	63	1770104	MVT 400	102
1770131	Commande RF murale 1 zone	63	1770131	Commande RF murale 1 zone	102
1770132	Commande RF murale 2 zones	63	1770132	Commande RF murale 2 zones	102
1770125	Télécommande RF 4 zones	63	1770125	Télécommande RF 4 zones	102
1770120	Commande RF à poser	63	1770120	Commande RF à poser	102
1770130	Commande RF ronde	63	1770130	Commande RF ronde	102
1775030	DCC 50W 250-1500mA ZIGBEE	64	1770115	Contrôleur PUSH DIM RF 8A 12V-24V	104
1775005	Télécommande murale 1 zone ZIGBEE	64	1770131	Commande RF murale 1 zone	104
1775008	Télécommande murale 4 zones ZIGBEE	64	1770132	Commande RF murale 2 zones	104
1775004	Télécommande 4 zones ZIGBEE	64	1770125	Télécommande RF 4 zones	104
1775041	Télécommande 4 zones RGB+CW-WW ZIGBEE	64	1770120	Commande RF à poser	102
1770095	DCC DMX 50W 250-1500mA	65	1770130	Commande RF ronde	102
1600481	DCC DALI PUSH 1-10 10W 100-450mA	66	1770115	Contrôleur PUSH DIM RF 8A 12V-24V	104
1600482	DCC DALI PUSH 1-10 20W 250-700mA	66	1770131	Commande RF murale 1 zone	104
1600480	DCC DALI PUSH 1-10 40W 700-1200mA	66	1770132	Commande RF murale 2 zones	104
1600479	DCC DIM DALI PUSH 42W 300-1050mA	68	1770125	Télécommande RF 4 zones	104
1600478	DCC DIM DALI PUSH 42W 300-1050 + connecteur panneau LED	68	1770120	Commande RF à poser	104



# INDEX

1770130	Commande RF ronde	104
1775020	Contrôleur 8A PUSH ZIGBEE	105
1775008	Télécommande murale 4 zones ZIGBEE	105
1775004	Télécommande 4 zones ZIGBEE	105
1775041	Télécommande 4 zones RGB+CW-WW ZIGBEE	105
1775015	MVT PUSH TRIAC ZIGBEE	106
1775005	Télécommande murale 1 zone ZIGBEE	106
1775008	Télécommande murale 4 zones ZIGBEE	106
1775004	Télécommande 4 zones ZIGBEE	106
1775041	Télécommande 4 zones RGB+CW-WW ZIGBEE	106
1775040	Contrôleur RGB+CW-WW ZIGBEE	108
1775041	Télécommande 4 zones RGB+CW-WW ZIGBEE	108

## ACCESSOIRES / DIVERS

1600010	Unité de secours LED 3W 10 à 50V 3h AUTO TEST	112
1301020	SP20 PARAFONDRE 20KV RAIL DIN	113
1760100	DP ON/OFF 400W super compact à intégrer	114
1760120	Boîtier pour détecteur de présence hyperfréquence IP20	114
4501000	Boîtier IP66-67 (2 parties) + 2 câbles + 4 vis	116
3807012	Câble 50m PVC - 2*0.34mm <sup>2</sup> - Noir-Rouge	117
3807013	Câble 50m PVC - 3*0.34mm <sup>2</sup> - Rouge-Vert-Blanc	117
3807014	Câble 50m PVC - 4*0.34mm <sup>2</sup> - Noir-Vert-Rouge-Bleu	117
3807015	Câble 50m PVC - 5*0.34mm <sup>2</sup> - Noir-Vert-Rouge-Bleu-Blanc	117
3807016	Câble 50m PVC - 6*0.34mm <sup>2</sup> - Noir-Vert-Rouge-Bleu-Blanc-Jaune	117
3805008	Connecteur 2C ruban 8mm => 2 fils	118
3805010	Connecteur 2C ruban 10mm => 2 fils	118
3805013	Connecteur 3C ruban 10mm => 3 fils	118
3805014	Connecteur 4C ruban 10mm => 4 fils	118
3805015	Connecteur 5C ruban 12mm => 5 fils	118
3805016	Connecteur 6C ruban 12mm => 6 fils	118
3806008	Connecteur 2C ruban 8mm => ruban 8mm	119
3806010	Connecteur 2C ruban 10mm => ruban 10mm	119
3806013	Connecteur 3C ruban 10mm => ruban 10mm	119
3806014	Connecteur 4C ruban 10mm => ruban 10mm	119
3806015	Connecteur 5C ruban 12mm => ruban 12mm	119
3806016	Connecteur 6C ruban 12mm => ruban 12mm	119
3813605	Douille GU5.3 + 15cm câble	120
3813611	Douille GU10 + 15cm câble	120
3813613	Douille GU10 CII + connecteur automatique + repiquage + serre-câble	121
3813615	Bornier 2P + boîte de dérivation automatique	122
3813620	Bornier 3P + Boîte de dérivation automatique	123
3813700	Écarteur laine de verre - 180mm	124
3813705	Écarteur laine de verre - 300mm	124
3813710	Écarteur laine de verre – pour Dalles 600*600	125
5010611	Projecteur LED portable - rechargeable 20W IP65 6500K Vert 600*600	126

## LAMPES LED

3823212	GU10 blanc DIM - 6W 590lm 36° - 2700K	130
3823213	GU10 blanc DIM - 6W 590lm 36° - 3000K	130
3823112	GU10 blanc DIM 7,7W - 620lm 2700K 36°	131
3823113	GU10 blanc DIM 7,7W - 620lm 3000K 36°	131
3823114	GU10 blanc DIM 7,7W - 640lm 4000K 36°	131
3823119	GU10 silver DIM 7,7W - 620lm 2700K 36°	131
3823120	GU10 silver DIM 7,7W - 620lm 3000K 36°	131
3823121	GU10 silver DIM 7,7W - 640lm 4000K 36°	131
3823272	GU10 blanc - 6,5W 595lm 36° - 2700K	132
3823273	GU10 blanc - 6,5W 595lm 36° - 3000K	132
3823252	GU5.3 blanc - 7,5W 680lm 36° - 2700K	133
3823253	GU5.3 blanc - 7,5W 680lm 36° - 3000K	133
3823282	GU5.3 blanc DIM - 5,2W 450lm 36° - 2700K	134
3823283	GU5.3 blanc DIM - 5,2W 450lm 36° - 3000K	134
3820050	GU10 - ES111 DIM TO WARM 12W 3000K > 2000K - 35° CRI95	135
3820060	GU10 - ES111 DIM 12W 3000K - 35° CRI85	135
3820080	AR111 12W 3000K 1000lm 35° AC/DC 12V	136
3820090	AR111 DIM 12W 3000K 1000lm 35° avec driver TRIAC dimmable	136
3822085	G4 blanche - 2,2W 200lm 2700K	137
3823090	G9 blanche - 2,2W 2700K 250lm	138
3822500	E14 LED CANDLE DIMMABLE 6,5W 480lm 2700K	139
3822504	E14 LED BULB DIMMABLE 5,6W 470lm 2700K	140
3823540	E27 LED BULB 8,6W 806lm 2700K	141
3823541	E27 LED BULB 8,6W 806lm 4000K	141
3822521	E27 LED BULB DIMMABLE 8,5W 2700K 806lm 240°	142
3822555	E27 LED BULB DIMMABLE 15W 1521lm 2700K	143
3822528	E27 LED BULB 17 W 1921lm 2700K	144
3822530	E27 LED BULB 22 W 2452lm 2700K	145

## LUMINAIRES LED

5050013	Panneau LED 595x595 36W 3600lm UGR<16 3000K	148
	+ connecteur	
5050014	Panneau LED 595x595 36W 3600lm UGR<16 4000K	148
	+ connecteur	
5050025	Panneau LED - kit de suspension	148
5050026	Panneau LED - kit de montage en surface	148
5091003	INTRACKDRIVERSPOT 20-28W IRC90 36° 3000K - blanc	149
5091006	INTRACKDRIVERSPOT 20-28W IRC90 36° 3000K - noir	149
5091004	INTRACKDRIVERSPOT 20-28W IRC90 36° 4000K - blanc	149
5091007	INTRACKDRIVERSPOT 20-28W IRC90 36° 4000K - noir	149
5100232	TRACKLINE 55W 5500lm 2700K noir 85°X85°LD	150
5100233	TRACKLINE 55W 5500lm 3000K noir 85°X85°LD	150
5100234	TRACKLINE 55W 5500lm 4000K noir 85°X85°LD	150
5100103	TRACKLINE 55W 5500lm 3000K noir 25°X95°AG	150
5100203	TRACKLINE 55W 5500lm 3000K noir 25°X95° DA	150

5100223	TRACKLINE 55W 5500lm 3000K blanc 85°X85°LD	150	5035720	DL LED SURFACE 10W 3000K 890lm	166
5100205	TRACKLINE 55W 5500lm 3000K noir 25°X95° AG	150	5035721	DL LED SURFACE 10W 4000K 924lm	166
5100224	TRACKLINE 55W 5500lm 4000K blanc 85°X85°LD	150	5035722	DL LED SURFACE 15W 3000K 1579lm	166
5100204	TRACKLINE 55W 5500lm 4000K blanc 25°X95°DA	150	5035723	DL LED SURFACE 15 W 4000 K 1678 lm	166
5381220	Applique SDB chromée IP44 15W CII 3000K sans inter. 600mm	151	5035724	DL LED SURFACE 22 W 3000 K 2355 lm	166
5381221	Applique SDB chromée IP44 20W CII 3000K sans inter. 900mm	151	5035725	DL LED SURFACE 22 W 4000 K 2662 lm	166
5381202	Applique SDB IP44 15W 600mm CII 4000K	152	5420410	HUBLOT ROND IP54 CII Ø150 - 8W 4000K	167
5381200	Applique SDB IP44 15W 600mm CII 3000K	152	5420415	HUBLOT ROND IP54 CII Ø190 - 14W 4000K	167
5381205	Applique SDB IP44 20W 900mm CII 3000K	152	5420430	HUBLOT PLAT IP65 CII Ø220 - 15W 4000K	168
5381110	Applique SDB – Tableau IP44 CII 8W 400mm 3000K	153	5420435	HUBLOT PLAT IP65 CII Ø280 - 18W 4000K	168
5381111	Applique SDB – Tableau IP44 CII 12W 600mm 3000K	153	5420440	HUBLOT PLAT IP65 CII Ø330 - 24W 4000K	168
5381112	Applique SDB – Tableau IP44 CII 15W 780mm 3000K	153	5420445	HUBLOT PLAT IP65 CII Ø330 - 30W 4000K	168
5381113	Applique SDB – Tableau IP44 CII 15W 900mm 3000K	153	5420471	HUBLOT PLAT SENSOR IP65 CII Ø280 18W 4000K	169
5021025	Spot cône basse lum. blanc Ø85	154	5420472	HUBLOT PLAT SENSOR IP65 CII Ø330 24W 4000K	169
5021026	Spot cône basse lum. noir Ø85	154	5420473	HUBLOT PLAT SENSOR IP65 CII Ø330 30W 4000K	169
5021030	Spot cône basse lum. blanc IP54 Ø85	154	5420170	SLIMLED IP65 18W 4000K 1600LM 754MM	170
5021031	Spot cône basse lum. noir IP54 Ø85	154	5420171	SLIMLED IP65 36W 4000K 3500LM 1286MM	170
5021024	Spot cône basse lum. blanc asymétrique Ø98 lampe à clipser	155	5420172	SLIMLED IP65 45W 4000K 4300LM 1564MM	170
5021035	Spot cône basse lum. blanc Ø100	156	5420154	ETANCHLED IP65 21W 4000K 2449lm 600mm	171
5021010	Spot basse lum. blanc Ø85	157	5420155	ETANCHLED IP65 40W 4000K 4800lm 1200mm	171
5021015	Spot basse lum. blanc IP44 Ø85	158	5420156	ETANCHLED IP65 55W 4000K 6709lm 1500mm	171
5021020	Spot orientable blanc Ø90	159	5420117	ETANCHLED - SENSOR - IP65 40W 4000K 1200mm	172
5034002	Spotled DIM RT2012-BBC 6,5W – 2700K – 38° IP44 CII	160	5420118	ETANCHLED - SENSOR - IP65 55W 4000K 1500mm	172
5034003	Spotled DIM RT2012-BBC 6,5W – 3000K – 38° IP44 CII	160	5420112	ETANCHLED - EMERGENCY IP65 40W 4000K 1200mm	173
5034004	Spotled DIM RT2012-BBC 6,5W – 4000K – 38° IP44 CII	160	5420113	ETANCHLED - EMERGENCY IP65 55W 4000K 1500mm	173
5035010	Spotled blanc orientable 7,5W 3000K 40°	161	5400245	REGLED CII 4W 300mm 4000K	174
5035020	Spotled blanc orientable DIM 8W 3000K 40°	161	5400246	REGLED CII 7W 600mm 4000K	174
5035402	SPOTLED blanc 6,5W DIM ORIENTABLE extra-plat 3000K + driver dimmable	162	5400247	REGLED CII 11W 900mm 4000K	174
5035403	SPOTLED blanc 6,5W DIM ORIENTABLE extra-plat 4000K + driver dimmable	162	5400248	REGLED CII 14W 1150mm 4000K	174
5035412	SPOTLED alu 6,5W DIM ORIENTABLE extra-plat 3000K + driver dimmable	162	5400249	REGLED CII 18W 1438mm 4000K	174
5035413	SPOTLED alu 6,5W DIM ORIENTABLE extra-plat 4000K + driver dimmable	162	5400230	REGLED CII 4W 300mm 3000K	174
5035405	SPOTLED blanc 8W DIM basse luminance 38° 3000K + driver dimmable	163	5400231	REGLED CII 7W 600mm 3000K	174
5036010	DL+SURFACE 6-12-18W / 3000-4000-6000K Ø225mm	164	5400232	REGLED CII 11W 900mm 3000K	174
5035701	DL LED R4C 6W 3000K 520lm diam : 125	165	5400233	REGLED CII 14W 1150mm 3000K	174
5035702	DL LED R4C 6W 4000K 557lm diam : 125	165	5400234	REGLED CII 18W 1438mm 3000K	174
5035705	DL LED R5C 10W 3000K 890lm diam : 150	165	5400270	REGLED CII alimentation 1500mm	174
5035706	DL LED R5C 10W 4000K 924lm diam : 150	165	5400271	REGLED CII jonction 150mm	174
5035709	DL LED R6C 15W 3000K 1579lm diam : 175	165	5400272	REGLED CII jonction 300mm	174
5035710	DL LED R6C 15W 4000K 1678lm diam : 175	165	5400274	REGLED CII jonction 1200mm	174
5035713	DL LED R8C 22W 3000K 2355lm diam : 225	165	5400425	REGLED HO 5W 307mm 4000K	175
5035714	DL LED R8C 22 W 4000K 2662lm diam : 225	165	5400426	REGLED HO 9W 568mm 4000K	175
			5400427	REGLED HO 12W 868mm 4000K	175
			5400428	REGLED HO 15W 1168mm 4000K	175
			5400429	REGLED HO 18W 1438mm 4000K	175
			5400325	REGLED HO 5W 307mm 3000K	175
			5400326	REGLED HO 9W 568mm 3000K	175
			5400327	REGLED HO 12W 868mm 3000K	175
			5400328	REGLED HO 15W 1168mm 3000K	175
			5400329	REGLED HO 18W 1438mm 3000K	175
			5400708	REGLED clips de fixation aimantés	175
			5400700	REGLED alimentation 1800mm	175



# INDEX

5400701	REGLED jonction 150mm	175	5700053	E27 LED 9W RGB+CW-WW	187
5400702	REGLED jonction 300mm	175	5700033	Télécommande 4 zones 2.4G - RGB+CW-WW	187
5400704	REGLED jonction 500mm	175	5700028	Commande murale RGB+CW-WW	187
5400703	REGLED jonction 1200mm	175	5700034	Télécommande 8 zones 2.4G - RGB+CW-WW	187
5400705	REGLED jonction 1500mm	175	5700044	Boîtier WIFI 2 + câble USB	187
5400710	REGLED alimentation angle 90° 1800mm	175	5800010	Prise secteur / USB	187
5400712	REGLED jonction angle 90° 300mm	175	5700035	Support mural pour télécommande	187
5381410	FLATLED 3W 300mm 4000K	176	5700045	Contrôleur universel 5 en 1	188
5381411	FLATLED 5W 500mm 4000K	176	5700034	Télécommande 8 zones 2.4G - RGB+CW-WW	188
5381412	FLATLED 8W 800mm 4000K	176	5700043	Contrôleur universel 5 en 1 - IP67	189
5381413	FLATLED 10W 1000mm 4000K	176	5700034	Télécommande 8 zones 2.4G - RGB+CW-WW	189
5381310	FLATLED 3W 300mm 3000K	176	5700022	DL LED 6W RGB+CW-WW - Basse Luminance	190
5381311	FLATLED 5W 500mm 3000K	176	5700023	DL LED 12W RGB+CW-WW - Basse Luminance	190
5381312	FLATLED 8W 800mm 3000K	176	5700033	Télécommande 4 zones 2.4G - RGB+CW-WW	190
5381313	FLATLED 10W 1000mm 3000K	176	5700028	Commande murale RGB+CW-WW	190
5381415	FLATLED ANGLE 3W 300mm 4000K	177	5700034	Télécommande 8 zones 2.4G - RGB+CW-WW	190
5381416	FLATLED ANGLE 5W 500mm 4000K	177	5700044	Boîtier WIFI 2 + câble USB	190
5381417	FLATLED ANGLE 8W 800mm 4000K	177	5800010	Prise secteur / USB	190
5381405	FLATLED DOOR 5W 500mm 4000K	178	5700035	Support mural pour télécommande	190
5381406	FLATLED DOOR 10W 1000mm 4000K	178	5700007	DL LED 6W RGB+CW-WW slim IP44 + driver	191
5381401	FLATLED SENSOR 5W 500mm 4000K	179	5700019	DL LED 12W RGB+CW-WW slim IP44 + driver	191
5381402	FLATLED SENSOR 10W 1000mm 4000K	179	5700033	Télécommande 4 zones 2.4G - RGB+CW-WW	191
5381718A	FLATLED câble jonction 100mm	180	5700028	Commande murale RGB+CW-WW	191
5381720A	FLATLED câble jonction 1000mm	180	5700034	Télécommande 8 zones 2.4G - RGB+CW-WW	191
5381719A	FLATLED câble de jonction 2000mm	180	5700044	Boîtier WIFI 2 + câble USB	191
5381717	FLATLED câble de départ 1000mm	180	5800010	Prise secteur / USB	191
5381721	FLATLED répartiteur 8 sorties	180	5700035	Support mural pour télécommande	191
5381722	FLATLED connecteur droit	180	5700020	DL LED 25W RGB+CW-WW slim IP44 + driver	192
5381723	FLATLED connecteur angle 90°	180	5700033	Télécommande 4 zones 2.4G - RGB+CW-WW	192
5381731	FLATLED driver prise 12W - 12V	180	5700028	Commande murale RGB+CW-WW	192
5381715	FLATLED angle connecteur droit	180	5700034	Télécommande 8 zones 2.4G - RGB+CW-WW	192
5381716	FLATLED angle connecteur angle	180	5700044	Boîtier WIFI 2 + câble USB	192
5381710	FLATLED sensor / door connecteur droit	181	5800010	Prise secteur / USB	192
5100734	Projecteur LED 3000K 120° 50W IP66	182	5700035	Support mural pour télécommande	192
5011510	Suspension LED 100W IP65 DIM 1-10V	183	5700005	Panneau LED 595x595mm 36W RGB+CW-WW	193
5011515	Suspension LED 150W IP65 DIM 1-10V	183	5700033	Télécommande 4 zones 2.4G - RGB+CW-WW	193
5011520	Suspension LED 200W IP65 DIM 1-10V	183	5700028	Commande murale RGB+CW-WW	193
5011511	Réflecteur à 90° pour Suspensions LED 100W	183	5700034	Télécommande 8 zones 2.4G - RGB+CW-WW	193
5011516	Réflecteur à 90° pour Suspensions LED 150W	183	5700044	Boîtier WIFI 2 + câble USB	193
5011521	Réflecteur à 90° pour Suspensions LED 200W	183	5800010	Prise secteur / USB	193
5011530	Détecteur de mouvement pour Suspensions LED 100-150-200W	183	5700035	Support mural pour télécommande	193
5011531	Télécommande pour Suspensions LED 100-150-200W	183	5700100	Projecteur jardin rond RGB+CW-WW IP65 6W	194
			5700033	Télécommande 4 zones 2.4G - RGB+CW-WW	194
			5700028	Commande murale RGB+CW-WW	194
			5700034	Télécommande 8 zones 2.4G - RGB+CW-WW	194
			5700044	Boîtier WIFI 2 + câble USB	194
			5800010	Prise secteur / USB	194
			5700035	Support mural pour télécommande	194
			5700090	Projecteur jardin rond RGB+CW-WW IP65 9W	195
			5700089	Projecteur jardin rond RGB+CW-WW IP65 15W	195
			5700033	Télécommande 4 zones 2.4G - RGB+CW-WW	195
			5700028	Commande murale RGB+CW-WW	195
			5700034	Télécommande 8 zones 2.4G - RGB+CW-WW	195
			5700059	GU10 4W RGB+CW-WW	186
			5700033	Télécommande 4 zones 2.4G - RGB+CW-WW	186
			5700028	Commande murale RGB+CW-WW	186
			5700034	Télécommande 8 zones 2.4G - RGB+CW-WW	186
			5700044	Boîtier WIFI 2 + câble USB	186
			5800010	Prise secteur / USB	186
			5700035	Support mural pour télécommande	186

## SYSTÈMES RF WIFI RGB+CW-WW

5700044	Boîtier WIFI 2 + câble USB	195	5550812	NEONFLEX-IP67-CRI90-24V-2835-10M-10x10 /	206
5800010	Prise secteur / USB	195		Front-9,6W/m-120leds 2700K	
5700035	Support mural pour télécommande	195	5550813	NEONFLEX-IP67-CRI90-24V-2835-10M-10x10 /	206
5700091	Projecteur RGB+CW-WW IP65 10W	196		Front-9,6W/m-120leds 3000K	
5700092	Projecteur RGB+CW-WW IP65 20W	196	5550814	NEONFLEX-IP67-CRI90-24V-2835-10M-10x10 /	206
5700093	Projecteur RGB+CW-WW IP65 30W	196		Front-9,6W/m-120leds 4000K	
5700095	Projecteur RGB+CW-WW IP65 50W	196	5549562	NEONFLEX IP67 14W 2700K 2835 - 180 leds 24V	207
5700097	Projecteur RGB+CW-WW IP65 100W	196	5549563	NEONFLEX IP67 14W 3000K 2835 - 180 leds 24V	207
5700098	Projecteur RGB+CW-WW IP65 200W	196	5549564	NEONFLEX IP67 14W 4000K 2835 - 180 leds 24V	207
5700033	Télécommande 4 zones 2.4G - RGB+CW-WW	196	5549532	NEONFLEX IP67 14W 2700K 2835 - 120 leds 24V	208
5700028	Commande murale RGB+CW-WW	196	5549533	NEONFLEX IP67 14W 3000K 2835 - 120 leds 24V	208
5700034	Télécommande 8 zones 2.4G - RGB+CW-WW	196	5549534	NEONFLEX IP67 14W 4000K 2835 - 120 leds 24V	208
5700044	Boîtier WIFI 2 + câble USB	196	5549540	NEONFLEX IP67 14W RGB 5050 - 60 leds 24V	209
5800010	Prise secteur / USB	196	5549552	NEONFLEX IP67 18W 2700K 2835 - 210 leds 24V	210
5700035	Support mural pour télécommande	196	5549553	NEONFLEX IP67 18W 3000K 2835 - 210 leds 24V	210
5700110	Projecteur mural WW + RGB+CW-WW 24W IP66	197	5549554	NEONFLEX IP67 18W 4000K 2835 - 210 leds 24V	210
5700111	Projecteur mural WW + RGB+CW-WW 48W IP66	197	4300133	ML3-3K module 3 LEDS 3000K IP68	211
5700033	Télécommande 4 zones 2.4G - RGB+CW-WW	197	4300134	ML3-4K module 3 LEDS 4000K IP68	211
5700028	Commande murale RGB+CW-WW	197	4300135	ML3-5K module 3 LEDS 5000K IP68	211
5700034	Télécommande 8 zones 2.4G - RGB+CW-WW	197	4300136	ML3-6,5K module 3 LEDS 6500K IP68	211
5700044	Boîtier WIFI 2 + câble USB	197	4300140	ML3-10K module 3 LEDS 10000K IP68	211
5800010	Prise secteur / USB	197	4300154	ML3-RGB module 3 LEDS IP68	211
5700035	Support mural pour télécommande	197	4300321	EPC 20W - ON/OFF - 2200 K	212
5700121	Encastré sol IP68 - 9W RGB+CW-WW (précâblé 2m)	198	4300322	EPC 20W - ON/OFF - 2700 K	212
5700122	Contrôleur DATA 15A - 360W - 24V	198	4300323	EPC 20W - ON/OFF - 3000 K	212
5700130	Connecteur T3 IP68 (bornes à visser)	198	4300324	EPC 20W - ON/OFF - 4000 K	212
5700131	Connecteur T2 IP68 (bornes à visser)	198	4300331	EPC 30W - ON/OFF - 2200 K	212
5700132	Câble mâle 2m + câble femelle 2m IP68 connecteur auto.	198	4300332	EPC 30W - ON/OFF - 2700 K	212
			4300333	EPC 30W - ON/OFF - 3000 K	212
5700033	Télécommande 4 zones 2.4 G - RGB + CW – WW	198	4300334	EPC 30W - ON/OFF - 4000 K	212
5700028	Commande murale RGB + CW – WW	198	4300341	EPC 40W - ON/OFF - 2200 K	212
5700035	Télécommande 8 zones 2.4 G RGB + CW – WW	198	4300342	EPC 40W - ON/OFF - 2700 K	212
5700044	Boîtier wifi 2 + câble USB	198	4300343	EPC 40W - ON/OFF - 3000 K	212
5800010	Prise secteur / USB	198	4300344	EPC 40W - ON/OFF - 4000 K	212
5700035	Support mural pour télécommande	198	4300351	EPC 50W - ON/OFF - 2200 K	212
5700150	LAMPE PISCINE 27W PAR56 RGB+CW-WW	199	4300352	EPC 50W - ON/OFF - 2700 K	212
5700151	Télécommande pour 5700150 - 8 zones 433MHz - RGB+CW-WW (support inclus)	199	4300353	EPC 50W - ON/OFF - 3000 K	212
			4300354	EPC 50W - ON/OFF - 4000 K	212
5700028	Commande murale RGB+CW-WW	200	4300221	EPR 25W - ON/OFF - 2200 K	213
5700044	WiFi Box	201	4300222	EPR 25W - ON/OFF - 2700 K	213
5800010	Prise secteur / USB	201	4300223	EPR 25W - ON/OFF - 3000 K	213
			4300224	EPR 25W - ON/OFF - 4000 K	213
			4300231	EPR 30W - ON/OFF - 2200 K	213
			4300232	EPR 30W - ON/OFF - 2700 K	213
			4300233	EPR 30W - ON/OFF - 3000 K	213
5550802	NEONFLEX-IP67-CRI90-24V-2835-10M-6x6 /Front-9,6W/m-120leds 2700K	204	4300234	EPR 30W - ON/OFF - 4000 K	213
5550803	NEONFLEX-IP67-CRI90-24V-2835-10M-6x6 /Front-9,6W/m-120leds 3000K	204	4300241	EPR 40W - ON/OFF - 2200 K	213
5550804	NEONFLEX-IP67-CRI90-24V-2835-10M-6x6 /Front-9,6W/m-120leds 4000K	204	4300242	EPR 40W - ON/OFF - 2700 K	213
			4300243	EPR 40W - ON/OFF - 3000 K	213
5549512	NEONFLEX IP67 10W 2700K 2835 - 120 leds 24V	205	4300244	EPR 40W - ON/OFF - 4000 K	213
5549513	NEONFLEX IP67 10W 3000K 2835 - 120 leds 24V	205	4300251	EPR 50W - ON/OFF - 2200 K	213
5549514	NEONFLEX IP67 10W 4000K 2835 - 120 leds 24V	205	4300252	EPR 50W - ON/OFF - 2700 K	213
			4300253	EPR 50W - ON/OFF - 3000 K	213

## NEONFLEXS ET MODULES LED

# INDEX

4300254	EPR 50W - ON/OFF - 4000 K	213	5550332	RL-IP20-CRI90-24V-5m-2216-19,2W/m-240Leds	227
4300261	EPR 55W - ON/OFF - 2200 K	213		2700K 8mm	
4300262	EPR 55W - ON/OFF - 2700 K	213	5550333	RL-IP20-CRI90-24V-5m-2216-19,2W/m-240Leds	227
4300263	EPR 55W - ON/OFF - 3000 K	213		3000K 8mm	
4300264	EPR 55W - ON/OFF - 4000 K	213	5550334	RL-IP20-CRI90-24V-5m-2216-19,2W/m-240Leds	227
				4000K 8mm	
<b>RUBANS LED 230V</b>					
5550904	RL-IP67-50mètres-230V-8W/m-60Leds 4000K	216	5550342	RL-IP20-CRI90-24V-5m-2216-24W/m-300Leds	228
5550910	Alimentation ruban LED 230V 8W IP67	216		2700K 8mm	
<b>RUBANS LED IP20</b>					
5541012	RL IP20 COB - 10W/m - 2700K - IRC90 - 528 leds - 24V - 8mm	220	5550343	RL-IP20-CRI90-24V-5m-2216-24W/m-300Leds	228
5541013	RL IP20 COB - 10W/m - 3000K - IRC90 - 528 leds - 24V - 8mm	220		3000K 8mm	
5541014	RL IP20 COB - 10W/m - 4000K - IRC90 - 528 leds - 24V - 8mm	220	5550344	RL-IP20-CRI90-24V-5m-2216-24W/m-300Leds	228
5541022	RL IP20 COB - 15W/m - 2700K - IRC90 - 528 leds - 24V - 10mm	221		4000K 8mm	
5541023	RL IP20 COB - 15W/m - 3000K - IRC 90 - 528 leds - 24V - 10mm	221	5550352	RL-IP20-CRI90-24V-5m-2216-32W/m-420Leds	229
5541024	RL IP20 COB - 15W/m - 4000K - IRC 90 - 528 leds - 24V - 10mm	221		2700K 8mm	
5550217	RL-IP20-CRI90-24V-30m-2835-9,6W/m-120Leds	222	5550353	RL-IP20-CRI90-24V-5m-2216-32W/m-420Leds	229
	2700K 8mm			3000K 8mm	
5550218	RL-IP20-CRI90-24V-30m-2835-9,6W/m-120Leds	222	5550354	RL-IP20-CRI90-24V-5m-2216-32W/m-420Leds	229
	3000K 8mm			4000K 8mm	
5550219	RL-IP20-CRI90-24V-30m-2835-9,6W/m-120Leds	222	5550242	RL-IP20-CRI90-24V-5m-2835-13W/m-140Leds	230
	4000K 8mm			2400-5000K 10mm	
5550227	RL-IP20-CRI90-24V-30m-2835-14,4W/m-180Leds	223	5550243	RL-IP20-CRI90-24V-5m-2835-17,3W/m-240Leds	231
	2700K 8mm			2400-5000K 12mm	
5550228	RL-IP20-CRI90-24V-30m-2835-14,4W/m-180Leds	223	5550244	RL-IP20-CRI90-24V-5m-2835-26,4W/m-240Leds	232
	3000K 8mm			2400-5000K 12mm	
5550229	RL-IP20-CRI90-24V-30m-2835-14,4W/m-180Leds	223	5545002	RL IP20 4,8W/m - 2700K - 3528 - 60 leds 24V	233
	4000K 8mm		5545003	RL IP20 4,8W/m - 3000K - 3528 - 60 leds 24V	233
5550302	RL-IP20-CRI90-24V-5m-2216-4,8W/m-120Leds	224	5545004	RL IP20 4,8W/m - 4000K - 3528 - 60 leds 24V	233
	2700K 8mm		5545012	RL IP20 9,6W/m - 2700K - 3528 - 120 leds 24V	234
5550303	RL-IP20-CRI90-24V-5m-2216-4,8W/m-120Leds	224	5545013	RL IP20 9,6W/m - 3000K - 3528 - 120 leds 24V	234
	3000K 8mm		5545014	RL IP20 9,6W/m - 4000K - 3528 - 120 leds 24V	234
5550304	RL-IP20-CRI90-24V-5m-2216-4,8W/m-120Leds	224	5545016	RL IP20 9,6W/m - 6500K - 3528 - 120 leds 24V	234
	4000K 8mm		5545022	RL IP20 14,4W/m - 2700K - 3528 - 180 leds 24V	235
5550312	RL-IP20-CRI90-24V-5m-2216-9,6W/m-120Leds	225	5545023	RL IP20 14,4W/m - 3000K - 3528 - 180 leds 24V	235
	2700K 8mm		5545024	RL IP20 14,4W/m - 4000K - 3528 - 180 leds 24V	235
5550313	RL-IP20-CRI90-24V-5m-2216-9,6W/m-120Leds	225	5545026	RL IP20 14,4W/m - 6500K - 3528 - 180 leds 24V	235
	3000K 8mm		5545032	RL IP20 19,2W/m - 2700K - 3528 - 240 leds 24V	236
5550314	RL-IP20-CRI90-24V-5m-2216-9,6W/m-120Leds	225	5545033	RL IP20 19,2W/m - 3000K - 3528 - 240 leds 24V	236
	4000K 8mm		5545034	RL IP20 19,2W/m - 4000K - 3528 - 240 leds 24V	236
5550322	RL-IP20-CRI90-24V-5m-2216-14,4W/m-180Leds	226	5545036	RL IP20 19,2W/m - 6500K - 3528 - 240 leds 24V	236
	2700K 8mm		5548003	RL IP20 24W/m - 3000K - 2216 - 300 leds 24V	237
5550323	RL-IP20-CRI90-24V-5m-2216-14,4W/m-180Leds	226	5548004	RL IP20 24W/m - 4000K - 2216 - 300 leds 24V	237
	3000K 8mm		5547003	RL IP20 24,75W/m - 3000K - 5630 - 75 leds 24V	238
5550324	RL-IP20-CRI90-24V-5m-2216-14,4W/m-180Leds	226	5547004	RL IP20 24,75W/m - 4000K - 5630 - 75 leds 24V	238
	4000K 8mm		5543934	RL IP20 26,4W/m - 2700K - HL 2835 - 120 leds 24V	239
			5543935	RL IP20 26,4W/m - 3000K - HL 2835 - 120 leds 24V	239
			5543936	RL IP20 26,4W/m - 4000K - HL 2835 - 120 leds 24V	239
			5543938	RL IP20 26,4W/m - 6500K - HL 2835 - 120 leds 24V	239
			5543941	RL IP20 39W/m - 2700K - HL 2835 - 180 leds 24V	240
			5543942	RL IP20 39W/m - 3000K - HL 2835 - 180 leds 24V	240
			5543943	RL IP20 39W/m - 4000K - HL 2835 - 180 leds 24V	240
			5543945	RL IP20 39W/m - 6500K - HL 2835 - 180 leds 24V	240
			5543948	RL3m IP20 52W/m - 2700K - HL 2835 - 240 leds 24V	241

5543949	RL3m IP20 52W/m - 3000K - HL 2835 - 240 leds 24V	241	5543300	RL RGB+WW 3500K 5m IP67 14,4W/m 60 LEDs 5050 - 24V gainé	262
5543950	RL3m IP20 52W/m - 4000K - HL 2835 - 240 leds 24V	241	5543305	RL 4 in 1 RGB+WW 3500K IP67 17,3W/m 60 LEDs 5050 - 24V gainé	263
5543952	RL3m IP20 52W/m - 6500K - HL 2835 - 240 leds 24V	241	5543308	RL IP67 17,3W/m RGB+CW-WW 6 fils 5050 72 LEDs 24V gainé	264
5544217	RL IP20 17,3W/m CW-WW 2700-6500K 3527 - 120 leds 24V	242	5543306	RL IP67 5 in 1 24W/m - RGB+CW-WW 6 fils 5050 60 LEDs 24V gainé	265
5544230	RL IP20 26,4W/m CW-WW 2400-5500K 3014 - 240 leds 24V CRI >93	243	5543307	RL 3m IP67 5 in 1 38,4W/m - RGB+CW-WW 6 fils 5050 96 LEDs 24V gainé	266
5546007	RL IP20 7,2 W/m - RGB - 5050 - 30 leds 24V	244	<b>PROFILÉS LED SURFACE</b>		
5546014	RL IP20 14,4 W/m - RGB - 5050 - 60 leds 24V	245	6601110	Profilé LED AN 7x12 - 2m + diffuseur opale + accessoires	270
5544115	RL IP20 14,4W/m -RGB+W 3000K 5050 -60 leds 24V	246	6601130	Profilé LED AN 8x14 - 2m + diffuseur opale + accessoires	271
5544120	RL 4 in 1 IP20 17,3W/m - RGB+W 3000K 5050 - 60 leds 24 V	247	6600150	Profilé LED AL1707B - 2m + diffuseur opale + accessoires	272
5544125	RL IP20 17,3W/m RGB+CW-WW 6 fils 5050 72 led 24V	248	6600151	Profilé LED AL1707B - 2m + diffuseur frosted + accessoires	272
5544121	RL IP20 5in1 24 W/m - RGB+CW-WW 6 fils 5050 60 LEDS 24V	249	6600152	Profilé LED AL1707B – 2m + diffuseur transparent + accessoires	272
5544122	RL 3m IP20 5in1 38,4W/m - RGB+CW-WW 6 fils 5050 96 LEDS 24V	250	6600250	Profilé LED NOIR AL1707B – 2m + diffuseur noir + accessoires	272
<b>RUBANS LED IP67</b>			6600350	Profilé LED NOIR AL1707B - 2m + diffuseur opale + accessoires	272
5546503	RL IP67 4,8W/m - 3000K - 3528 60 leds 24V gainé	254	6601140	Profilé LED AN 8x20 - 2m + diffuseur opale + accessoires	273
5546504	RL IP67 4,8W/m - 4000K - 3528 60 leds 24V gainé	254	6600175	Profilé LED S2310 - 2m + diffuseur opale + accessoires	274
5546512	RL IP67 9,6W/m - 3000K - 3528 120 leds 24V gainé	255	6600176	Profilé LED S2310 - 2m + diffuseur frosted + accessoires	274
5546513	RL IP67 9,6W/m - 3000K - 3528 120 leds 24V gainé	255	6600173	Profilé LED cintrable S1806 – 2m + diffuseur opale + accessoires	275
5546514	RL IP67 9,6W/m - 4000K - 3528 120 leds 24V gainé	255	6600100	Profilé LED plat 20x2mm - barre de 2m	276
5546516	RL IP67 9,6W/m - 6500K - 3528 120 leds 24V gainé	255	6601120	Profilé LED AN 12x12 - 2m + diffuseur opale + accessoires	277
5546522	RL IP67 14,4W/m -2700K -3528 180 leds 24V gainé	256	6600160	Profilé LED S-LENS1 - 2m + diffuseur frosted + accessoires	278
5546523	RL IP67 14,4W/m - 3000K -3528 180 leds 24V gainé	256	6600154	Profilé LED AL1715B - 2m + diffuseur opale + accessoires	279
5546524	RL IP67 14,4W/m - 4000K -3528 180 leds 24V gainé	256	6600155	Profilé LED AL1715B - 2m + diffuseur frosted + accessoires	279
5546526	RL IP67 14,4W/m - 6500K -3528 180 leds 24V gainé	256	6600254	Profilé LED NOIR AL1715B – 2m + diffuseur noir + accessoires	279
5546532	RL IP67 19,2W/m - 2700K - 3528 - 240 leds - 24V	257	6600354	Profilé LED NOIR AL1715B - 2m + diffuseur opale + accessoires	279
5546533	RL IP67 19,2W/m - 3000K - 3528 - 240 leds - 24V	257	6600145	Profilé LED AL1715C - 2m + diffuseur opale + accessoires	280
5546534	RL IP67 19,2W/m - 3500K - 3528 - 240 leds - 24V	257	6600146	Profilé LED AL1715C - 2m + diffuseur frosted + accessoires	280
5546536	RL IP67 19,2W/m - 6500K - 3528 - 240 leds - 24V	257	6601180	Profilé LED AN 18x18 - 2m + diffuseur opale + accessoires	281
5543400	RL 5m IP67 14,4W/m 2700 - 6500K 60 LEDs 5050 - 24V gainé	258			
5543402	RL 5m IP67 19W/m 3000 - 6500K 120 LEDs 3527 - 24V gainé	259			
5546577	RL IP67 7,2W/m - RGB - 5050 30 leds 24V gainé	260			
5546574	RL IP67 14,4W/m - RGB - 5050 60 leds 24V gainé	261			



# INDEX

6601190	Profilé LED AN 23x25 - 2m + diffuseur opale + accessoires	282	6600171	Profilé LED trimless 1304 – 2m + diffuseur opale + accessoires	299
6600185	Profilé LED SU3032 - 2m + diffuseur opale + accessoires	283	<b>SOLARLEDS</b>		
<b>PROFILÉS LED ANGLE</b>			7000020	SOLARLED 06 S 83x103x230 triangulaire	302
6600130	Profilé LED C1616R - 2m + diffuseur opale + accessoires	286	7000015	SOLARLED 09 B 79x106x206 triangulaire	303
6600181	Profilé LED C3030R – 2m + diffuseur opale + accessoires	287	7000016	SOLARLED 09 N 79x106x206 triangulaire	303
6601160	Profilé LED AN 16x16 - 30°-60° - 2m + diffuseur opale + accessoires	288	7000010	SOLARLED 01 B 30x105x171 plat	304
6601170	Profilé LED AN 16x20 - 30°-60° - 2m + diffuseur opale + accessoires	289	7000011	SOLARLED 01 N 30x105x171 plat	304
6600157	Profilé LED AC1818 - 2m + diffuseur opale + accessoires	290	7000025	SOLARLED 08 S 30x88x223 barre	305
6600158	Profilé LED AC1818 - 2m + diffuseur frosted + accessoires	290	7000005	SOLARLED 05 B 30x115x115 rond	306
6600257	Profilé LED NOIR AC1818 – 2m + diffuseur noir + accessoires	290	<b>TRANSFORMATEURS ÉLECTRONIQUES</b>		
6600357	Profilé LED NOIR AC1818 - 2m + diffuseur opale + accessoires	290	1111359	ET 3-60	310
<b>PROFILÉS LED ENCASTRÉS</b>			1111360	ET 3-60 C	310
6601150	Profilé LED AN 7x24 - 2m + diffuseur opale + accessoires	294	1111070	ET 70 R	311
6600135	Profilé LED R1707 - 2m + diffuseur opale + accessoires	295	1111370	ET 3 - 70	312
6600136	Profilé LED R1707 - 2m + diffuseur frosted + accessoires	295	1111371	ET 3 - 70 C	312
6600137	Profilé LED BLANC R1707 - 2m + diffuseur opale + accessoires	295	1111380	ET 3 - 105	312
6600235	Profilé LED NOIR R1707 – 2m + diffuseur noir + accessoires	295	1101030	ET 105 M	313
6600335	Profilé LED NOIR R1707 - 2m + diffuseur opale + accessoires	295	1101075	ET 250 PW	314
6600140	Profilé LED R1715 - 2m + diffuseur opale + accessoires	296	2122260	ET 200 TB	315
6600142	Profilé LED BLANC R1715 - 2m + diffuseur opale + accessoires	296	2122261	ET 300 TB	315
6600240	Profilé LED NOIR R1715 – 2m + diffuseur noir + accessoires	296	<b>BALLASTS ÉLECTRONIQUES FLUO</b>		
6600340	Profilé LED NOIR R1715 - 2m + diffuseur opale + accessoires	296	1412301	EBS 114-35	318
6600162	Profilé LED R2310 - 2m + diffuseur opale + accessoires	297	1412302	EBS 118-40	318
6600161	Profilé LED BLANC R2310 - 2m + diffuseur opale + accessoires	297	1412308	EBS 149	318
6600163	Profilé LED RC2328 - 2m + diffuseur opale + accessoires	298	1412303	EBS 154-58	318
6600164	Profilé LED BLANC RC2328 - 2m + diffuseur opale + accessoires	298	1412300	EBS 180	318
			1412304	EBS 214-35	318
			1412305	EBS 218-40	318
			1412307	EBS 249	318
			1412306	EBS 254-58	318
			1411509	EB 280	319
			1411490	EB LPF 5-11	320
			1411491	EB LPF 13-21	320
			1411492	EB LPF 18-24	320
			1209010	EB 113-213	321
			1411801	EB 126-42	322
			1411803	EB 226-42	323
			1412100	EB DALI 114-35	324
			1412101	EB DALI 118-40	324
			1412201	EB DALI 218-40	324
			1411600	EB DIM 114-35	325
			1411601	EB DIM 118-40	325
			1411602	EB DIM 154-58	325
			1411603	EB DIM 180	325
			1411604	EB DIM 214-35	326
			1411605	EB DIM 218-40	326
			<b>BALLASTS ÉLECTRONIQUES HID</b>		
			1211020	EB 20 SL CG	330

1211005	EB 35 T	331	2202213	MP LDPW 100.3	354
1211007	EB 70 T	331	2202212	MP LDPW 150.3	354
1211181	EB 35 T CG	332	2202497	BFA SAPIM 1000.34/E-VB-F	355
1211182	EB 50 T CG	332	2202499	BFA 2388.34/VB-F	356
1211183	EB 70 T CG	332	2202498	BFA 2400.34/VB-F	357
1211151	EB 150 T CG	333			
1213010	EB EXT 70 CG	334			
1213020	EB EXT 100 CG	334			
1213030	EB EXT 150 CG	334			
1213060	EB EXT 60 CG	335			
1213090	EB EXT 90 CG	335			
1213140	EB EXT 140 CG	335			
1212205	EB EXT DIM 70 CG 22-6	336			
1212210	EB EXT DIM 100 CG 22-6	336			
1212215	EB EXT DIM 150 CG 22-6	336			
1212405	EB EXT DIM 70 CG 24-6	336			
1212410	EB EXT DIM 100 CG 24-6	336			
1212415	EB EXT DIM 150 CG 24-6	336			
1212235	EB EXT DIM 60 CG 22-6	337			
1212240	EB EXT DIM 90 CG 22-6	337			
1212435	EB EXT DIM 60 CG 24-6	337			
1212440	EB EXT DIM 90 CG 24-6	337			

## ANNEXES

LÉGENDES	358
COMMENT CONTRÔLER UN RUBAN LED MONOCHROME	359
COMMENT CONTRÔLER UN RUBAN LED COULEURS OU BLANCS DYNAMIQUES	360
COMMENT CONTRÔLER DES LAMPES LED GU10 OU E27 DIMMABLES OU DES DRIVERS LED TRIAC	361
DISTANCES - IP - IK	362
CULOTS LAMPES	363
NORMES	364

## ALIMENTATIONS FERROMAGNÉTIQUES ET AMORCEURS

2353018	MB 18 - B2	342
2353036	MB 36 - B2	342
2353058	MB 58 - B2	342
2353110	MB 35	343
2353130	MB 70	343
2353140	MB 100	343
2353150	MB 150	343
2353160	MB 250	343
2353170	MB 400	344
1302011	F 400	345
1302021	SP 2 T	346
1302019	SP 2F	347
2202573	MB SAPIM 70.3 Q	348
2202615	MB SAPIM 100.3 Q	348
2202616	MB SAPIM 150.3 Q	348
2202020	BCS 70.3 TB	349
2202030	BCS 100.3 TB	349
2202040	BCS 150.3 TB	349
2202140	BCS-E 35.3 TB	350
2202150	BCS-E 70.3 TB	350
2202160	BCS-E 150.3 TB	350
2202552	PAKAP 70/50.3 F	351
2202553	PAKAP 100/70.3 F	351
2202554	PAKAP 150/100.3 F	351

## ALIMENTATIONS HID IP66-67

2202211	MP LDPW 35.3	354
2202210	MP LDPW 70.3	354



Tous droits réservés. La reproduction de tout ou partie de ce document est interdite sans autorisation écrite préalable du propriétaire des droits d'auteur. Les informations présentées dans ce document ne font pas partie d'un devis ou d'un contrat. Elles sont tenues pour justes et fiables et peuvent être modifiées sans avis préalable. Aucune responsabilité ne sera acceptée par le publicateur pour toute conséquence de son utilisation. La publication n'implique donc pas de licence, brevet ou autre droit de propriété industrielle ou intellectuelle.

Édité par LCI - 2021 - RCS 448 330 241  
2 rue René Schickelé - 67000 Strasbourg FRANCE  
Tél. +33(0)3 88 24 18 05 - Fax +33(0)3 88 36 74 58  
contact@lci-lighting.com - www.lci-lighting.com



Vous pouvez aussi retrouver l'ensemble des fiches techniques  
et le catalogue téléchargeable sur notre site internet  
[www.lci-lighting.com](http://www.lci-lighting.com)

